



Bedienungsanleitung
Návod k obsluze
Návod na obsluhu

Kühlschrank

Chladnička

Chladnička

R5 2.GN

Sehr geehrter Kunde,

haben Sie vielen Dank, dass Sie sich für diesen Gefrierschrank entschieden haben. Lesen Sie alle Anweisungen in dieser Gebrauchsanleitung, damit Ihnen dieses Gerät die bestmöglichen Dienste leisten kann.

Das Verpackungsmaterial muss gemäß den geltenden Vorschriften und mit Rücksicht auf die Umwelt entsorgt werden.

Wenden Sie sich bei der Entsorgung des Gerätes an Ihren örtlichen Abfallentsorgungsdienst, um Informationen zur sicheren Entsorgung des Altgerätes zu erhalten.

Dieses Gerät darf nur bestimmungsgemäß verwendet werden. Das Gerät ist nur für die Verwendung im Haushalt bestimmt.

INHALTSVERZEICHNIS

SICHERHEITSHINWEISE	4
GERÄTEAUSSTATTUNG	14
TÜRANSCHLAGWECHSEL	15
INSTALLATION.....	18
TÜRGRIF F AUF DIE ANDERE SEITE ANBRINGEN.....	18
AUFSTELLMASSE UND ABSTÄNDE.....	18
NIVELLIERUNG DES GERÄTS	18
KLIMAKLASSEN	19
AUFSTELLUNG	19
STROMANSCHLUSS	19
TÄGLICHE VERWENDUNG	20
ERSTVERWENDUNG.....	20
TEMPERATUREINSTELLUNG.....	20
TÄGLICHE VERWENDUNG.....	20
EINFRIEREN FRISCHER LEBENSMITTEL.....	21
AUFBEWAHRUNG EINGEFRORENER LEBENSMITTEL	21
AUFTAUEN VON LEBENSMITTELN	21
EISWÜRFELHERSTELLUNG.....	21
BEDIENUNG	22
EINFLUSS AUF DIE LEBENSMITTELAUFBEWAHRUNG	22
BÖDEN UND SEITENFÄCHER.....	23
ALLGEMEINE HINWEISE UND TIPPS.....	24
REINIGUNG.....	24
ABTAUEN DES GEFRIERRAUMS.....	25
REINIGUNG DER ABFLUSSÖFFNUNG	25
AUSTAUSCH DER LED-LEUCHE	25
FEHLERBEHEBUNG	26
PRODUKTDATENBLATT	27

SICHERHEITSHINWEISE

- Änderungen die dem technischen Fortschritt dienen, können ohne Vorankündigung vom Hersteller getätigt werden und sind eventuell in der Bedienungsanleitung noch nicht berücksichtigt.
- Kontrollieren Sie das Gerät vor Inbetriebnahme auf Vollständigkeit, Funktion und Dichtheit!
- Nehmen Sie niemals ein defektes oder funktionsunfähiges Gerät in Betrieb!
Kontaktieren Sie den Hersteller oder lassen Sie das Gerät von einem qualifizierten Fachmann kontrollieren.
- Nehmen Sie keine technischen Veränderungen am Gerät vor!
- Arbeiten Sie immer mit Bedacht und der nötigen Vorsicht!
- Wenden Sie auf keinen Fall übermäßige Gewalt an!
- Da das Gerät schwer ist, müssen Sie beim Bewegen des Geräts sehr vorsichtig vorgehen.
- Kippen Sie den Kühlschrank keinesfalls um mehr als 45°!
- Stellen Sie keine Glasflaschen oder kohlenensäurehaltige Gegenstände in den Kühlschrank!
- Stellen Sie niemals Gefahrenstoffe in das Gerät!
- Achten Sie auf eine ausreichende Luftzirkulation auf der Geräterückseite (siehe Kap. 2-2).
- Achten Sie darauf, dass das Gerät auf einem ebenen, trockenen Untergrund steht.
- Vergewissern Sie sich, dass das Gerät nicht auf dem Netzkabel steht.
- Verwenden Sie kein Verlängerungskabel für den Netzanschluss und rollen Sie das Netzkabel nicht zusammen.
- Halten Sie das Gerät vor direkter Sonneneinstrahlung und fremden Wärmequellen fern.
- Stellen Sie das Gerät nicht in der Nähe von Gefahrenstoffen (z.B. Gase, leicht entzündliche Flüssigkeiten) auf.

- Halten Sie Kinder und unbeteiligte Dritte von der Rückseite des Geräts fern!
- Arbeiten Sie niemals wenn Sie müde sind oder unter dem Einfluss von Alkohol, Drogen, Medikamente oder sonstigen Rauschmitteln stehen!
- Verwahren Sie Verpackungsteile (Folien, Plastikbeutel, Styropor, etc.) nur an Orten auf, die Kindern insbesondere Säuglingen nicht zugänglich sind! Da Verpackungsteile oft nicht erkennbare Gefahren bergen (z. B. Erstickungsgefahr).

SICHERHEIT VON KINDERN UND HILFSBEDÜRFTIGEN PERSONEN

- Dieses Gerät kann von Kindern ab dem Alter von mehreren Jahren und Personen mit eingeschränkten physischen, sensorischen oder geistigen Fähigkeiten oder mit mangelnder Erfahrung und mangelndem Wissen benutzt werden, wenn ihnen eine gute Sicht oder eine Anleitung zur sicheren Benutzung des Geräts gegeben wurde und sie die damit verbundenen Gefahren verstehen.
- Kinder im Alter von 3 bis 8 Jahren dürfen dieses Gerät befüllen bzw. leeren.
- Kinder sollten stets beaufsichtigt werden, um sicherzustellen, dass sie nicht mit dem Gerät spielen.
- Reinigung und Wartung dürfen nicht von Kindern vorgenommen werden, es sei denn, sie sind älter als 8 Jahre und werden dabei beaufsichtigt.
- Halten Sie alle Verpackungen von Kindern fern. Es besteht Erstickungsgefahr!
- Wenn Sie das Gerät entsorgen, ziehen Sie den Stecker aus der Steckdose, kappen Sie das Anschlusskabel (so nah wie möglich am Gerät) und entfernen Sie die Tür, um zu verhindern, dass spielende Kinder einen elektrischen Schlag erleiden oder sich darin einschließen.

- Wenn dieses Gerät mit magnetischen Türdichtungen ein älteres Gerät mit einem Federschloss (Riegel) an der Tür oder am Deckel ersetzen soll, stellen Sie sicher, dass die fehlende Feder unbrauchbar wird, bevor Sie das alte Gerät entsorgen. Dadurch wird verhindert, dass es zu einer Todesfälle für ein Kind wird.

ALLGEMEINE SICHERHEITSHINWEISE

- ⚠ **ACHTUNG:** Halten Sie Lüftungsöffnungen, im Gerätegehäuse oder in der eingebauten Struktur, frei von Hindernissen!
- ⚠ **ACHTUNG:** Verwenden Sie keine mechanischen Vorrichtungen oder andere Mittel zur Beschleunigung des Abtauvorgangs, die nicht vom Hersteller empfohlen werden.
 - ⚠ **ACHTUNG:** Beschädigen Sie die niemals die Schaltkreise bzw. Leitungen dieses Geräts!
- ⚠ **ACHTUNG:** Verwenden Sie keine anderen elektrischen Geräte (z.B. Speiseeisbereiter) im Inneren von Kühlgeräten, es sei denn, sie sind vom Hersteller für diesen Zweck zugelassen.
 - ⚠ **ACHTUNG:** Falls eine Leuchte im Gerät vorhanden, darf diese nicht nach längerer Zeit in Betrieb berührt werden! (Verbrennungsgefahr)
- ⚠ **ACHTUNG:** Achten Sie bei der Positionierung des Geräts darauf, dass das Netzkabel nicht eingeklemmt oder beschädigt wird.
- ⚠ **ACHTUNG:** Vermeiden Sie es, mehrere tragbare Steckdosen (Steckdosen oder tragbare Stromversorger) auf der Rückseite des Geräts zu platzieren.
- ⚠ **ACHTUNG:** Lagern Sie in diesem Gerät keine explosiven Stoffe, wie z.B. Aerosoldosen mit brennbarem Treibmittel!

- ⚠ **ACHTUNG:** Im Kältemittelkreislauf des Gerätes befindet sich das Kältemittel Isobuten (R-600a), ein Erdgas mit hoher Umweltverträglichkeit, das jedoch brennbar ist!
- ⚠ Achten Sie während des Transports und der Installation des Geräts darauf, dass keine Komponenten des Kältemittelkreislaufs beschädigt werden.
- Vermeiden Sie offene Flammen und Zündquellen.
 - Den Raum, in dem sich das Gerät befindet, gründlich lüften.
 - Es ist verboten bzw. gefährlich, die technischen Spezifikationen zu ändern oder dieses Gerät in irgendeiner Weise zu modifizieren.
 - Jegliche Beschädigung des Kabels kann einen Kurzschluss, Brand und/oder elektrischen Schlag verursachen.
 - Dieses Gerät ist ausschließlich für Haushalte konzipiert.
 - **ACHTUNG:** Alle elektrischen Komponenten (Stecker, Netzkabel, Kompressor usw.) müssen von einem zertifizierten Servicebetrieb oder qualifiziertem Fachpersonal ausgetauscht werden.
 - **ACHTUNG:** Die mit diesem Gerät mitgelieferte Glühbirne ist eine „Speziallampe“, die nur mit dem mitgelieferten Gerät verwendbar ist. Diese „Speziallampe“ ist nicht für die Beleuchtung im Haushalt geeignet.
 - Dieses Gerät darf nicht über ein Verlängerungskabel betrieben werden.
 - Achten Sie darauf, dass der Netzstecker nicht durch die Rückseite des Geräts gequetscht oder beschädigt wird. Ein gequetschter oder beschädigter Netzstecker kann sich überhitzen und einen Brand verursachen.
 - Stellen Sie das Gerät so auf, dass Sie bequem den Netzstecker erreichen können, falls Sie diesen später ausstecken möchten!

- Ziehen Sie niemals am Netzkabel wenn Sie das Gerät von der Steckdose trennen möchten Ziehen Sie den Netzstecker.
- Wenn die Netzsteckdose lose ist, darf der Netzstecker nicht eingesteckt werden. Es besteht die Gefahr eines Stromschlags oder Brandes!
- Das Gerät darf nicht ohne die eingebaute Lampe betrieben werden.
- Das Gerät ist sehr schwer, dieses sollte nur ganz vorsichtig bewegt werden.
- Vermeiden Sie es, das Gerät längere Zeit dem direkten Sonnenlicht auszusetzen.

SICHERHEITSHINWEISE FÜR DEN TÄGLICHEN GEBRAUCH

- Stellen Sie niemals heiße Gegenstände auf die Kunststoffteile des Geräts
- Platzieren Sie nicht Lebensmittel direkt an die hintere Wand des Geräts!
- Eingefrorene Lebensmittel sollten nach dem Abtauen nicht wieder eingefroren werden!
- Lagern Sie das Kühlgut so, wie von dem Produzenten vorgegeben.

Um eine Kontamination (z.B. durch Keime) zu vermeiden, befolgen Sie folgende Anweisungen:

- Ein längeres Öffnen der Tür kann zu einem erheblichen Anstieg der Temperatur in den Fächern des Gerätes führen.
- Reinigen Sie regelmäßig Oberflächen, die mit Lebensmitteln in Kontakt kommen können, und zugängliche Abflusssysteme.
- Reinigen Sie Wassertanks, wenn sie 48 Stunden lang nicht benutzt wurden; Spülen Sie das an eine Wasserversorgung angeschlossene Wassersystem, wenn 5 Tage lang kein Wasser entnommen wurde.

- Lagern Sie rohes Fleisch und Fisch in geeigneten Behältern im Kühlschrank, so dass sie nicht mit anderen Lebensmitteln in Kontakt kommen oder auf diese tropfen.
- Zwei-Sterne-Tiefkühlkostfächer (wenn sie im Gerät präsentiert werden) eignen sich für die Aufbewahrung vorgefrorener Lebensmittel, die Lagerung oder Herstellung von Speiseeis und die Herstellung von Eiswürfeln.
- Ein-, Zwei- und Drei-Sterne-Fächer (sofern sie im Gerät vorhanden sind) eignen sich nicht zum Einfrieren von frischen Lebensmitteln.
- Wird das Gerät längere Zeit leer stehen gelassen, ist es auszuschalten, abzutauen, zu reinigen, zu trocknen und die Tür offen zu lassen, um die Entstehung von Einlagerungen im Gerät zu verhindern.

SICHERHEITSHINWEISE BEZÜGLICH DER REINIGUNG

- Trennen Sie das Gerät zuerst vom Stromnetz bevor Sie diesen reinigen.
- Verwenden Sie niemals elektrische Geräte (z.B. Föhne) oder heißes Wasser um den Abtauvorgang zu beschleunigen!
- Reinigen Sie das Gerät niemals mit metallischen Objekten (z.B. mit Topfschwämmen).
- Entfernen Sie niemals die Frostsicht mit einem spitzen Gegenstand (z.B. Messern)! Eine Beschädigung der Oberfläche des Geräts ist aus hygienischen Gründen unbedingt zu vermeiden!
- Überprüfen Sie regelmäßig den Abfluss im Kühlschrank auf abgetautes Wasser. Falls erforderlich, reinigen Sie den Abfluss.

SICHERHEITSHINWEISE BEZÜGLICH DES ANSCHLUSSES

Befolgen Sie für den elektrischen Anschluss sorgfältig die in den einzelnen Abschnitten angegebenen Anweisungen:

- Packen Sie das Gerät aus und prüfen Sie, ob es Schäden aufweist. Schließen Sie das Gerät nicht an, wenn es beschädigt ist. Melden Sie eventuelle Schäden sofort an der Stelle, an der Sie es gekauft haben. Bewahren Sie in diesem Fall die Verpackung auf.
- Es ist ratsam, vor dem Anschluss des Gerätes mindestens 4 Stunden zu warten, damit das Öl in den Kompressor zurückfließen kann.
- Es sollte eine ausreichende Luftzirkulation um das Gerät herum vorhanden sein, andernfalls führt dies zu einer Überhitzung. Um eine ausreichende Belüftung zu erreichen, befolgen Sie die für die Installation relevanten Anweisungen.
- Die Abstandhalter des Gerätes sollten nach Möglichkeit an einer Wand anliegen, um zu vermeiden, dass warme Teile (Kompressor, Kondensator) berührt oder aufgefangen werden, um mögliche Verbrennungen zu vermeiden.
- Das Gerät darf nicht in der Nähe von Heizkörpern oder Herden aufgestellt werden.
- Stellen Sie sicher, dass der Netzstecker nach der Installation des Geräts zugänglich ist.

SICHERHEITSHINWEISE BEZÜGLICH DES SERVICE / WARTUNG

- Alle elektrischen Arbeiten, die für die Wartung des Geräts erforderlich sind, sollten von einem qualifizierten Elektriker oder einer kompetenten Fachkraft durchgeführt werden.
- Dieses Produkt muss von einem autorisierten Servicezentrum gewartet werden, und es dürfen nur Originalersatzteile verwendet werden.

HINWEISE BEZÜGLICH ENERGIE-EINSPARUNG

- Stellen Sie keine heißen Nahrungsmittel in das Gerät.
- Packen Sie die Lebensmittel nicht eng zusammen, da dies die Luftzirkulation verhindert.
- Achten Sie darauf, dass die Nahrungsmittel nicht die Rückseite des Fachs (der Fächer) berühren.
- Wenn der Strom ausfällt, öffnen Sie die Tür(en) nicht.
- Öffnen Sie die Tür(en) nicht häufig.
- Lassen Sie die Tür(en) nicht zu lange offen.
- Stellen Sie den Thermostat nicht auf übermäßig kalte Temperaturen ein.
- Einige Zubehörteile, wie z.B. Schubladen, können herausgenommen werden, um ein größeres Speichervolumen zu erhalten. Dies wird jedoch nicht empfohlen, da es den Energieverbrauch des Kühlschranks erhöht!

HINWEISE FÜR DEN UMWELTSCHUTZ

- Dieses Gerät enthält keine Gase, die die Ozonschicht schädigen könnten, weder in seinem Kältemittelkreislauf noch in den Isoliermaterialien. Das Gerät darf nicht zusammen mit dem Siedlungsabfall und Müll entsorgt werden. Der Isolierschaum enthält brennbare Gase: Das Gerät muss entsprechend den Vorschriften für Geräte entsorgt werden, die Sie von Ihren örtlichen Behörden erhalten. .Hohlraum, der die Kühleinheit, insbesondere den Wärmetauscher, beschädigt.

Die für dieses mit dem Symbol  gekennzeichnete Gerät verwendeten Materialien sind recycelbar.

- Das Symbol  auf dem Produkt oder seiner Verpackung weist darauf hin, dass dieses Produkt nicht als Hausmüll behandelt werden darf. Stattdessen sollte es zur entsprechenden Sammelstelle für das Recycling von Elektro- und Elektronikgeräten gebracht werden.
- Indem Sie sicherstellen, dass dieses Produkt korrekt entsorgt wird, tragen Sie dazu bei, mögliche negative Auswirkungen auf die Umwelt und die menschliche Gesundheit zu vermeiden, die ansonsten durch unsachgemäßen Umgang mit dem Abfall dieses Produkts verursacht werden könnten.
- Ausführlichere Informationen zum Recycling dieses Produkts erhalten Sie bei Ihrer Gemeindeverwaltung, bei Ihrem Hausmüllentsorgungsdienst oder in dem Geschäft, in dem Sie das Produkt gekauft haben.

HINWEISE ZU DEN VERPACKUNGSMATERIALIEN

Die Materialien mit dem Symbol  sind recyclingfähig. Entsorgen Sie die Verpackung in geeigneten Sammelbehältern, um sie dem Recycling zuzuführen.

HINWEISE ZUR ENTSORGUNG DES GERÄTS

- Ziehen Sie den Netzstecker aus der Netzsteckdose.
- Trennen Sie das Netzkabel ab und entsorgen Sie es.
- Bringen Sie das Altgerät zu einer kommunalen Sammelstelle bzw. zum Händler bei dem Sie es gekauft haben



ACHTUNG: Bei der Benutzung, Wartung und Entsorgung des Gerätes achten Sie bitte auf ein Symbol ähnlich wie links zu sehen, das sich auf der Rückseite des Gerätes befindet (Rückwand oder Kompressor) und in gelber oder oranger Farbe.

Es handelt sich um das Warnsymbol „Brandgefahr“. In den Kältemittelleitungen und im Kompressor befinden sich brennbare Materialien.

- Bitte halten Sie sich während des Gebrauchs, der Wartung und der Entsorgung von Feuerquellen fern!

BESTIMMUNGSGEMÄSS VERWENDUNG

- Das Gerät eignet sich zum Kühlen von Lebensmitteln.
- Das Gerät eignet sich nicht zur Kühlung von Gefahrstoffen oder Chemikalien.
- Dieses Kühlgerät ist nicht für die Verwendung als Einbaugerät bestimmt.

MONTAGE & AUFBAU

- Achten Sie darauf, dass das Gerät einen sicheren, waagrechten Stand hat!
- Achten Sie bei der Aufstellung darauf, dass das Gerät sich keinesfalls in einer Umgebung mit hoher Luftfeuchtigkeit befindet.
- Lassen Sie das Gerät nach dem Aufstellen ca. 2 Stunden ruhen, damit sich die Kühlflüssigkeit setzen kann.
- Beim Aufstellen müssen gewisse Mindestabstände zu den Wänden und der Decke eingehalten werden! Siehe Kapitel HINWEISE FÜR DIE AUFSTELLUNG.
- Reinigen Sie das Geräteinnere mit einem feuchten Tuch und Essigwasser bevor Sie das Gerät in Betrieb nehmen.

GERÄTEAUSSTATTUNG

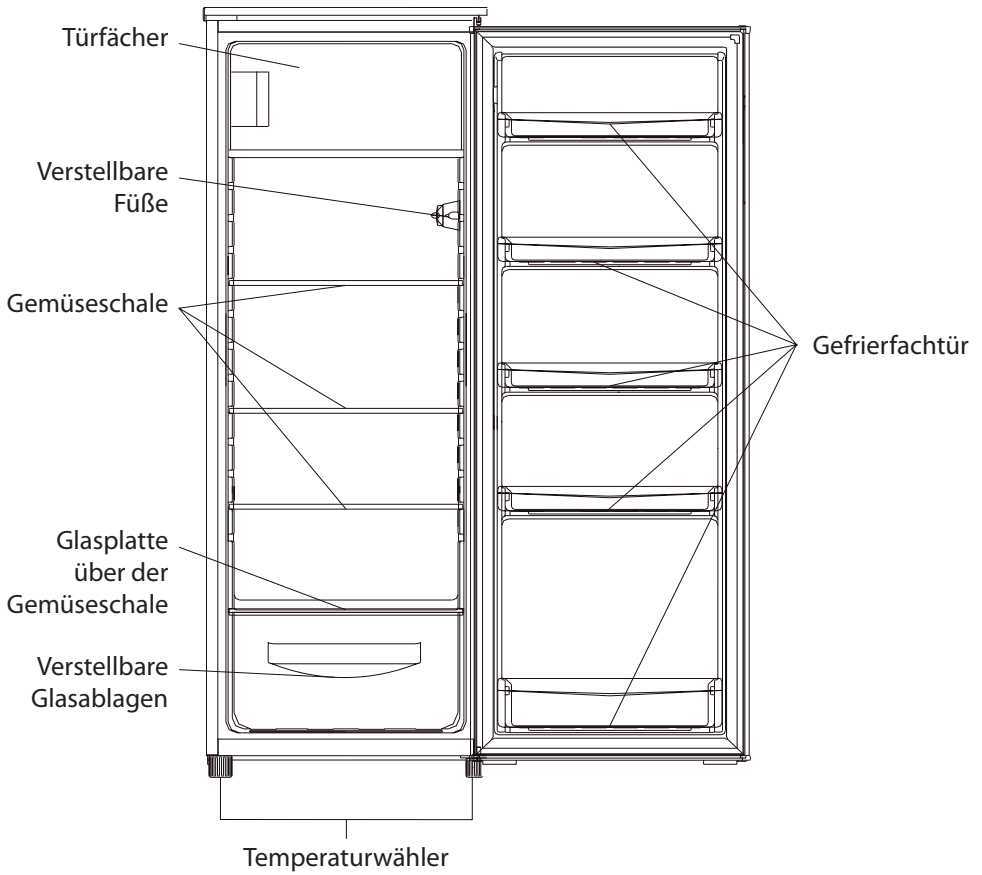

TÜRANSCHLAGWECHSEL

VORSICHT

Bevor Sie den Türanschlag wechseln, stellen Sie sicher, dass das Gerät nicht am STROMNETZ angeschlossen ist und dass Ihnen eine zweite Hilfsperson zur Verfügung steht, da das Gerät schwer ist und gekippt werden muss.

VERLETZUNGSGEFAHR!

1. Die beiden Schrauben von der Abdeckplatte (oben) entfernen.

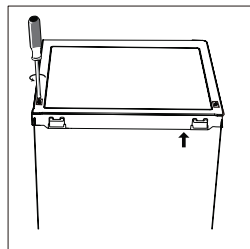

2. Die Abdeckplatte heben und vorsichtig zur Seite stellen.

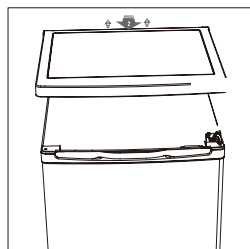

3. Mit einem Schraubenzieher das obere Scharnier lösen. Die Gerätetür aus dem unteren Stift aushebeln und zur Seite legen.

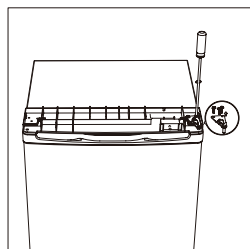

4. Das untere Scharnier mit einen Schraubenzieher lösen und beide verstellbaren Füßeabschrauben.

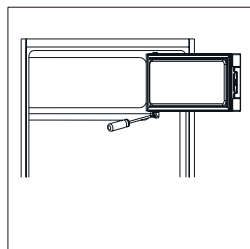

5. Verstellen Sie die Türhalterung von der linken Seite auf die rechte Seite.

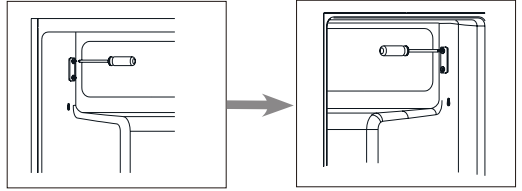

6. Verschieben Sie die Abdeckung des Scharnierlochs von der linken Seite auf die rechte Seite.

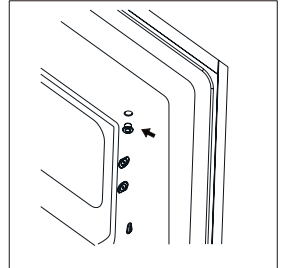

7. Drehen Sie die Gerätetür und legen Sie die Scharnierseite auf die linke Seite. Befestigen Sie dann die Tür mit einer Halterung.

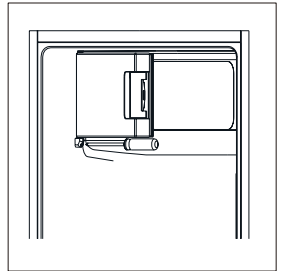

8. Schrauben Sie das untere Scharnier ab. Entfernen Sie dann die verstellbaren FüÙe auf beiden Seiten.

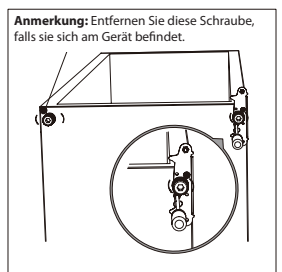

9. Lösen und entfernen Sie den unteren Scharnierstift, wenden Sie die Halterung und setzen Sie sie wieder ein.

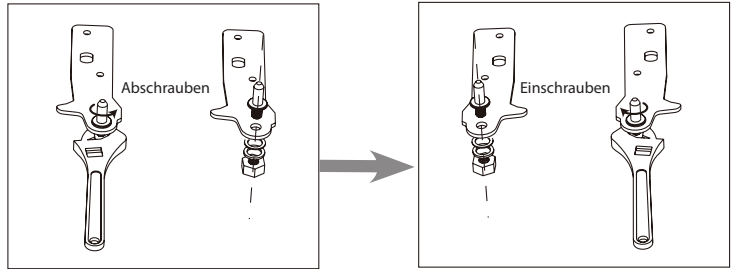

10. Bringen Sie die Halterung wieder an, die in den unteren Scharnierstift passt. Tauschen Sie beide verstellbaren Füße aus.

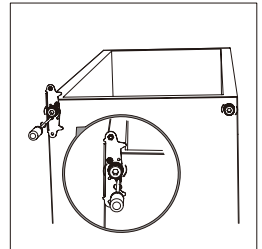

11. Befestigen Sie die Tür. Achten Sie vor dem endgültigen Anziehen des oberen Scharniers darauf, dass die Tür waagrecht und senkrecht steht und die Dichtungen allseitig richtig sitzen.

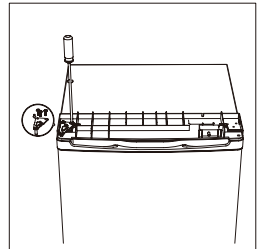

12. Installieren Sie den Oberdeckel und befestigen Sie ihn auf der Rückseite mit 2 Schrauben.

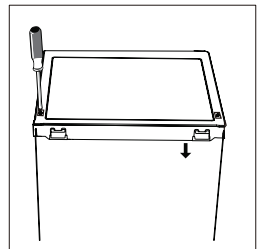

13. Entfernen Sie die Türdichtung des Kühl- und Gefrierraums und bringen Sie sie nach dem Wenden wieder an.

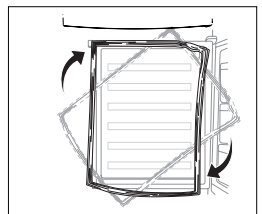

INSTALLATION

Türgriff auf die andere Seite anbringen

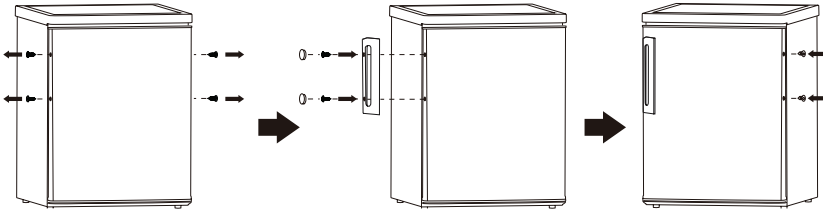

Aufstellmaße und Abstände

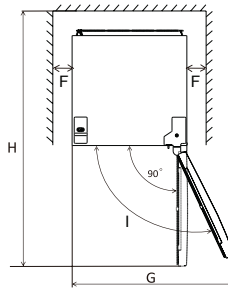
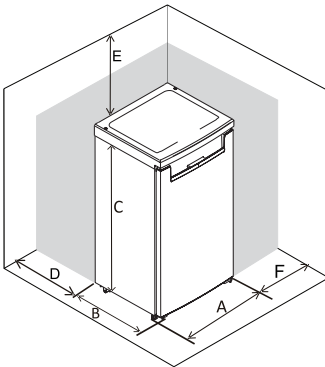

A	550
B	580
C	1430
D	min = 30
E	min = 100
F	min = 50
G	900
H	1080

NIVELLIERUNG DES GERÄTS

Damit die Tür richtig schließt und die Dichtheit damit gegeben ist, muss das Gerät **IMMER** eben stehen. Falls nötig, können Sie eine leichte Unebenheit mit Hilfe der höhenverstellbaren Vorderfüße ausgleichen.

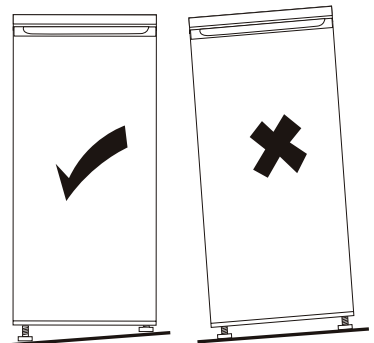
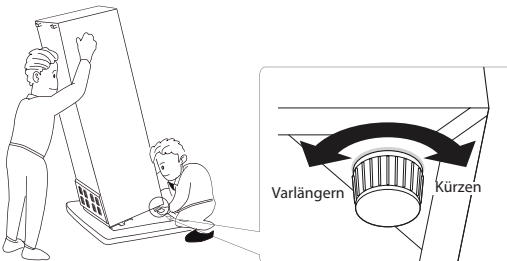

Klimaklassen

erweiterte gemäßigte Zone (SN): „Dieses Kühlgerät ist für die Verwendung bei Umgebungstemperaturen von 10 °C bis 32 °C bestimmt.“;

gemäßigte Zone (N): „Dieses Kühlgerät ist für die Verwendung bei Umgebungstemperaturen von 16 °C bis 32 °C bestimmt.“;

subtropische Zone (ST): „Dieses Kühlgerät ist für die Verwendung bei Umgebungstemperaturen von 16 °C bis 38 °C bestimmt.“;

tropische Zone (T): „Dieses Kühlgerät ist für die Verwendung bei Umgebungstemperaturen von 16 °C bis 43 °C bestimmt.“;

Aufstellung

Das Gerät sollte in einem ausreichenden Abstand von Wärmequellen aufgestellt werden. Dies betrifft z.B. Heizkörper, Boiler, direkte Sonnenstrahlung usw. Stellen Sie sicher, dass die Luft ungehindert um die Rückseite und die Seiten des Gerätes herum strömen kann. Wenn das Gerät unter einer überhängenden Wand aufgestellt wird, muss der Mindestabstand zwischen der Oberkante des Gerätes und der Wand mindestens 100 mm betragen, um die beste Leistung des Gerätes zu erreichen. Idealerweise sollte das Gerät jedoch nicht unter einer überhängenden Wand aufgestellt werden. Die genaue Ausbalancierung des Gerätes wird durch einen oder mehrere verstellbare Füße an der Geräteunterseite gewährleistet.

 **ACHTUNG!** Das Gerät muss bei Bedarf vom Stromnetz problemlos getrennt werden können. Der Netzstecker muss deshalb auch nach der Geräteinstallation leicht zugänglich bleiben.

Stromanschluss

Vergewissern Sie sich vor dem Anschluss des Gerätes an eine Stromquelle, dass die auf dem Typenschild angegebenen Frequenz- und Spannungswerte mit Ihrer Hausstromversorgung übereinstimmen. Das Gerät muss geerdet sein. Der Netzstecker des Netzkabels ist zu diesem Zweck mit einem Kontakt ausgestattet. Der Hersteller lehnt jede Verantwortung ab, wenn die oben genannten Sicherheitsvorkehrungen nicht befolgt werden. Dieses Gerät entspricht den Vorschriften der E.E.C.-Richtlinien.

TÄGLICHE VERWENDUNG

Erstverwendung

Reinigung des Innenraums

Waschen Sie vor dem ersten Gebrauch des Gerätes den Innenraum und alle internen Zubehörteile mit lauwarmem Wasser und etwas Neutraseife, um den typischen Geruch des fabrikneuen Produktes zu entfernen, und trocknen Sie alles anschließend gründlich ab.

Wichtig! Verwenden Sie weder Reinigungsmittel noch abrasive Pulvermittel, ansonsten könnte es zu Beschädigung der Geräteoberfläche kommen.

Temperatureinstellung

- Schließen Sie das Gerät ans Stromnetz. Die Innentemperatur wird mit dem Thermostat geregelt. Es stehen Ihnen **8** Temperatureinstellungen zur Verfügung. **1** ist die wärmste Einstellung und **7** ist die kühlsste Einstellung. Wenn Sie **0** einstellen, schaltet sich das Gerät aus.
- Das Gerät muss die eingestellte Temperatur nicht erreichen, wenn die Umgebungstemperatur zu hoch ist oder wenn Sie die Gerätetür zu oft öffnen.

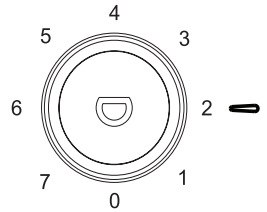

Tägliche Verwendung

Legen Sie verschiedene Lebensmittel in verschiedene Fächer, orientieren Sie sich dabei an der folgenden Tabelle:

Kühlfach	Art der Lebensmittel
Tür-Ablagen	<ul style="list-style-type: none">• Lebensmittel mit natürlichen Konservierungsmitteln wie z.B. Marmelade, Säfte, usw.• Lagern Sie hier keine verderblichen Lebensmittel!
Gemüsefächer	<ul style="list-style-type: none">• Früchte, Kräuter, Gemüse sollten separat in die Gemüsefächer gelegt werden.• Lagern Sie keine Bananen, Zwiebeln, Kartoffeln und Knoblauch im Kühlschrank!
Ablagen Mitte	<ul style="list-style-type: none">• Tägliche Produkte und Eier
Ablage oben	<ul style="list-style-type: none">• Lebensmittel, die nicht gekocht werden müssen, z.B. verzehrfertige Lebensmittel, Wurstwaren, bereits gekochte Gerichte (Reste)

Einfrieren frischer Lebensmittel

- Der Gefrierraum eignet sich zum Einfrieren frischer Lebensmittel und zur langfristigen Aufbewahrung eingefrorener und tiefgekühlter Lebensmittel.
- Legen Sie die Lebensmittel oder Speisen, die Sie einfrieren wollen, in den Gefrierraum.
- Die maximale Lebensmittelmenge, die innerhalb von 24 Stunden eingefroren werden kann, ist auf dem Typenschild angegeben.
- Der Einfrierprozess dauert 24 Stunden: Während dieser Zeit dürfen keine weiteren Lebensmittel zum Einfrieren in das Gerät gegeben werden.

Aufbewahrung eingefrorener Lebensmittel

Wenn Sie das Gerät das erste Mal oder nach einer längeren Betriebspause einschalten, lassen Sie es mindestens 2 Stunden bei einer höheren Einstellung arbeiten, bevor Sie es mit Lebensmitteln beladen.

Wichtig! Bei versehentlichem Auftauen, zum Beispiel bei einem Stromausfall, müssen die aufgetauten Lebensmittel schnell verzehrt oder sofort zubereitet und anschließend (nach dem Kochen) wieder eingefroren werden.

Auftauen von Lebensmitteln

Tiefgefrorene oder gefrorene Lebensmittel können vor der Verwendung im Kühlschrank oder bei Raumtemperatur aufgetaut werden, und zwar je nach Zeit, die Sie für das Auftauen zur Verfügung haben.

Kleine Stücke von Lebensmitteln können sogar noch eingefroren, sofort nach dem Herausnehmen aus dem Gefrierschrank, gekocht oder gebacken werden. Die Speisenzubereitung dauert in solchem Fall länger.

Eiswürfelherstellung

Dieses Gerät kann mit einer Eiswürfelform ausgestattet werden.

BEDIENUNG

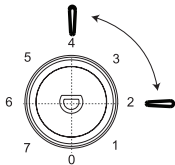
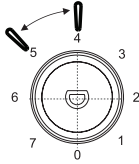
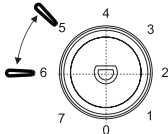
Empfohlene Temperatureinstellungen		
Umgebungs* temperatur	Gefrierfach	Kühlfach
WARM	/	
		Auf 3-4 stellen
NORMAL	/	
		Auf 3-4 stellen
KALT	/	
		Auf 3-4 stellen

- Die oben angegebenen Informationen dienen dem Benutzer als Empfehlungen für die Temperatureinstellung.

Einfluss auf die Lebensmittelaufbewahrung

- Bei der empfohlenen Temperatureinstellung lassen sich die Lebensmittel im Kühlraum des Gerätes maximal 3 Tage aufbewahren.
- Bei der empfohlenen Temperatureinstellung lassen sich die Lebensmittel im Gefrierraum maximal 1 Monat aufbewahren.
- Die ideale Aufbewahrungszeit kann sich bei einer anderen Temperatureinstellung verkürzen.

BÖDEN UND SEITENFÄCHER

Schieben Sie die Böden in die gewünschte Führung, je nachdem wie hoch die zu verstauenden Güter sind.

Um die Seitenfächer zu entnehmen, müssen Sie diese nach oben drücken bis die Arretierung gelöst ist und anschließend entfernen.

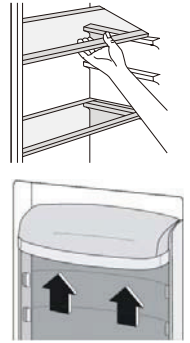

Empfehlungen für die Lagerung von Tiefkühlkost

Wenn Sie die beste Leistung aus Ihrem Gerät herausholen möchten,, sollten Sie die folgenden Grundsätze beachten:

- stellen Sie sicher, dass werkseitig gefrorene Lebensmittel im Geschäft ordnungsgemäß gelagert werden;
- stellen Sie sicher, dass gefrorene Lebensmittel in kürzester Zeit vom Geschäft zum 25 Gefrierschrank transportiert werden;
- öffnen Sie die Gerätetür nicht zu häufig und lassen Sie sie nie länger als nötig offen;
- nach dem Auftauen verderben die Lebensmittel schnell und können nicht wieder eingefroren werden;
- die vom Lebensmittelhersteller angegebene Lagerzeit darf nicht überschritten werden.

ALLGEMEINE HINWEISE UND TIPPS

Hinweise zum Einfrieren von Lebensmitteln

Es folgen einige wichtige Tipps, die Ihnen dabei helfen, das Beste aus dem Einfrierprozess herauszuholen:

- die maximale Menge an Lebensmitteln, die während 24 Stunden eingefroren werden kann, ist auf dem Typenschild angegeben;
- der Gefrierprozess dauert 24 Stunden – während dieser Zeit sollten keine zusätzlichen Lebensmittel in den Gefrierschrank gegeben werden;
- frieren Sie nur Lebensmittel von höchster Qualität ein, frisch, und gründlich gereinigt;
- bereiten Sie Lebensmittel in kleinen Portionen auf, damit sie schnell und vollständig eingefroren werden können und damit Sie anschließend nur die benötigte Menge auftauen können;
- wickeln Sie die Lebensmittel in Alufolie oder Polyethylen ein und vergewissern Sie sich, dass die Verpackung luftdicht ist;
- frische, nicht-eingefrorene Lebensmittel dürfen mit bereits gefrorenen Lebensmitteln nie in Berührung kommen, denn der Kontakt könnte die Temperaturerhöhung der gefrorenen Lebensmittel verursachen;
- fettarme Lebensmittel werden besser und länger aufbewahrt als fetthaltige Lebensmittel, wobei Salz die Haltbarkeit von Lebensmitteln verringert;
- Eiskwürfel und andere Lebensmittel können Erfrierungen auf der Haut verursachen, wenn sie unmittelbar nach der Entnahme aus dem Gefrierschrank verzehrt werden;
- es ist ratsam, das Einfrierdatum auf jeder einzelnen Verpackung anzugeben, damit Sie wissen, wie lange die Lebensmittel schon im Gefrierschrank aufbewahrt werden;
- die eingefrorenen Lebensmittel können Erfrierungen auf der Haut verursachen.

Reinigung

Aus hygienischen Gründen ist es notwendig, den Innenraum des Gerätes sowie das Innenzubehör regelmäßig zu reinigen.

 **Achtung!** Das Gerät darf während der Reinigung nie an das Stromnetz angeschlossen sein. Es droht Stromschlagrisiko! Schalten Sie das Gerät vor der Reinigung aus und ziehen Sie den Netzstecker aus der Steckdose oder schalten Sie den Schutzschalter aus oder trennen Sie die Sicherung ab. Reinigen Sie das Gerät niemals mit einem Dampfreiniger. Die Feuchtigkeit könnte sich in den elektrischen Komponenten ansammeln und die Gefahr eines Stromschlags verursachen! Heißer Dampf kann auch die Kunststoffteile beschädigen. Das Gerät muss trocken sein, bevor es wieder in Betrieb genommen wird.

Wichtig! Ätherische Öle und organische Lösungsmittel können sowohl Kunststoff- als auch Metallteile beschädigen. Dies betrifft auch Zitronensaft oder Orangenschalensaft, Zitronensäure oder Reinigungsmittel, die Essigsäure und deren Dämpfe enthalten.

- Lassen Sie diese Substanzen nie mit den Gerätekomponten in Berührung kommen.
- Verwenden Sie keine Scheuermittel.
- Nehmen Sie die Lebensmittel aus dem Gerät. Bewahren Sie sie gut abgedeckt auf einem kühlen Platz auf.
- Schalten Sie das Gerät aus und ziehen Sie den Netzstecker aus der Steckdose oder schalten Sie den Schutzschalter aus oder trennen Sie die Sicherung ab.
- Reinigen Sie das Gerät und das Innenzubehör mit einem Tuch und lauwarmem Wasser. Nach der Reinigung wischen Sie alles mit einem Tuch und frischem Wasser. Dann wischen Sie alles trocken.
- Sobald das Gerät vollständig trocken ist, können Sie es wieder einschalten.

Abtauen des Gefrierraums

Der Gefrierraum bedeckt sich allmählich mit Raureif. Diesen Raureif sollten Sie entfernen. Verwenden Sie zum Entfernen der Raureifschicht aus dem Verdampfer keine scharfen Metallgegenstände, ansonsten könnten Sie den Verdampfer beschädigen. Wenn die Eisschicht an den Innenwänden des Gefrierraums sehr dick ist, gehen Sie folgendermaßen vor:

- Ziehen Sie den Netzstecker des Netzkabels aus der Steckdose.
- Nehmen Sie alle Lebensmittel heraus, packen Sie sie in mehrere Schichten von Zeitungen ein und bewahren Sie sie an einem kühlen Ort auf.
- Lassen Sie die Tür offen und stellen Sie ein Gefäß unter das Gerät, worin das Tauwasser fließen kann.
- Wenn das Gerät abgetaut ist, wischen Sie den Innenraum gründlich trocken.
- Stecken Sie den Netzstecker des Netzkabels in die Steckdose und schalten Sie das Gerät wieder ein.

Reinigung der Abflussöffnung

Um das Fließen von Tauwasser ins Gerät zu vermeiden, müssen Sie die Abflussöffnung auf der Rückseite des Kühlraums regelmäßig reinigen. Verwenden Sie ein passendes Mittel, um das Loch zu reinigen, siehe Abbildung rechts.

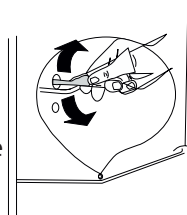

AUSTAUSCH DER LED-LEUCHE

Im Innenraum des Gerätes befindet sich eine LED-Glühbirne. Den Austausch dieser Glühbirne darf nur ein qualifizierter Elektrotechniker durchführen.

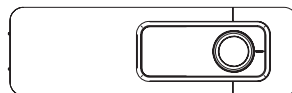

FEHLERBEHEBUNG



ACHTUNG! Vor dem Versuch ein Problem zu beheben, muss das gerät von der Stromversorgung getrennt werden!

PROBLEM	MÖGLICHE URSACHE	MÖGLICHE LÖSUNG
Das Gerät funktioniert nicht	Das Gerät ist nicht an die Steckdose angeschlossen	Schließen Sie das Gerät an eine geeignete Steckdose an
	Schließen Sie das Gerät an eine geeignete Steckdose an	Schließen Sie das Gerät an eine geeignete Steckdose an
	Kühlaggregat defekt	Lassen Sie das Gerät von einem Elektriker reparieren
	Lassen Sie das Gerät von einem Elektriker reparieren	Stellen Sie das Thermostat auf eine Kühlstufe
Die Kühl- bzw. Gefrierleistung des Geräts ist zu hoch	Die Kühl- bzw. Gefrierleistung des Geräts ist zu hoch	Wählen Sie eine niedrigere Kühlstufe auf dem Thermostat
	Es wurde eine zu große Menge an frischen bzw. warmen Lebensmitteln in das Gerät gestellt	Lassen Sie dem Gerät mehr Zeit um diese Lebensmittel zu kühlen bzw. einzufrieren
	Die Tür ist nicht richtig zu	Schließen Sie die Tür richtig
	Die Türdichtung ist beschädigt	Wechseln Sie die Türdichtung
	Die Abstände zu den Wänden und zu der Decke sind zu gering	Erhöhen Sie die Abstände (siehe Kap. 2)
Die Seitenwände des Geräts heizen sich auf	Häufiges öffnen der Gerätetür, hohe Umgebungstemperatur	Das Gerät muss mit einer höheren Leistung arbeiten als gewöhnlich. Senken Sie evtl, die Kühlleistung

Produktdatenblatt

DELEGIERTE VERORDNUNG (EU) 2019/2016 DER KOMMISSION

Name oder Handelsmarke des Lieferanten: LORD

Anschrift des Lieferanten: LORD Hausgeräte GmbH, Nymphenburger Strasse 4, 80335 München, DE

Modellkennung: R5 2.GN

Art des Kühlgeräts: Nofrost Gefrierschrank

Geräuscharmes Gerät:	Nein	Bauart:	freistehend
Weinlagerschrank:	Nein	Anderes Kühlgerät:	Ja

Allgemeine Produktparameter:

Parameter		Wert	Parameter	Wert
Gesamtabmessungen (in Millimeter)	Höhe	142	Gesamtrauminhalt (in dm ³ oder l)	218
	Breite	55		
	Tiefe	58		
EEI		124	Energieeffizienzklasse	F
Luftschallemissionen (in dB(A) re 1 pW)		40	Luftschallemissionsklasse	C
Jährlicher Energieverbrauch (in kWh/a)		182,0	Klimaklasse:	erweiterte gemäßigte Zone, gemäßigte Zone, subtropische Zone, tropische Zone
Mindestumgebungstemperatur (in °C), für die das Kühlgerät geeignet ist		16	Höchstumgebungstemperatur (in °C), für die das Kühlgerät geeignet ist	38
Winterschaltung		Nein		

Fachparameter:

Fachtyp	Fachparameter und werte			
	Rauminhalt des Fachs (in dm ³ oder l)	Empfohlene Temperatureinstellung für eine optimierte Lebensmitte-lagerung (in °C)	Gefrier-vermögen (in kg/24h)	Defrosting type (auto-defrost=A, manual defrost=M)
Speisekammerfach	Nein	-	-	-
Weinlagerfach	Nein	-	-	-
Kellerfach	Nein	-	-	-

Lagerfach für frische Lebensmittel	Nein	204,0	4	-	A
Kaltlagerfach	Nein	-	-	-	-
Null-Sterne- oder Eisbereiterfach	Nein	-	-	-	-
Ein-Stern-Fach	Nein	-	-	-	-
Zwei-Sterne-Fach	Nein	-	-	-	-
Drei-Sterne-Fach	Nein	-	-	-	-
Vier-Sterne-Fach	Ja	14,0	-18	2,4	M
Zwei-Sterne-Abteil	Nein	-	-	-	-
Fach mit variabler Temperatur	-	-	-	-	-
Für Vier-Sterne-Fächer					
Schnelleinfrierfunktion			Nein		
Lichtquellenparameter:					
Art der Lichtquelle			-		
Energieeffizienzklasse			-		
Mindestlaufzeit der vom Hersteller angebotenen Garantie: 24 Monate					
Weitere Angaben:					
Weblink zur Website des Herstellers, auf der die Informationen gemäß Nummer 4 Buchstabe a des Anhangs der Verordnung (EU) 2019/2019 der Kommission zu finden sind: www.lord.eu					

Informationen zum Modell in der Produktdatenbank gemäß Verordnung (EU) 2019/2016 finden Sie unter folgendem Internet-Link: <https://eprel.ec.europa.eu/qr/1384462>

Kontaktinformationen für den autorisierter Service finden Sie unter www.lord.eu. Sie können auch Ersatzteile bei den aufgeführten autorisierter Service bestellen. Ersatzteile gemäß der jeweiligen Ökodesign-Verordnung erhalten Sie bei einer autorisierter Service innerhalb von min. 7 oder 10 Jahre (je nach Art der Ersatzteile) seit Inverkehrbringen des letzten Stücks des Gerätemodells im Europäischen Wirtschaftsraum.

Um die Daten Ihres Gerätes schnell zu finden, empfehlen wir die Angaben auf dem Typenschild.

Schreiben Sie diese Anleitung, bevor Sie das Gerät auf den Betriebsplatz stellen. Verwenden Sie nur Original-Ersatzteile.

Vážený zákazníku,

děkujeme Vám, že jste si zakoupil tento spotřebič. Aby Vám tento spotřebič co nejlépe sloužil, přečtěte si pokyny v tomto návodu k obsluze.

Zajistěte, aby byl obalový materiál zlikvidován v souladu s platnými předpisy a s ohledem na životní prostředí.

Při likvidaci spotřebiče kontaktujte místní oddělení pro likvidaci odpadu, kde získáte informace o bezpečné likvidaci.

Tento spotřebič je možné používat pouze k určenému účelu. Spotřebič je určen pouze pro použití v domácnosti.

OBSAH

BEZPEČNOSTNÍ INFORMACE	31
DENNÍ POUŽITÍ	34
PÉČE A ČIŠTĚNÍ	35
INSTALACE	35
SERVIS	36
ÚSPORA ENERGIE	36
OCHRANA ŽIVOTNÍHO PROSTŘEDÍ	36
OBALOVÉ MATERIÁLY	37
LIKVIDACE SPOTŘEBIČE	37
POPIS SPOTŘEBIČE	38
ZMĚNA SMĚRU OTEVÍRÁNÍ DVÍŘEK	39
INSTALACE	42
INSTALACE RUKOJETI DVÍŘEK*	42
POŽADAVEK NA PROSTOR	42
VYROVNÁNÍ SPOTŘEBIČE	42
UMÍSTĚNÍ	43
POLOHA	43
ELEKTRICKÉ PŘIPOJENÍ	43
DENNÍ POUŽITÍ	44
PRVNÍ POUŽITÍ	44
NASTAVENÍ TEPLoty	44
BĚŽNÉ POUŽITÍ	44
MRAZENÍ ČERSTVÝCH POTRAVIN	45
SKLADOVÁNÍ MRAZENÝCH POTRAVIN	45
ROZMRAZOVÁNÍ	45
LEDOVÉ KOSTKY	45
DOPORUČENÁ NASTAVENÍ TEPLoty	46
DOPAD NA SKLADOVÁNÍ POTRAVIN	46
PŘÍSLUŠENSTVÍ	47
POHYBLIVÉ POLICE	47
UMÍSTĚNÍ REGÁLŮ DVEŘÍ	47
UŽITEČNÉ RADY A TIPY	47
RADY PRO SKLADOVÁNÍ MRAZENÝCH POTRAVIN	47
RADY PRO CHLAZENÍ ČERSTVÝCH POTRAVIN	48
ČIŠTĚNÍ	48
ODMRAZOVÁNÍ MRAZNIČKY	49
ČIŠTĚNÍ ODTOKOVÉHO OTVORU	49
VÝMĚNA OSVĚTLENÍ	49
ŘEŠENÍ PROBLÉMŮ	50
INFORMAČNÍ LIST VÝROBKU	52

BEZPEČNOSTNÍ INFORMACE

V zájmu vaší bezpečnosti a pro zajištění správného používání si před instalací a prvním použitím spotřebiče pečlivě přečtěte tento návod k obsluze, včetně zde obsažených pokynů a varování. Abyste se vyhnuli zbytečným chybám a nehodám, je důležité zajistit, aby všichni lidé, kteří spotřebič používají, byli důkladně seznámeni s jeho provozními a bezpečnostními prvky. Tento návod k obsluze si uschovejte a ujistěte se, že zůstane se spotřebičem, pokud bude přemístěn nebo prodán, aby všichni uživatelé, kteří jej používají, byli po celou dobu jeho životnosti řádně informováni o používání spotřebiče a bezpečnosti.

Z důvodu bezpečnosti pro život a majetek dodržujte opatření uvedená v tomto návodu k obsluze, protože výrobce není odpovědný za škody způsobené jejich nedodržením.

Bezpečnost dětí a zranitelných osob

- Tento spotřebič mohou používat děti od 8 let a osoby se sníženými fyzickými, smyslovými nebo mentálními schopnostmi nebo s nedostatkem zkušeností a vědomostí, pokud byly seznámeny s bezpečným způsobem nebo poučeny o bezpečném používání tohoto spotřebiče a chápou související rizika.
- Děti od 3 do 8 let mohou do spotřebiče vkládat nebo z něj vyjímat potraviny.
- Děti by měly být pod dozorem, aby se zajistilo, že si se spotřebičem nebudou hrát.
- Čištění a údržbu nesmějí provádět děti, pokud nejsou starší 8 let a musí být pod dozorem.
- Všechny obaly uchovávejte mimo dosah dětí.
Hrozí nebezpečí udušení.

- Pokud jdete spotřebič zlikvidovat, vytáhněte zástrčku ze zásuvky, přeřízněte síťový kabel (co nejbliže ke spotřebiči) a odstraňte dvířka, aby nedošlo k úrazu elektrickým proudem nebo k uvíznutí dětí ve spotřebiči.
- Pokud má spotřebič pružinový zámek (západku) na dveřích, nezapomeňte před likvidací spotřebiče západku a pružinu západky odstranit. Takto zabráníte tomu, aby ve spotřebiči uvízlo dítě.

Všeobecná bezpečnost

 **POZOR!** Udržujte větrací otvory spotřebiče volné, tak aby byla zajištěna správná ventilace spotřebiče.

 **POZOR!** K urychlení procesu odmrazování nepoužívejte mechanická zařízení ani jiné prostředky, které nedoporučuje výrobce.

 **POZOR!** Nepoškozujte chladicí okruh.

 **POZOR!** Uvnitř spotřebiče nepoužívejte jiné elektrické spotřebiče (například výrobek zmrzliny), pokud to není povoleno výrobcem.

 **POZOR!** Nedotýkejte se žárovky, pokud byla rozsvícená delší dobu, protože by mohla být velmi horká. (Pokud je spotřebič vybaven vnitřním osvětlením.)

 **POZOR!** Při umísťování spotřebiče se ujistěte, zda není napájecí kabel zachycený nebo poškozený.

 **POZOR!** Za zadní stranu spotřebiče neumísťujte vícenásobně zásuvky nebo přenosné zdroje napájení.

- V tomto spotřebiči neskladujte výbušné látky, jako například aerosolové plechovky s hořlavým plynem.
- Chladivo izobutan (R-600a) použité v chladicím okruhu spotřebiče nezatěžuje životní prostředí, ale i přesto je hořlavý.
- Během přepravy a instalace spotřebiče se ujistěte, že se nepoškodily žádné části chladicího okruhu.
 - vyhněte se otevřenému ohni a zdrojům ohně
 - místnost, ve které je spotřebič umístěn důkladně vyvětrejte
- Je nebezpečné měnit technické parametry spotřebiče, nebo jej jakýmkoliv způsobem upravovat. Poškození kabelu může způsobit zkrat, požár nebo úraz elektrickým proudem.
- Tento spotřebič je určen pro použití v domácnosti.

 **POZOR!** Všechny elektrické komponenty (zástrčka, napájecí kabel, kompresor atd.) musí být vyměněny autorizovaným servisním technikem nebo kvalifikovaným servisním personálem.

⚠ POZOR! Žárovka dodávaná s tímto spotřebičem je „žárovka na speciální použití“ použitelná pouze s dodávaným spotřebičem. Tato „žárovka na speciální použití“ není použitelná na osvětlení domácnosti. (Pokud je spotřebič vybaven vnitřním osvětlením.)

- Napájecí kabel neprodlužujte.
- Ujistěte se, že zástrčka není přiskřípnutá nebo poškozená zadní částí spotřebiče. Přiskřípnutá nebo poškozená zástrčka se může přehřát a způsobit požár.
- Zajistěte, abyste byla zástrčka spotřebiče volně přístupná.
- Nikdy netahejte za síťový kabel.
- Pokud je síťová zásuvka uvolněná, spotřebič k ní nepřipojujte.
- Spotřebič nesmíte používat bez žárovky.
- Tento spotřebič je těžký. Při jeho přemísťování byste měli být opatrní.
- Nedotýkejte se předmětů v mrazničce, pokud máte vlhké nebo mokré ruce, protože by to mohlo způsobit poškození pokožky nebo popáleniny mrazem.
- Nevystavujte spotřebič dlouhodobému slunečnímu záření.

Denní použití

- Neumísťujte na plastové části spotřebiče horké předměty.
- Potraviny neumísťujte přímo na zadní stěnu.
- Mrazené potraviny se nesmí po rozmrazení opět zmrazit.
- Balené mrazené potraviny skladujte v souladu s pokyny výrobce mrazených potravin.
- Měli byste striktně dodržovat doporučení výrobce ohledně skladování. Přečtěte si příslušné pokyny.
- Neumísťujte sycené nápoje do mrazničky, protože se vytvoří tlak na nádobu, což může způsobit její explozi a poškození spotřebiče.
- Nanuky mohou způsobit popáleniny mrazem, pokud se konzumují ihned po vyjmutí ze spotřebiče.

Péče a čištění

- Před údržbou spotřebič vypněte a vytáhněte zástrčku ze zásuvky.
- Spotřebič nečistěte kovovými předměty.
- Na odstranění námrazy ze spotřebiče nepoužívejte ostré předměty. Použijte plastovou škrabku.
- Pravidelně kontrolujte odtok v chladničce, zda neobsahuje rozmrazenou vodu. Pokud je to nutné, vyčistěte odtok. Pokud je odtok zablokovaný, na dolní straně spotřebiče se shromažďuje voda. (Pokud spotřebič není vybaven přihrádkou na čerstvé potraviny.)*

Instalace

Důležité! Při elektrickém připojení postupujte opatrně podle pokynů v jednotlivých kapitolách tohoto návodu k obsluze.

- Vybalte spotřebič a zkontrolujte, zda není poškozený. Pokud je spotřebič poškozený, nezapojujte ho. Případné škody okamžitě oznamte prodejci, od kterého jste spotřebič zakoupili. V takovém případě si ponechte i obal.
- Doporučujeme počkat před připojením spotřebiče nejméně čtyři hodiny, aby se olej v kompresoru ustálil.
- Abyste zabránili přehřátí spotřebiče, ponechte kolem něj dostatečný prostor pro cirkulaci vzduchu. K zabezpečení dostatečného větrání postupujte podle pokynů k instalaci.
- Pokud je to možné, rozpěry produktu by měly být u zdi, abyste tak zabránili dotyku horkých částí (kompresor, kondenzátor) a možnému popálení.
- Spotřebič nesmí být umístěn v blízkosti radiátorů nebo sporáků.
- Po instalaci spotřebiče se ujistěte, že je zástrčka přístupná.



Servis

- Všechny elektrikářské práce potřebné k provedení údržby spotřebiče by měl provádět kvalifikovaný elektrikář nebo kompetentní osoba.
- Opravu tohoto produktu musí provádět autorizované servisní středisko s použitím originálních náhradních díl.

Úspora energie

- Nevkládejte do spotřebiče teplé potraviny.
- Potraviny neumisťujte blízko sebe, protože tím zabráníte cirkulaci vzduchu.
- Dbejte na to, aby se jídlo nedotýkalo zadní stěny přihrádky.
- Pokud dojde k výpadku elektrické energie, neotvírejte dveře.
- Neotvírejte dveře často.
- Nenechávejte dveře otevřené velmi dlouho.
- Nenastavujte termostat na velmi nízké teploty.
- Pro nižší spotřebu energie by měly být všechny doplňky, jako jsou zásuvky a police ponechány ve spotřebiči.

Ochrana životního prostředí

 Tento spotřebič neobsahuje v chladicím okruhu, ani v izolačních materiálech plyny, které by mohly poškodit ozónovou vrstvu. Spotřebič se nesmí likvidovat spolu s komunálním odpadem a odpadky. Izolační pěna obsahuje hořlavé plyny: spotřebič musí být zlikvidován v souladu s předpisy, které Vám poskytne místní úřad. Zabraňte poškození chladicí jednotky, zejména výměníku tepla. Materiály použité v tomto spotřebiči označené symbolem  jsou recyklovatelné.



Symbol na výrobku nebo jeho obalu naznačuje, že s tímto výrobkem nelze nakládat jako s domovním odpadem. Místo toho ho musíte odnést na vhodné sběrné místo pro recyklaci elektrických a elektronických zařízení. Zajištěním správné likvidace tohoto produktu pomůžete zabránit potenciálním negativním dopadům na životní prostředí a lidské zdraví, které by mohly být ohroženy nesprávným zacházením s tímto produktem. Chcete-li získat podrobnější informace o recyklaci tohoto výrobku, obraťte se na místní samosprávu, službu likvidace domovního odpadu nebo obchod, kde jste výrobek koupili.

Obalové materiály

Materiály se symbolem jsou recyklovatelné.

Obaly uložte do vhodné sběrné nádoby na recyklaci.

Likvidace spotřebiče

1. Vytáhněte síťovou zástrčku ze zásuvky.
2. Odřízněte napájecí kabel a zlikvidujte ho.



VAROVÁNÍ! Při používání, opravě a likvidaci spotřebiče věnujte pozornost symbolům podobným tomu vlevo, které jsou umístěny na zadní straně spotřebiče (zadní panel nebo kompresor), mají žlutou nebo oranžovou barvu.

Je to symbol rizika požáru. V potrubích s chladivem a v kompresoru se nacházejí hořlavé materiály. Během používání, opravy a likvidace buďte v dostatečné vzdálenosti od zdroje ohně.

POPIS SPOTŘEBIČE

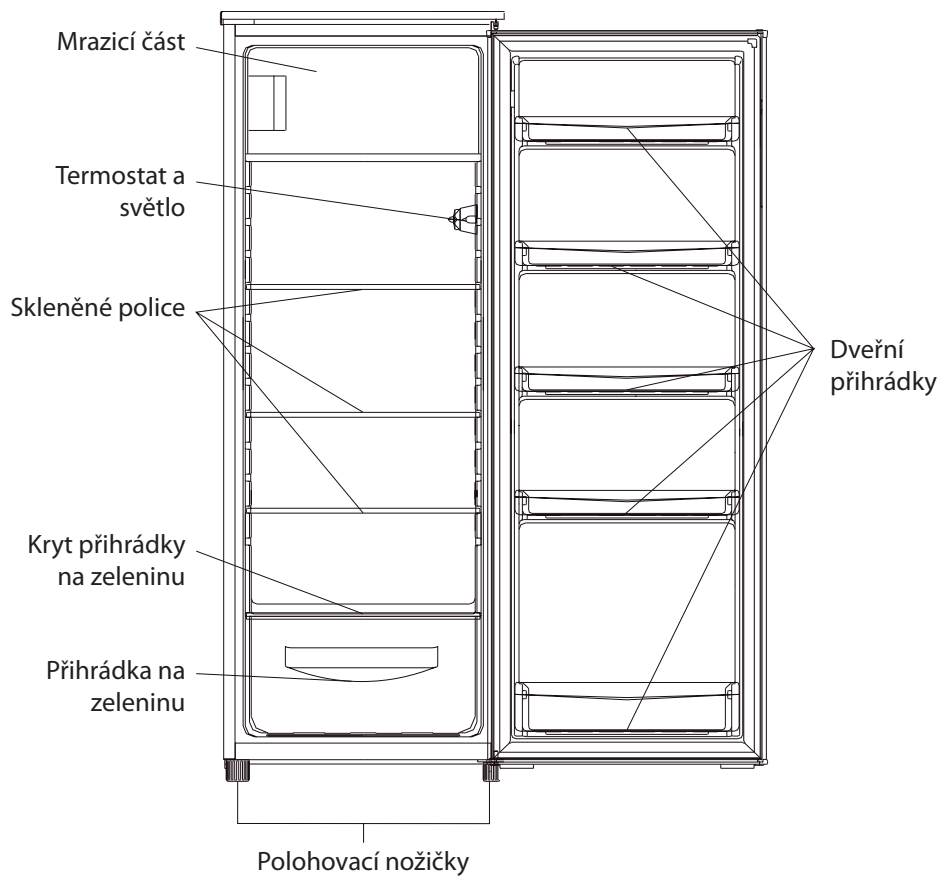

POZNÁMKA: Výše uvedený obrázek je pouze ilustrační. Skutečný spotřebič může být odlišný.

ZMĚNA SMĚRU OTEVÍRÁNÍ DVÍŘEK

Potřebné nářadí: křížový šroubovák, plochý šroubovák, šestihranný klíč.

- Zajistěte, aby byl spotřebič odpojený a prázdný.
- Pro demontáž dvířek je třeba spotřebič naklonit dozadu. Spotřebič byste měli položit na něco pevného, aby neklouzal.
- Všechny demontované díly musí být uloženy, aby se mohly dveře opět nainstalovat.
- Spotřebič neumísťujte zcela vodorovně, protože by mohlo dojít k poškození chladicího okruhu.
- Je lepší, aby během této práce se spotřebičem manipulovaly 2 osoby.

1. Odšroubujte dva šrouby na zadní straně horního krytu.

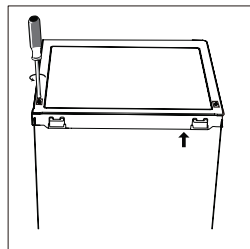

2. Odstraňte horní kryt a odložte ho stranou.

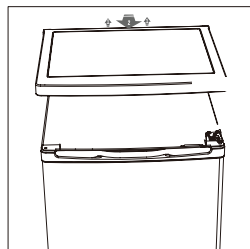

3. Odšroubujte horní závěs, sundejte dveře a položte je na měkkou podložku, aby nedošlo k jejich poškrábání.

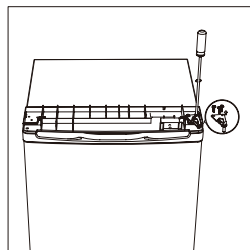

4. Odšroubujte dolní závěs dveří mrazničky. Poté vyjměte dveře a položte je na měkkou podložku, aby nedošlo k jejich poškrábání..

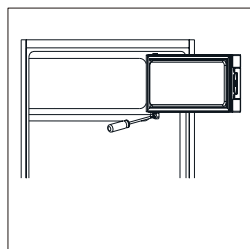

5. Přemístěte držák dveří z levé strany na pravou stranu.

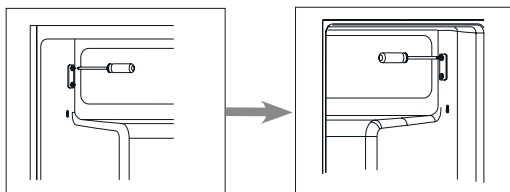

6. Přesuňte kryt otvoru pro pant z levé strany na pravou stranu.

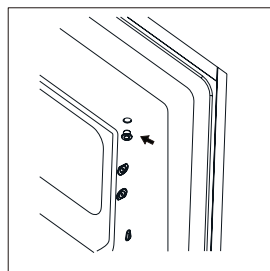

7. Otočte dvířka mrazničky a položte stranu závěsu na levou stranu. Potom upevněte dveře držákem.

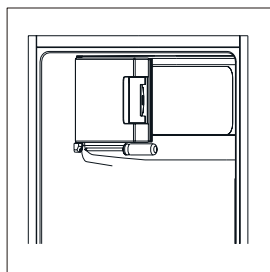

8. Odšroubujte dolní závěs. Potom odstraňte nastavitelné nožičky z obou stran.

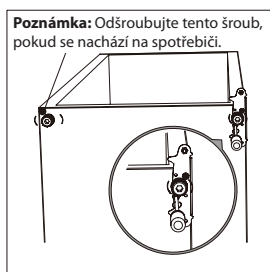

Poznámka: Odšroubujte tento šroub, pokud se nachází na spotřebiči.

9. Odšroubujte a vyjměte čep dolního závěsu, otočte konzolu a vyměňte ji.

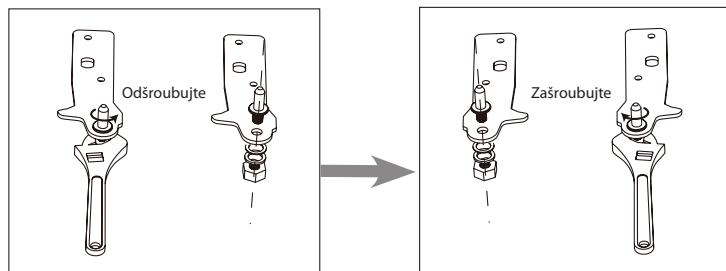

10. Namontujte zpět držák, který zapadá do kolíku dolního závěsu. Vyměňte obě nastavitelné nožičky.

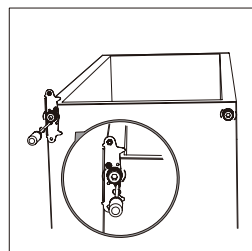

11. Nasadte dveře. Před konečným dotažením horního závěsu zajistěte, aby byly dveře umístěny vodorovně a svisle zarovnané, a aby těsnění ze všech stran správně dosedalo.

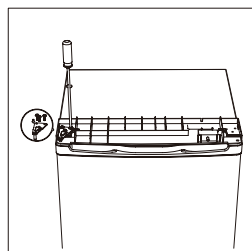

12. Vložte horní kryt a upevněte ho 2 šrouby na zadní straně.

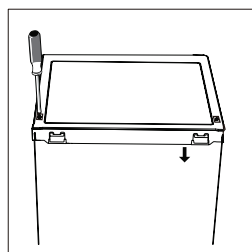

13. Sejměte těsnění dveří chladicího a mrazicího prostoru a po otočení ho připevněte zpět.

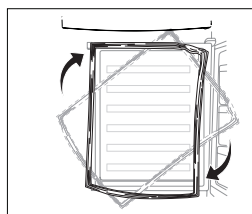

INSTALACE

Instalace rukojeti dvířek*

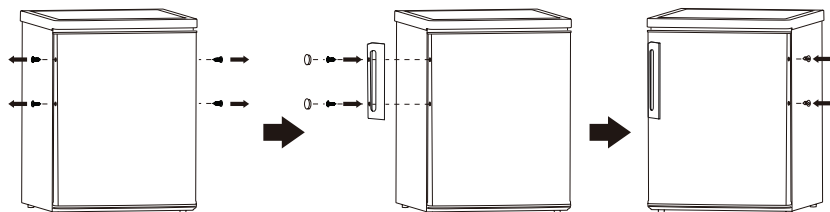

Požadavek na prostor

- Ponechte dostatečný prostor pro otevření dvířek.

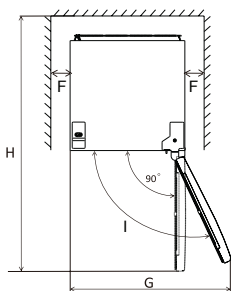
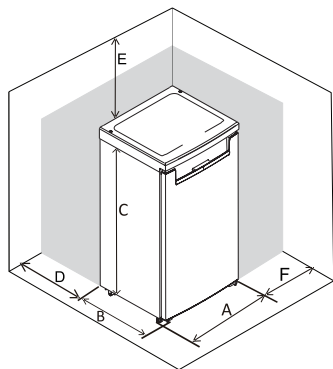

A	550
B	580
C	1420
D	min = 50
E	min = 50
F	min = 50
G	940
H	1180

Vyrovnaní spotřebiče

Spotřebič vyrovnáte nastavením dvou vyrovnávacích nožiček v přední části spotřebiče.

Pokud spotřebič není ve vodorovné poloze, dveře a vyrovnání magnetického těsnění se nebudou správně překrývat.

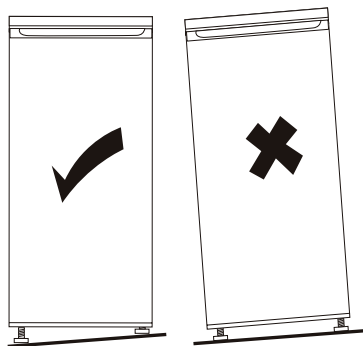
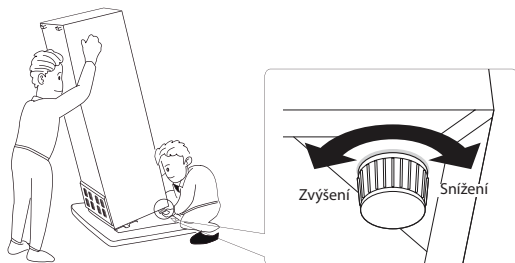

Umístění

Tento spotřebič instalujte na místo, kde okolní teplota odpovídá klimatické třídě uvedené na typovém štítku spotřebiče:

Rozdělení klimatických tříd:

- rozšířené mírné pásmo: tento chladicí spotřebič je určen k používání při teplotách okolí od 10 °C do 32 °C.;
- mírné pásmo: tento chladicí spotřebič je určen k používání při teplotách okolí od 16 °C do 32 °C.;
- subtropické pásmo: tento chladicí spotřebič je určen k používání při teplotách okolí od 16 °C do 38 °C.;
- tropické pásmo: tento chladicí spotřebič je určen k používání při teplotách okolí od 16 °C do 43 °C.;

Poloha

Spotřebič musí být nainstalován v dostatečné vzdálenosti od zdrojů tepla, jakým jsou radiátory, kotle, přímé sluneční záření atd. Zajistěte, aby kolem zadní části spotřebiče mohl volně cirkulovat vzduch. Pokud je spotřebič umístěn pod převislou stěnovou jednotkou, pro zajištění nejlepšího výkonu musí být minimální vzdálenost mezi horní částí skříňky a nástěnnou jednotkou nejméně 50 mm. V ideálním případě by však spotřebič neměl být umístěn pod převislými nástěnnými jednotkami.

Přesné vyrovnaní je zajištěno pomocí jedné nebo více nastavitelných nožiček v dolní části spotřebiče.

 **POZOR!** Spotřebič musí být možné odpojit od elektrické sítě, proto musí být zástrčka po instalaci snadno přístupná.

Tento chladicí spotřebič není určen k vestavění.

Elektrické připojení

Před připojením se ujistěte, že napětí a frekvence uvedené na typovém štítku odpovídají vašemu zdroji napájení z domácnosti. Spotřebič musí být uzemněný. Zástrčka napájecího kabelu je k tomuto účelu vybavena kontaktem.

Kontaktujte kvalifikovaného elektrikáře.

V případě nedodržení výše uvedených bezpečnostních opatření výrobce odmítá jakoukoliv odpovědnost.

Toto zařízení vyhovuje požadavkům E.E.C. směrnice.

DENNÍ POUŽITÍ

První použití

Čištění vnitřku spotřebiče

Před prvním použitím spotřebiče omyjte vnitřek a příslušenství vlažnou vodou s trochou saponátu, abyste odstranili typický zápach zcela nového spotřebiče, poté důkladně osušte.

Důležité! Nepoužívejte agresivní ani abrazivní prostředky, protože byste poškodili povrchovou úpravu.

Nastavení teploty

- Připojte spotřebič. Vnitřní teplota je řízena termostatem. K dispozici je **8** nastavení. **1** je nejteplejší nastavení a **7** je nejchladnější nastavení a **0** je vypnutí spotřebiče.
- Spotřebič nemusí pracovat při správné teplotě, pokud je mimořádně horký nebo pokud často otevíráte dveře.

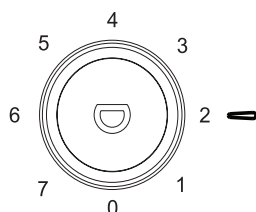

Běžné použití

Umístěte různé potraviny do různých přihrádek podle níže uvedené tabulky:

Oddělení chladničky	Typ potravin
Dvířka nebo regály	<ul style="list-style-type: none">• Potraviny s přírodními konzervačními látkami, jako jsou džemy, džusy, nápoje, koření.• Neskladujte potraviny podléhající zkáze.
Zásuvka na zeleninu a ovoce	<ul style="list-style-type: none">• Ovoce, bylinky a zelenina by měly ukládat zvlášť do nádoby.• V chladničce neskladujte banány, cibuli, brambory, česnek.
Polička chladničky	<ul style="list-style-type: none">• Mléčné výrobky, vejce• Potraviny, které je třeba chladit, například hotová jídla, jemné maso, zbytky jídel.
Mrazicí prostor	<ul style="list-style-type: none">• Potraviny pro dlouhodobé skladování.

Mrazení čerstvých potravin

- Mrazicí prostor je vhodný ke zmrazení čerstvých potravin a dlouhodobé skladování zmrazených a hluboce zmrazených potravin.
- Vložte čerstvé jídlo, které chcete zmrazit, do mrazicího prostoru.
- Maximální množství potravin, které lze zmrazit za 24 hodin, je uvedeno na typovém štítku.
- Proces mrazení trvá 24 hodin: během tohoto času nepřidávejte další potraviny na zmrazení.

Skladování mrazených potravin

Při prvním spuštění nebo po delším nepoužívání nechte spotřebič před vložením potravin pracovat nejméně 2 hodiny s vyšším nastavením.

Důležité! V případě náhodného rozmrazení, například v případě výpadku napájení je třeba rozmrazené jídlo rychle spotřebovat nebo ihned připravit a potom opět zmrazit (po uvaření).

Rozmrazování

Hluboce zmrazené nebo zmrazené potraviny můžete před použitím rozmrazit v chladničce nebo při pokojové teplotě.

Malé kousky můžete vařit ještě zmrazené ihned po vyjmutí z mrazničky. V takovém případě bude vaření trvat déle.

Ledové kostky

Toto zařízení může být vybaveno zásobníkem na výrobu ledu.

Doporučená nastavení teploty

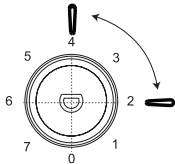
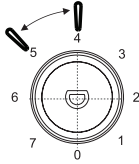
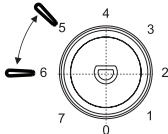
Doporučená nastavení teploty		
Teplota prostředí	Mrazicí prostor	Chladicí prostor
Léto	/	 <p>Nastavte na 2 ~ 4</p>
Normální	/	 <p>Nastavte na 4 ~ 5</p>
Zima	/	 <p>Nastavte na 5 ~ 6</p>

- Výše uvedené informace poskytují uživatelům doporučení ohledně nastavení teploty.

Dopad na skladování potravin

- Při doporučeném nastavení je ideální doba skladování v chladicím prostoru nejvíce 3 dny.
- Při doporučeném nastavení je ideální doba skladování v mrazicím prostoru nejvíce 1 měsíc.
- Ideální doba uložení se může při jiném nastavení snížit.

Příslušenství

Pohyblivé police

Boční stěny spotřebiče jsou vybaveny řadou žlabů, aby bylo možné police umístit dle potřeby.

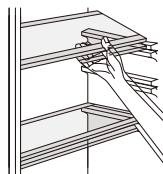

Umístění regálů dveří

Aby bylo možné skladovat potraviny různých velikostí, mohou být regály dveří umístěny v různých výškách. Při provedení těchto úprav postupujte následovně: vytáhněte regál ve směru šipek, dokud se neuvolní, pak jej podle dle potřeby přemístěte.

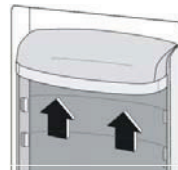

Užitečné rady a tipy

Zde je několik důležitých rad, které vám pomohou proces mrazení využít naplno.

- Vkládejte potraviny v malých dávkách, aby bylo možné je rychle a úplně zmrazit a aby bylo možné následně rozmrazit jen potřebné množství.
- Zabalte potraviny do hliníkové nebo polyetylenové fólie a zkontrolujte, zda jsou obaly vzduchotěsné.
- Nedovolte, aby se čerstvé, nezmrazené potraviny dotýkaly již zmrazených potravin, a zabránili jste tak zvýšení jejich teploty.
- Libová jídla se skladují lépe a déle než tučná; sůl snižuje trvanlivost potravin;
- Zmrzlina, pokud ji chcete spotřebovat ihned po vyjmutí z mrazničky, může způsobit na pokožce omrzliny.
- Je vhodné uvést datum zmrazení na každém jednotlivém balení, abyste měli přehled o době uchovávání.
- balíčky mohou způsobit omrzliny na pokožce.

Rady pro skladování mrazených potravin

Pro dosažení nejlepšího výkonu tohoto spotřebiče:

- Ujistěte se, že komerčně zmrazené potraviny byly maloobchodníkem správně uskladněny.
- Ujistěte se, že mrazené potraviny jsou přeneseny z obchodu s potravinami do mrazničky v co nejkratším čase;
- Neotvírejte dveře spotřebiče velmi často, ani je nenechávejte otevřené déle, než je nezbytně nutné.
- Po rozmrazení potraviny znovu nezmrazujte.
- Nepřekračujte dobu skladování uvedenou na potravinách.

Rady pro chlazení čerstvých potravin

Pro dosažení nejlepšího výkonu:

- Neuchovávejte ve spotřebiči teplé jídlo nebo odpařující se tekutiny.
- Potraviny zakryjte nebo zabalte, zejména pokud mají výraznou vůni.
- Potraviny (všechny druhy) zabalte do polyetylénového sáčku a položte na skleněnou polici nad zásuvkou na ovoce a zeleninu.
- Potraviny skladujte takovým způsobem maximálně jeden nebo dva dny.
- Vařená jídla, studené mísy atd.: zakryjte a umístěte na jakoukoliv polici.
- Ovoce a zeleninu důkladně očistěte a vložte do speciální zásuvky (zásuvek).
- Máslo a sýr umístěte ve speciálních vzduchotěsných nádobách, zabalené do hliníkové fólie nebo polyethylenových sáčků.
- Láhve s mlékem by měly mít uzávěr a měly by být uloženy na regálech ve dveřích spotřebiče.
- Banány, brambory, cibule a česnek, pokud nejsou zabaleny, nesmějí být uchovávány v chladničce.

Čištění

Z hygienických důvodů byste měli pravidelně čistit vnitřek spotřebiče včetně příslušenství.



Upozornění! Během čištění nesmí být spotřebič připojen k elektrické síti.

Hrozí nebezpečí úrazu elektrickým proudem! Před čištěním spotřebič vypněte a vytáhněte zástrčku ze zásuvky, případně vypněte jistič nebo pojistku. Spotřebič nikdy nečistěte parním čističem. V elektrických komponentech by se mohla hromadit vlhkost a hrozí nebezpečí úrazu elektrickým proudem! Horké výpary mohou způsobit poškození plastových částí. Před opětovným uvedením do provozu musí být spotřebič suchý.

Důležité! Éterické oleje a organická rozpouštědla mohou poškodit plastové části, např. citronová šťáva, šťáva z pomerančové kůry, kyselina máselná nebo čisticí prostředek, který obsahuje kyselinu octovou.

- Dejte pozor, aby se tyto látky nedostaly do kontaktu s jednotlivými částmi spotřebiče.
- Nepoužívejte žádné abrazivní čisticí prostředky.
- Vyjměte potraviny ze spotřebiče. Odložte je na chladné místo a dobře je zakryjte.
- Vypněte spotřebič a vytáhněte zástrčku ze zásuvky, případně vypněte jistič nebo pojistku.
- Spotřebič a příslušenství očistěte mírně navlhčenou utěrkou. Po vyčištění otřete a osušte.
- Po vysušení můžete spotřebič opět zapnout.

1) Pokud je kondenzátor na zadní straně spotřebiče.

Odmrazování mrazničky

Mrazicí prostor se postupně pokryje námrazou. Tato námraza by měla být odstraněna. Nikdy nepoužívejte na seškrabávání námrazy z výparníku ostré kovové nástroje, protože byste ho mohli poškodit.

Když led na vnitřní straně velmi zhrubne, postupujte následovně:

- Vytáhněte zástrčku ze zásuvky;
- Vyměňte všechny potraviny, zabalte je do několika vrstev novin a odložte na chladné místo;
- Nechte dveře otevřené a pod spotřebič umístěte nádobu na zachytávání rozmrazené vody;
- Když je rozmrazování dokončeno, vnitřní prostor důkladně vysušte.
- Zasuňte zástrčku do zásuvky, a opět zapněte spotřebič.

Čištění odtokového otvoru

Abyste zabránili proudění rozmrazené vody do spotřebiče, pravidelně čistěte odtokový otvor v zadní části chladicí části. Pro vyčištění otvoru použijte čisticí prostředek, jak je znázorněno na pravém obrázku.

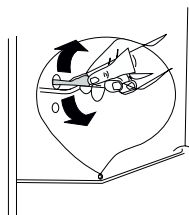

Výměna osvětlení

- Ve spotřebiči je nainstalováno LED osvětlení. Pokud chcete osvětlení vyměnit, kontaktujte kvalifikovaného technika.



ŘEŠENÍ PROBLÉMŮ

 **Upozornění!** Před odstraněním problémů odpojte napájení. Řešení problémů, které nejsou popsány v tomto návodu k obsluze přenechejte kvalifikovanému elektrikáři nebo jiné oprávněné osobě.

Důležité! Při běžném používání jsou slyšet zvuky (kompresor, cirkulace chladiva).

Problém	Možná příčina	Řešení
Spotřebič nefunguje.	Regulátor teploty je nastaven na číslo „0“.	Nastavte ovladač na jiné číslo, čímž zapnete spotřebič.
	Síťová zástrčka není zasunuta do zásuvky nebo je uvolněná.	Zasuňte síťovou zástrčku.
	Pojistka je poškozená.	Zkontrolujte pojistku, případně ji vyměňte.
	Zásuvka je vadná.	Poruchy napájení musí opravit elektrikář.
Potraviny jsou velmi teplé.	Teplota není správně nastavena.	Přečtěte si kapitulu o nastavení teploty.
	Dvířka byla otevřena delší dobu.	Dvířka otevírejte jen na nezbytnou dobu.
	Do spotřebiče bylo za posledních 24 hodin vloženo velké množství potravin.	Dočasně otočte ovladač teploty na nastavení nižší teploty.
	Spotřebič se nachází v blízkosti zdroje tepla.	Přečtěte si kapitulu o umístění a instalaci.
Spotřebič příliš chladí.	Teplota je nastavena na velmi nízkou teplotu.	Dočasně otočte ovladač teploty na nastavení vyšší teploty.

Problém	Možná příčina	Řešení
Neobvyklé zvuky.	Spotřebič není vyrovnaný.	Opět nastavte nožičky.
	Spotřebič se dotýká stěny nebo jiných předmětů.	Mírně pohněte spotřebičem.
	Nějaká část, např. potrubí na zadní straně spotřebiče se dotýká jiné části spotřebiče nebo stěny.	Pokud je to nutné, opatrně proveďte nápravu.
Voda na podlaze	Otvor na odtok vody je ucpaný.	Viz kapitola Čištění.
Boční panel je horký	Uvnitř tohoto panelu je kondenzátor.	To je normální.

Pokud se porucha opět objeví, kontaktujte servisní středisko.

Kontakt na autorizovaný servis najdete na www.lord.eu.

V uvedeném autorizovaném servisu můžete objednat i náhradní díly.

Náhradní díly podle příslušného nařízení ekodesign získáte od autorizovaného servisu během min. 7 nebo 10 let (podle typu náhradních dílů) od uvedení posledního kusu modelu spotřebiče na trh v Evropském hospodářském prostoru.

Před kontaktováním autorizovaného servisu si prosím připravte identifikační značku modelu a sériové číslo.

Identifikační značku modelu a sériové číslo výrobku najdete na výrobním štítku umístěném na vnější zadní straně spotřebiče.

Pro rychlé vyhledání údajů vašeho spotřebiče doporučujeme si údaje z výrobního štítku zapsat do tohoto návodu před umístěním spotřebiče na provozní místo.

Informační list výrobku

DELEGIERTE VERORDNUNG (EU) 2019/2016 DER KOMMISSION

Název nebo ochranná známka dodavatele: LORD

Adresa dodavatele: LORD Hausgeräte GmbH, Nymphenburger Strasse 4, 80335 München, Deutschland

Identifikační kód modelu: R5 2.GN

Typ chladicího spotřebiče: chladnička

Spotřebič s nízkou hlučností:	Ne	Dizajn:	Volně stojící
Spotřebič pro uchovávání vína:	Ne	Jiné chladicí spotřebiče:	Ano

Všeobecné parametry výrobku: -

Parametr	Hodnota	Parametr	Hodnota
Celkové rozměry (v milimetrech)	Výška	Celkový objem (v dm ³ nebo l)	218
	Šířka		
	Hloubka		
EEL(%)	124	Třída energetické účinnosti	F
Úroveň vydávaného hluku šířeného vzduchem [dB(A) re 1 pW]	40	Třída úrovně vydávaného hluku šířeného vzduchem	C
Ročná spotřeba energie (kWh/a)	182	Klimatická třída:	mírná/ subtropická
Minimální teplota okolí (°C), pro kterou je chladicí spotřebič vhodný	16	Maximální teplota okolí (°C), pro kterou je chladicí spotřebič vhodný	38
Zimní nastavení	Ne		

Parametry prostoru:

Typ prostoru		Objem oddělení (v dm ³ nebo l)	Doporučené nastavení teploty pro optimalizované skladování potravin (°C)	Mrazicí výkon (kg/24 h)	Typ odmrazování (automatické odmrazování = A, manuální odmrazování = M)
Prostor s podmínkami komory	Ne	—	—	—	—
Prostor s podmínkami komory	Ne	—	—	—	—
Prosto pro uchovávání vína	Ne	—	—	—	—
Prosto s podmínkami sklepa	Ne	—	—	—	—
Prosto na čerstvé potraviny	Ne	204	4	-	A

Prosto pro uchovávání rychle se kazících potravin	Ne	—	—	—	—
Bez hvězdiček nebo výroba ledu	Ne	—	—	—	—
Jednohvězdičkové	Ne	—	—	—	—
Dvojhvězdičkové	Ne	—	—	—	—
Tříhvězdičkové	Ne	—	—	—	—
Čtyřhvězdičkové	Ano	14,0	-18	2,40	M
Dvojhvězdičkový prostor	Ne	—	—	—	—
Prostor s proměnlivou teplotou	typy prostorů	—	—	—	—
U čtyřhvězdičkových prostorech					
Funkce rychlého mrazení	Ne				
Typ zdroje světla					
Třída energetické účinnosti					
Minimální trvání záruky, kterou nabízí výrobce: 24 měsíců					
Doplňující informace:					
Webový odkaz na web výrobce, kde jsou informace uvedené v bodě 4 (a) přílohy nařízení Komise (EU) 2019/2019 nalezeny: www.lord.eu					

Informace o modelu v databázi výrobků definované v nařízení (EU) 2019/2016 najdete prostřednictvím následujícího internetového odkazu: <https://eprel.ec.europa.eu/qr/1384462>

Vážený zákazník

Ďakujeme Vám, že ste si kúpili túto mrazničku. Aby Vám tento spotrebič čo najlepšie slúžil, prečítajte si pokyny v tomto návode na obsluhu.

Zaistite, aby bol obalový materiál zlikvidovaný v súlade s platnými predpismi a s ohľadom na životné prostredie.

Pri likvidácii spotrebiča kontaktujte miestne oddelenie na likvidáciu odpadu, kde získate informácie o bezpečnej likvidácii.

Tento spotrebič je možné používať len na určený účel. Spotrebič je určený len na použitie v domácnosti.

OBSAH

BEZPEČNOSTNÉ INFORMÁCIE	56
KAŽDODENNÉ POUŽITIE.....	59
STAROSTLIVOSŤ A ČISTENIE	60
INŠTALÁCIA.....	61
SERVIS	61
ÚSPORA ENERGIE.....	62
OCHRANA ŽIVOTNÉHO PROSTREDIA	62
OBALOVÉ MATERIÁLY	63
LIKVIDÁCIA SPOTREBIČA	63
POPIS SPOTREBIČA	64
ZMENA SMERU OTVÁRANIA DVIEROK	65
INŠTALÁCIA	68
INŠTALÁCIA RUKOVÄTI DVIEROK*	68
POŽIADAVKA NA PRIESTOR	68
VYROVNANIE SPOTREBIČA.....	68
UMIESTNENIE	69
UMIESTNENIE	69
ELEKTRICKÉ PRIPOJENIE.....	69
DENNÉ POUŽITIE	70
PRVÉ POUŽITIE	70
NASTAVENIE TEPLoty	70
BEŽNÉ POUŽITIE	70
MRAZENIE ČERSTVÝCH POTRAVÍN	71
SKLADOVANIE MRAZENÝCH POTRAVÍN	71
ROZMRAZOVANIE	71
VÝROBA KOCIEK ĽADU.....	71
ODPORÚČANÉ NASTAVENIA TEPLoty	72
VPLYV NA SKLADOVANIE POTRAVÍN.....	72
PRÍSLUŠENSTVO	73
POHYBLIVÉ POLICE.....	73
UMIESTNENIE REGÁLOV DVERÍ	73
UŽITOČNÉ RADY A TIPY	73
RADY PRE SKLADOVANIE MRAZENÝCH POTRAVÍN.....	73
RADY PRE CHLADENIE ČERSTVÝCH POTRAVÍN	74
ČISTENIE.....	74
ODMRAZOVANIE MRAZNIČKY	75
ČISTENIE ODTOKOVÉHO OTVORU	75
VÝMENA OSVETLENIA	75
RIEŠENIE PROBLÉMOV	76
INFORMAČNÝ LIST VÝROBKU	78

BEZPEČNOSTNÉ INFORMÁCIE

V záujme vašej bezpečnosti a na zaistenie správneho používania si pred inštaláciou a prvým použitím spotrebiča pozorne prečítajte tento návod na obsluhu, vrátane tu uvedených pokynov a varovaní. Aby ste sa vyhli zbytočným chybám a nehodám, je dôležité zaistiť, aby všetci ľudia, ktorí spotrebič používajú, boli dôkladne oboznámení s jeho prevádzkovými a bezpečnostnými prvkami. Tento návod na obsluhu si uschovajte a uistite sa, že zostane so spotrebičom, ak bude premiestnený alebo odovzdaný, aby všetci používatelia, ktorí ho používajú, boli po celý čas jeho životnosti riadne informovaní o používaní spotrebiča a bezpečnosti. Z dôvodu bezpečnosti pre život a majetok dodržujte opatrenia uvedené v tomto návode na obsluhu, pretože výrobca nie je zodpovedný za škody spôsobené ich nedodržaním.

Bezpečnosť detí a zraniteľných osôb

- Tento spotrebič môžu používať deti od 8 rokov a osoby so zníženými fyzickými, zmyslovými alebo mentálnymi schopnosťami alebo s nedostatkom skúseností a vedomostí, ak boli oboznámené s bezpečným spôsobom alebo poučené o bezpečnom používaní tohto spotrebiča a chápu súvisiace riziká.
- Deti od 3 do 8 rokov môžu do spotrebiča vkladať, alebo z neho vyberať potraviny.
- Deti by mali byť pod dozorom, aby sa zabezpečilo, že sa so spotrebičom nebudú hrať.
- Čistenie a údržbu nesmú vykonávať deti, ak nie sú staršie ako 8 rokov a musia byť pod dozorom.
- Všetky obaly uchovávajte mimo dosahu detí.
Hrozí nebezpečenstvo udusenía.

- Ak idete spotrebič zlikvidovať, vytiahnite zástrčku zo zásuvky, prerežte sieťový kábel (čo najbližšie k spotrebiču) a odstráňte dvierka, aby nedošlo k úrazu elektrickým prúdom alebo k uviaznutiu detí v spotrebiči.
- Ak má spotrebič pružinovú zámku (západku) na dverách, nezabudnite pred likvidáciou spotrebiča západku a pružinu západky odstrániť. Takto zabránite tomu, aby v spotrebiči neuviazlo dieťa.

Všeobecná bezpečnosť

 **POZOR!** Udržiavajte vetracie otvory spotrebiča voľné, tak aby bola zaistená správna ventilácia spotrebiča.

 **POZOR!** Na urýchlenie procesu odmrazovania nepoužívajte žiadne mechanické zariadenia ani iné prostriedky, ktoré neodporúča výrobca.

 **POZOR!** Nepoškodzujte chladiaci okruh.

 **POZOR!** Vo vnútri spotrebiča nepoužívajte iné elektrické spotrebiče (napríklad výrobnik zmrzliny), ak to nie je povolené výrobcom.

 **POZOR!** Nedotýkajte sa žiarovky, ak bola zasvietená dlhší čas, pretože by mohla byť veľmi horúca. (Ak je spotrebič vybavený vnútorným osvetlením.)

 **POZOR!** Pri umiestňovaní spotrebiča sa uistite, či nie je napájací kábel zachytený alebo poškodený.

⚠ POZOR! Za zadnú stranu spotrebiča neumiestňujte viacnásobne zásuvky alebo prenosné zdroje napájania.

- V tomto spotrebiči neskladujte výbušné látky, ako napríklad aerosólové plechovky s horľavým plynom.
- Chladivo izobután (R-600a) použité v chladiacom okruhu spotrebiča nezaťažuje životné prostredie, ale aj napriek tomu je horľavý.
- Počas prepravy a inštalácie spotrebiča sa uistite, že sa nepoškodili žiadne časti chladiaceho okruhu.
 - vyhýbajte sa otvorenému ohňu a zdrojom ohňa
 - miestnosť, v ktorej je spotrebič umiestnený dôkladne vyvetrajte
- Je nebezpečné meniť technické parametre spotrebiča, alebo ho akýmkoľvek spôsobom upravovať. Poškodenie kábla môže spôsobiť skrat, požiar alebo úraz elektrickým prúdom.
- Tento spotrebič je určený na použitie v domácnosti.

⚠ POZOR! Všetky elektrické komponenty (zástrčka, napájací kábel, kompresor atď.) musia byť vymenené autorizovaným servisným technikom alebo kvalifikovaným servisným personálom.

⚠ POZOR! Žiarovka dodávaná s týmto spotrebičom je „žiarovka na špeciálne použitie“ použiteľná len s dodávaným spotrebičom. Táto „žiarovka na špeciálne použitie“ nie je použiteľná na osvetlenie domácnosti. (Ak je spotrebič vybavený vnútorným osvetlením.)

- Napájací kábel nepredlžujte.
- Uistite sa, že zástrčka nie je stlačená alebo poškodená zadnou časťou spotrebiča. Stlačená alebo poškodená sieťová zástrčka sa môže prehriať a spôsobiť požiar.
- Zaisťte, aby ste bola zástrčka spotrebiča voľne prístupná.
- Nikdy neťahajte za sieťový kábel.
- Ak je sieťová zásuvka uvoľnená, spotrebič k nej nepripájajte.
- Spotrebič nesmiete používať bez žiarovky.
- Tento spotrebič je ťažký. Pri jeho premiestňovaní by ste mali byť opatrní.
- Nedotýkajte sa predmetov v mrazničke, ak máte vlhké alebo mokré ruky, pretože by to mohlo spôsobiť poškodenie pokožky alebo popáleniny mrazom.
- Nevystavujte spotrebič dlhodobému slnečnému žiareniu.

Každodenné použitie

- Nekladte horúce predmety na plastové časti spotrebiča.
- Nekladte potraviny priamo na zadnú stenu.
- Zmrazené jedlo sa nesmie po rozmrazení znovu zmrazovať. 1)
- Balené zmrazené potraviny skladujte v súlade s pokynmi výrobcu zmrazených potravín. 1)
- Je potrebné prísne dodržiavať odporúčania výrobcu zariadenia pre skladovanie.
Pozrite príslušné pokyny.
- Neumiestňujte sýtené šumivé nápoje do mraziaceho priestoru, pretože by mohlo dôjsť k vývinu tlaku v nádobe, ktorý by mohol spôsobiť explóziu a spôsobiť tak poškodenie spotrebiča. 1)
- Zmrzlina konzumovaná priamo po vybratí zo spotrebiča môže spôsobiť omrzliny. 1)

- Rešpektujte, prosím, nasledovné pokyny, aby nedošlo ku kontaminácii potravín:
- Nanuky môžu spôsobiť popáleniny mrazom, ak sa konzumujú ihneď po vybratí zo spotrebiča.
 - Otvorenie dvierok na dlhý čas môže spôsobiť výrazné zvýšenie teploty v priestore spotrebiča.
 - Pravidelne čistite povrchy, ktoré môžu prísť do styku s potravinami a prístupnými odtokovými systémami.
 - Vyčistite nádrže na vodu, ak neboli použité 48 hodín, ak nebola voda odobraná 5 dní, prepláchnite vodný systém pripojený k prívodu vody.
 - Skladujte surové mäso a ryby vo vhodných nádobách v spotrebiči takým spôsobom, aby sa nedostali do kontaktu s inými potravinami a tekutinami.
- Dvojhviezdičkové priestory na zmrazené potraviny (ak sú v prístroji) sú vhodné naskladovanie zmrazených hotových pokrmov, skladovanie alebo výrobu zmrzliny a výrobu kociek ľadu.
- Jedno-, dvoj- a trojhviezdičkové priestory (ak sú v prístroji) nie sú vhodné na zmrazovanie čerstvých potravín.
- Ak necháte spotrebič dlhší čas prázdny, vypnite ho, odmrázte, vyčistite, vysušte a nechajte dvierka otvorené, aby ste zabránili množeniu baktérií a plesní vnútri spotrebiča.

Starostlivosť a čistenie

- Pred údržbou spotrebič vypnite a vytiahnite sieťovú zástrčku zo zásuvky.
- Spotrebič nečistite kovovými predmetmi.
- Na odstránenie námrazy zo spotrebiča nepoužívajte ostré predmety. Použite plastovú škrabku.
- Pravidelne kontrolujte odtok v chladničke, či neobsahuje rozmrazenú vodu. Ak je to potrebné, vyčistite odtok.

Inštalácia

Dôležité! Pri elektrickom pripojení postupujte opatrne podľa pokynov v jednotlivých kapitolách tohto návodu na obsluhu.

- Vybalte spotrebič a skontrolujte, či nie je poškodený. Ak je spotrebič poškodený, nezapájajte ho. Prípadné škody okamžite oznámte predajcovi od ktorého ste spotrebič zakúpili. V takom prípade si ponechajte aj obal.
- Odporúčame počkať pred pripojením spotrebiča najmenej štyri hodiny, aby sa olej v kompresore ustálil.
- Aby ste zabránili prehriatiu spotrebiča, ponechajte okolo neho dostatočný priestor na cirkuláciu vzduchu. Na zabezpečenie dostatočného vetrania postupujte podľa pokynov na inštaláciu.
- Ak je to možné, rozpery produktu by mali byť pri stene, aby ste tak zabránili dotyku horúcich častí (kompresor, kondenzátor) a možnému popáleniu.
- Spotrebič nesmie byť umiestnený v blízkosti radiátorov alebo sporákov.
- Po inštalácii spotrebiča sa uistite, že je sieťová zástrčka prístupná.

Servis

- Všetky elektrikárske práce potrebné na vykonanie údržby spotrebiča by mal vykonávať kvalifikovaný elektrikár alebo kompetentná osoba.
- Opravu tohto produktu musí vykonávať autorizované servisné stredisko s použitím originálnych náhradných dielov.

Úspora energie

- Nevkladajte do spotrebiča teplé potraviny.
- Potraviny neumiestňujte blízko seba, pretože tým zabránite cirkulácii vzduchu.
- Dbajte na to, aby sa jedlo nedotýkalo zadnej steny priehradky.
- Ak dôjde k výpadku elektrickej energie, neotvárajte dvere.
- Neotvárajte dvere často.
- Nenechávajte dvere otvorené veľmi dlho.
- Nenastavujte termostat na veľmi nízke teploty.
- Pre nižšiu spotrebu energie by mali byť všetky doplnky, ako sú zásuvky a police ponechané v spotrebiči.

Ochrana životného prostredia

 Tento spotrebič neobsahuje chladiacom okruhu, ani v izolačných materiáloch plyny, ktoré by mohli poškodiť ozónovú vrstvu. Spotrebič sa nesmie likvidovať spolu s komunálnym odpadom a odpadkami. Izolačná pena obsahuje horľavé plyny: spotrebič musí byť zlikvidovaný v súlade s predpismi, ktoré Vám poskytne miestny úrad. Zabráňte poškodeniu chladiacej jednotky, najmä výmenníka tepla.

Materiály použité v tomto spotrebiči označené symbolom  sú recyklovateľné.



Symbol na výrobku alebo na jeho obale naznačuje, že s týmto výrobkom nemožno nakladať ako s domovým odpadom. Namiesto toho ho musíte odnieť na vhodné zberné miesto na recykláciu elektrických a elektronických zariadení. Zaistením správnej likvidácie tohto produktu pomôžete zabrániť potenciálnym negatívnym dopadom na životné prostredie a ľudské zdravie, ktoré by mohli byť ohrozené nesprávnym zaobchádzaním s týmto produktom. Ak chcete získať podrobnejšie informácie o recyklácii tohto výrobku, kontaktujte miestnu samosprávu, službu likvidácie domového odpadu alebo obchod, v ktorom ste výrobok kúpili.

Obalové materiály

Materiály so symbolom sú recyklovateľné.

Obaly uložte do vhodnej zbernej nádoby na recykláciu.

Likvidácia spotrebiča

1. Vytiahnite sieťovú zástrčku zo zásuvky.
2. Odrežte napájací kábel a zlikvidujte ho.



VAROVANIE! Pri používaní, oprave a likvidácii spotrebiča venujte pozornosť symbolom podobným tomu vľavo, ktoré sú umiestnené na zadnej strane spotrebiča (zadný panel alebo kompresor), majú žltú alebo oranžovú farbu.

Je to výstražný symbol rizika požiaru. V potrubíach s chladivom a v kompresore sa nachádzajú horľavé materiály. Počas používania, opravy a likvidácie buďte v dostatočnej vzdialenosti od zdroja ohňa.

POPIS SPOTREBIČA

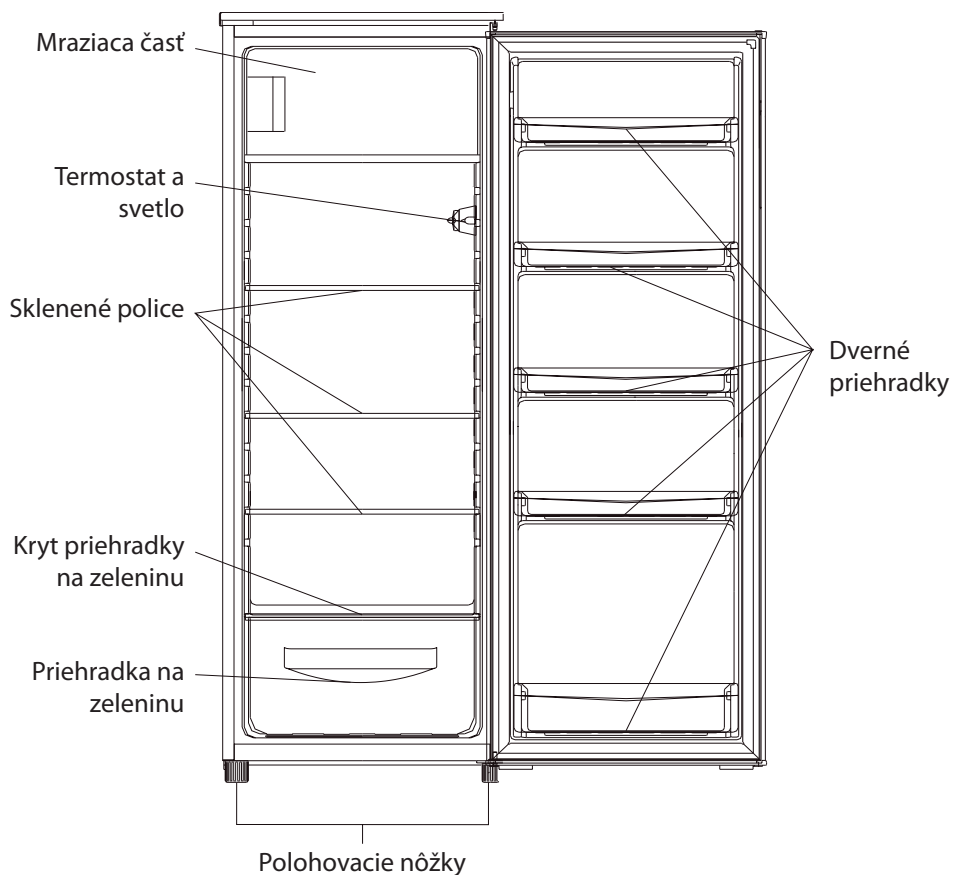

POZNÁMKA: Vyššie uvedený obrázok je len ilustračný. Skutočný spotrebič môže byť odlišný.

ZMENA SMERU OTVÁRANIA DVIEROK

Potrebné náradie: križový skrutkovač, plochý skrutkovač, šesťhranný kľúč.

- Zaistite, aby bol spotrebič odpojený a prázdny.
- Pre demontáž dvierok je potrebné spotrebič nakloniť dozadu. Spotrebič by ste mali položiť na niečo pevné, aby sa nekĺzal.
- Všetky demontované diely musia byť uložené, aby sa mohli dvere opäť nainštalovať.
- Spotrebič neumiestňujte úplne vodorovne, pretože by mohlo dôjsť k poškodeniu chladiaceho okruhu.
- Je lepšie, aby počas tejto práce so spotrebičom manipulovali 2 osoby.

1. Odskrutkujte dve skrutky na zadnej strane horného krytu.

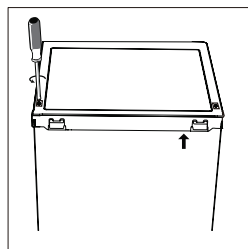

2. Odstráňte horný kryt a odložte ho bokom.

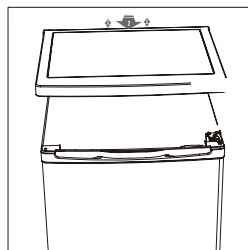

3. Odskrutkujte horný záves, zložte dvere a položte ich na mäkkú podložku, aby sa nepoškrabali.

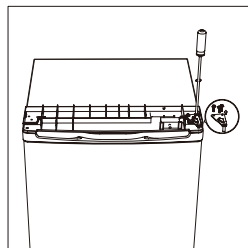

4. Odskrutkujte dplný záves dverí mrazničky. Potom vyberte dvere a položte ich na mäkkú podložku, aby sa nepoškrabali.

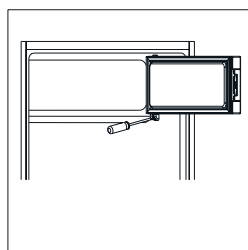

5. Premiestnite držiak dverí z ľavej strany na pravú stranu.

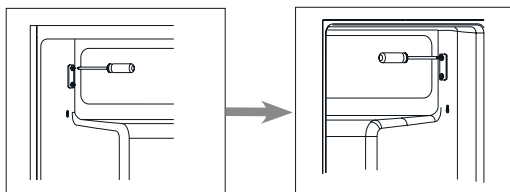

6. Presuňte kryt otvoru pre pánt z ľavej strany na pravú stranu.

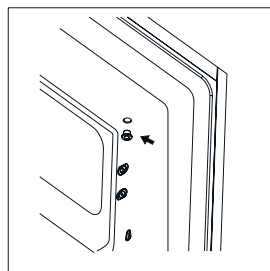

7. Otočte dvierka mrazničky a položte stranu závesu na ľavú stranu. Potom upevnite dvere držiakom.

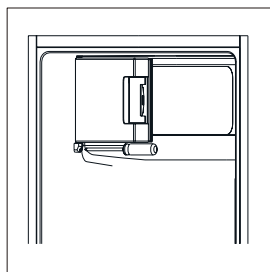

8. Odskrutkujte dolný záves. Potom odstráňte nastaviteľné nožičky z oboch strán.

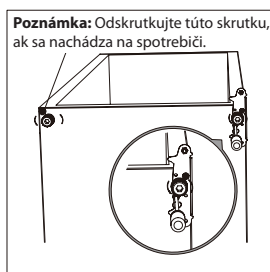

Poznámka: Odskrutkujte túto skrutku, ak sa nachádza na spotrebiči.

9. Odskrutkujte a vyberte čap dolného závěsu, otočte konzolu a vymeňte ju.

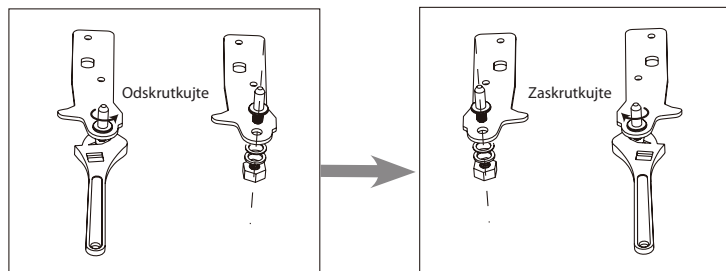

10. Namontujte späť držiak, ktorý zapadá do kolíka dolného závěsu. Vymeňte obidve nastaviteľné nožičky.

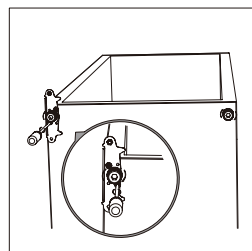

11. Naložte dvere. Pred konečným dotiahnutím horného závěsu zaistite, aby boli dvere umiestnené vodorovne a zvisle zarovnané, a aby tesnenia zo všetkých strán správne dosadali.

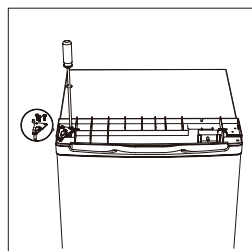

12. Vložte horný kryt a upevnite ho 2 skrutkami na zadnej strane.

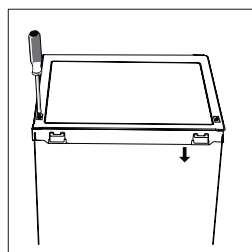

13. Zložte tesnenie dverí chladiaceho a mraziaceho priestoru a po otočení ho pripevnite späť.

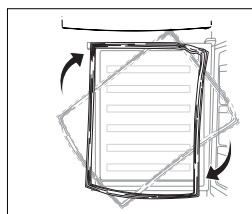

INŠTALÁCIA

Inštalácia rukoväti dveriek*

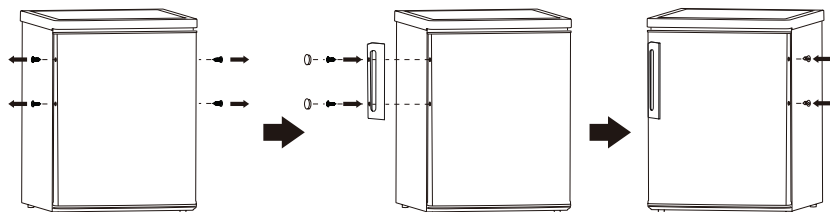

Požiadavka na priestor

- Ponechajte dostatočný priestor na otvorenie dveriek.

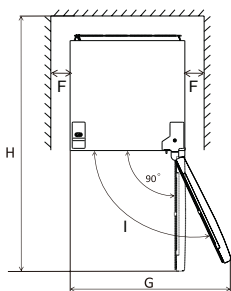
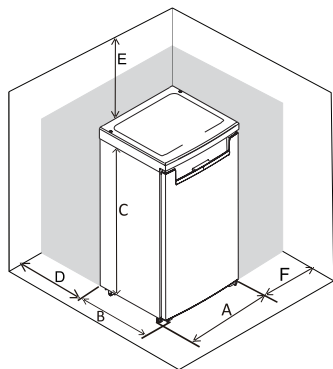

A	550
B	580
C	1420
D	min = 50
E	min = 50
F	min = 50
G	940
H	1180

Vyrovnanie spotrebiča

Spotrebič vyrovnáte nastavením dvoch vyrovnávacích nožičiek v prednej časti spotrebiča. Ak spotrebič nie je vo vodorovnej polohe, dvere a vyrovnanie magnetického tesnenia sa nebudú správne prekrývať.

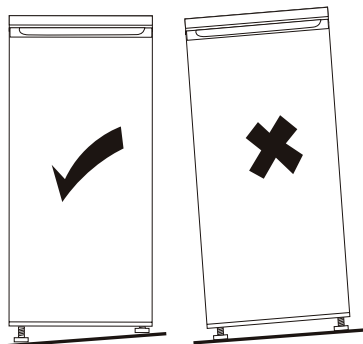
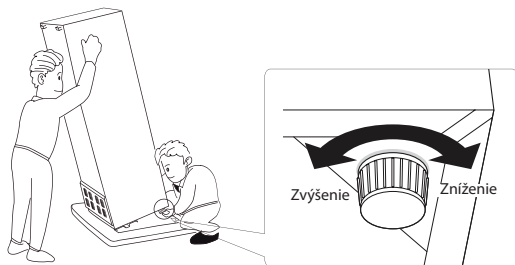

Umiestnenie

Tento spotrebič inštalujte na miesto, kde okolitá teplota zodpovedá klimatickej triede uvedenej na typovom štítku spotrebiča:

Rozdelenie klimatických tried:

- rozšírená mierna: tento chladiaci spotrebič je určený na používanie pri teplote okolia od 10 °C do 32 °C (SN);
- mierna: tento chladiaci spotrebič je určený na používanie pri teplote okolia od 16 °C do 32 °C (N);
- subtropická: tento chladiaci spotrebič je určený na používanie pri teplote okolia od 16 °C do 38 °C (ST);
- tropická: tento chladiaci spotrebič je určený na používanie pri teplote okolia od 16 °C do 43 °C (T);

Umiestnenie

Spotrebič musí byť nainštalovaný v dostatočnej vzdialenosti od zdrojov tepla, akým sú radiátory, kotle, priame slnečné žiarenie atď. Zaistite, aby okolo zadnej časti spotrebiča mohol voľne cirkulovať vzduch. Ak je spotrebič umiestnený pod previsnutou stenovou jednotkou, na zaistenie najlepšieho výkonu musí byť minimálna vzdialenosť medzi hornou časťou skrinky a nástennou jednotkou najmenej 50 mm. V ideálnom prípade by však spotrebič nemal byť umiestnený pod previsnutými nástennými jednotkami. Presné vyrovnanie je zabezpečené pomocou jednej alebo viacerých nastaviteľných nožičiek v dolnej časti spotrebiča.

 **POZOR!** Spotrebič musí byť možné odpojiť od elektrickej siete, preto musí byť zástrčka po inštalácii ľahko prístupná.

Tento chladiaci spotrebič nie je určený na použitie ako vstavaný spotrebič.

Elektrické pripojenie

Pred pripojením sa uistite, že napätie a frekvencia uvedené na typovom štítku zodpovedajú vášmu zdroju napájania z domácnosti. Spotrebič musí byť uzemnený. Zástrčka napájacieho kábla je na tento účel vybavená kontaktom.

Kontaktujte kvalifikovaného elektrikára.

V prípade nedodržania vyššie uvedených bezpečnostných opatrení výrobca odmieta akúkoľvek zodpovednosť.

Toto zariadenie vyhovuje požiadavkám E.E.C. smernice.

DENNÉ POUŽITIE

Prvé použitie

Čistenie vnútra spotrebiča

Pred prvým použitím spotrebiča umyte vnútro spotrebiča a príslušenstvo vlažnou vodou s trochou saponátu, aby ste odstránili typický zápach úplne nového spotrebiča, potom dôkladne osušte.

Dôležité! Nepoužívajte agresívne ani abrazívne prostriedky, pretože by ste poškodili povrchovú úpravu.

Nastavenie teploty

- Pripojte spotrebič. Vnútorná teplota je riadená termostatom. K dispozícii je **8** nastavení. **1** je najteplejšie nastavenie a **7** je najchladnejšie nastavenie a **0** je vypnutie spotrebiča.
- Spotrebič nemusí pracovať pri správnej teplote, ak je mimoriadne horúci alebo ak často otvárate dvere.

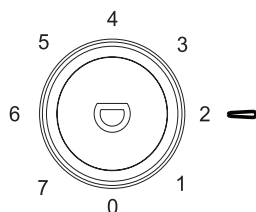

Bežné použitie

Umiestnite rôzne potraviny do rôznych priehradiek podľa nižšie uvedenej tabuľky:

Oddelenia chladničky	Typ potravín
Dvierka alebo regály	<ul style="list-style-type: none">• Potraviny s prírodnými konzervačnými látkami, ako sú džemy, džúsy, nápoje, korenie.• Neskladujte potraviny podliehajúce skaze.
Zásuvka na zeleninu a ovocie	<ul style="list-style-type: none">• Ovocie, bylinky a zelenina by sa mali ukladať osobitne do nádoby.• V chladničke neskladujte banány, cibuľu, zemiaky, cesnak.
Polička chladničky	<ul style="list-style-type: none">• Mliečne výrobky, vajcia• Potraviny, ktoré je potrebné chladiť, napríklad hotové jedlá, jemné mäso, zvyšky jedál.
Mraziaci priestor	<ul style="list-style-type: none">• Potraviny na dlhodobé skladovanie.

Mrazenie čerstvých potravín

- Mraziaci priestor je vhodný na mrazenie čerstvých potravín a dlhodobé skladovanie mrazených a hlboko zmrazených potravín.
- Vložte čerstvé jedlo, ktoré chcete zmraziť, do mraziaceho priestoru.
- Maximálne množstvo potravín, ktoré je možné zmraziť za 24 hodín, je uvedené na typovom štítku.
- Proces mrazenia trvá 24 hodín: počas tohto času nepridávajte ďalšie potraviny na zmrazenie.

Skladovanie mrazených potravín

Pri prvom spustení alebo po dlhšom nepoužívaní nechajte spotrebiča pred vložením potravín pracovať najmenej 2 hodiny s vyšším nastavením.

Dôležité! V prípade náhodného rozmrazenia, napríklad v prípade výpadku napájania je potrebné rozmrazené jedlo rýchlo spotrebovať alebo ihneď pripraviť a potom opäť zmraziť (po uvarení) .

Rozmrazovanie

Hlboko zmrazené alebo mrazené potraviny môžete pred použitím rozmraziť v chladničke alebo pri izbovej teplote.

Malé kúsky môže variť ešte zmrazené ihneď po vybratí z mrazničky. V takom prípade bude varenie trvať dlhšie.

Výroba kociek ľadu

Toto zariadenie môže byť vybavené zásobníkom na výrobu ľadu.

Odporúčané nastavenia teploty

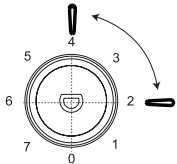
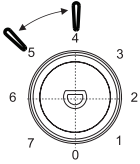
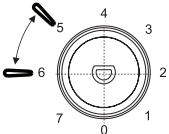
Odporúčané nastavenia teploty		
Teplota prostredia	Mraziaci priestor	Chladiaci priestor
Leto	/	 <p>Nastavte na 2 ~ 4</p>
Normálna	/	 <p>Nastavte na 4 ~ 5</p>
Zima	/	 <p>Nastavte na 5 ~ 6</p>

- Vyššie uvedené informácie poskytujú používateľom odporúčania týkajúce sa nastavenia teploty.

Vplyv na skladovanie potravín

- Pri odporúčanom nastavení je ideálna doba skladovania v chladiacom priestore časti najviac 3 dni.
- Pri odporúčanom nastavení je ideálna doba skladovania v mraziacom priestore najviac 1 mesiac.
- Ideálna doba uloženia sa môže pri iných nastaveniach znížiť.

Príslušenstvo

Pohyblivé police

Bočné steny spotrebiča sú vybavené radom žlabov, aby bolo možné police umiestniť podľa potreby.

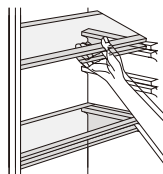

Umiestnenie regálov dverí

Aby bolo možné skladovať potraviny rôznych veľkostí, môžu byť regály dverí umiestnené v rôznych výškach. Pri vykonaní týchto úprav postupujte nasledovne: vyťahnite regál v smere šípok, pokým sa neuvolní, potom ho podľa potreby premiestnite.

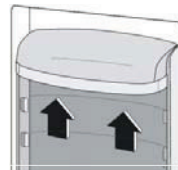

Užitočné rady a tipy

Tu je niekoľko dôležitých rád, ktoré vám pomôžu proces mrazenia využiť naplno.

- Vkladajte potraviny v malých dávkach, aby ho bolo možné rýchlo a úplne zmraziť a aby bolo možné následne rozmraziť len potrebné množstvo.
- Zabaľte potraviny do hliníkovej alebo polyetylénovej fólie a skontrolujte, či sú obaly vzduchotesné.
- Nedovoľte, aby sa čerstvé, nezmrazené potraviny dotýkali už zmrazených potravín, a zabránili ste tak zvýšeniu ich teploty.
- Chudé jedlá sa skladujú lepšie a dlhšie ako tučné; soľ znižuje trvanlivosť potravín;
- Zmrzlina, ak ju chcete spotrebovať ihneď po vybratí z mrazničky, môže spôsobiť na pokožke omrzliny.
- Je vhodné uviesť dátum zmrazenia na každom jednotlivom balení, aby ste mali prehľad o čase uchovávaní.

Rady pre skladovanie mrazených potravín

Pre dosiahnutie najlepšieho výkonu tohto spotrebiča:

- Uistite sa, že komerčne mrazené potraviny boli maloobchodníkom správne uskladnené.
- Uistite sa, že mrazené potraviny sú prenesené z obchodu s potravinami do mrazničky v čo najkratšom čase;
- Neotvárajte dvere spotrebiča veľmi často, ani ich nenechávajte otvorené dlhšie, ako je nevyhnutne potrebné.
- Po rozmrazení potraviny opäť nezmrazujte.
- Neprekračujte dobu skladovania uvedenú na potravinách.

Rady pre chladenie čerstvých potravín

Na dosiahnutie najlepšieho výkonu:

- Neuchovávajte v spotrebiči teplé jedlo alebo odparujúce sa tekutiny
- Potraviny zakryte alebo zabaľte, najmä ak majú výraznú vôňu.
- Potraviny (všetky druhy) zabaľte do polyetylénových vreciek a položte na sklenenú policu nad zásuvkou na ovocie a zeleninu.
- Potraviny skladujte takýmto spôsobom maximálne jeden alebo dva dni.
- Varené jedlá, studené misy atď.: zakryte a umiestnite na akúkoľvek policu.
- Ovocie a zeleninu dôkladne očistite a vložte do špeciálnej zásuvky (zásuviek).
- Maslo a syr umiestnite v špeciálnych vzdychotesných nádobách, zabalené do hliníkovej fólie alebo polyetylénových vreciek.
- Fľaše s mliekom by mali mať uzáver a mali by byť uložené na regáloch vo dverách spotrebiča.
- Banány, zemiaky, cibuľa a cesnak, ak nie sú zabalené, sa nesmú uchovávať v chladničke.

Čistenie

Z hygienických dôvodov by ste mali pravidelne čistiť vnútro spotrebiča vrátane príslušenstva.



Upozornenie! Počas čistenia nesmie byť spotrebič pripojený k elektrickej sieti.

Hrozí nebezpečenstvo úrazu elektrickým prúdom! Pred čistením spotrebič vypnite a vytiahnite zástrčku zo zásuvky, prípadne vypnite istič alebo poistku. Spotrebič nikdy nečistite parným čističom. V elektrických komponentoch by sa mohla hromadiť vlhkosť a hrozí nebezpečenstvo úrazu elektrickým prúdom! Horúce výpary môžu spôsobiť poškodenie plastových častí. Pred opätovným uvedením do prevádzky musí byť spotrebič suchý.

Dôležité! Éterické oleje a organické rozpúšťadlá môžu poškodiť plastové časti, napr. citrónová šťava, šťava z pomarančovej kôry, kyselina maslová alebo čistiaci prostriedok, ktorý obsahuje kyselinu octovú.

- Dajte pozor, aby sa tieto látky nedostali do kontaktu s jednotlivými časťami spotrebiča.
- Nepoužívajte žiadne abrazívne čistiace prostriedky.
- Vyberte potraviny zo spotrebiča. Odložte ich na chladné miesto a dobre ich zakryte.
- Vypnite spotrebič a vytiahnite zástrčku zo zásuvky, prípadne vypnite istič alebo poistku.
- Spotrebič a príslušenstvo očistite mierne navlhčenou utierkou. Po vyčistení utrite a osušte.
- Po vysušení môžete spotrebič opäť zapnúť.

1) Ak je kondenzátor na zadnej strane spotrebiča.

Odmrazovanie mrazničky

Mraziaci priestor sa postupne pokryje námrazou. Táto námraza by mala byť odstránená. Nikdy nepoužívajte na odškrabávanie námrazy z výparníka ostré kovové nástroje, pretože by ste ho mohli poškodiť.

Keď ľad na vnútornej strane veľmi zhrubne, postupujte nasledovne:

- Vytiahnite zástrčku zo zásuvky;
- Vyberte všetky potraviny, zabalte ich do niekoľkých vrstiev novín a odložte na chladné miesto;
- Nechajte dvere otvorené a pod spotrebič umiestnite nádobu na zachytávanie rozmrazenej vody;
- Keď je rozmrazovanie dokončené, vnútorný priestor dôkladne vysušte.
- Zasuňte zástrčku do zásuvky, a opäť zapnite spotrebič.

Čistenie odtokového otvoru

Aby ste zabránili prúdeniu rozmrazenej vody do spotrebiča, pravidelne čistite odtokový otvor v zadnej časti chladiacej časti. Na vyčistenie otvoru použite čistiaci prostriedok, ako je znázornené na pravom obrázku.

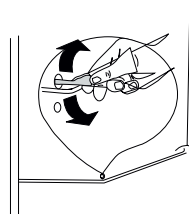

Výmena osvetlenia

- V spotrebiči je inštalované LED osvetlenie. Ak chcete osvetlenie vymeniť, kontaktujte kvalifikovaného technika.

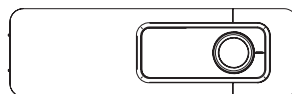

RIEŠENIE PROBLÉMOV

 **Upozornenie!** Pred odstránením problémov odpojte napájanie. Riešenie problémov, ktoré nie sú popísané v tomto návode na obsluhu prenechajte kvalifikovanému elektrikárovi alebo inej oprávnenej osobe.

Dôležité! Pri bežnom používaní je počuť zvuky (kompresor, cirkulácia chladiva).

Problém	Možná príčina	Riešenie
Spotrebič nefunguje.	Regulátor teploty je nastavený na číslo „0“.	Nastavte ovládač na iné číslo, čím zapnete spotrebič.
	Sieťová zástrčka nie je zasunutá do zásuvky alebo je uvoľnená.	Zasuňte sieťovú zástrčku.
	Poistka je poškodená.	Skontrolujte poistku, prípadne ju vymeňte.
	Zásuvka je chybná.	Poruchy napájania musí opraviť elektrikár.
Potraviny sú veľmi teplé.	Teplota nie je správne nastavená.	Prečítajte si kapitolu o nastavení teploty.
	Dvierka boli otvorené dlhší čas.	Dvierka otvárajte len na nevyhnutný čas.
	Do spotrebiča bolo za posledných 24 hodín vložené veľké množstvo potravín.	Dočasne otočte ovládač teploty na nastavenie nižšej teploty.
	Spotrebič sa nachádza v blízkosti zdroja tepla.	Prečítajte si kapitolu o umiestnení a inštalácii.
Spotrebič veľmi chladí.	Teplota je nastavená na veľmi nízku teplotu.	Dočasne otočte ovládač teploty na nastavenie vyššej teploty.

Problém	Možná příčina	Riešenie
Neobvyklé zvuky.	Spotřebič nie je vyrovnaný.	Opäť nastavte nožičky.
	Spotřebič sa dotýka steny alebo iných predmetov.	Mierne pohnite spotrebičom.
	Nejaká časť, napr. potrubie na zadnej strane spotrebiča sa dotýka inej časti spotrebiča alebo steny.	Ak je to potrebné, opatrne vykonajte nápravu.
Voda na podlahe	Otvor na odtok vody je upchatý.	Pozri kapitolu Čistenie.
Bočný panel je horúci	Vo vnútri tohto panela je kondenzátor.	To je normálne.

Ak sa porucha opäť objaví, kontaktujte servisné stredisko.

Kontakt na autorizovaný servis nájdete na www.lord.eu.

V uvedenom autorizovanom servise môžete objednať aj náhradné diely.

Náhradné diely podľa príslušného nariadenia ekodesign získate od autorizovaného servisu počas min. 7 alebo 10 rokov (podľa typu náhradných dielov) od uvedenia posledného kusu modelu spotrebiča na trh v Európskom hospodárskom priestore.

Pred kontaktovaním autorizovaného servisu si prosím pripravte identifikačnú značku modelu a sériové číslo.

Identifikačnú značku modelu a sériové číslo výrobku nájdete na výrobnom štítku umiestnenom na vonkajšej zadnej strane spotrebiča.

Pre rýchle vyhľadanie údajov vášho spotrebiča odporúčame si údaje z výrobného štítku zapísať do tohto návodu pred umiestnením spotrebiča na prevádzkové miesto.

Informačný list výrobku

DELEGIERTE VERORDNUNG (EU) 2019/2016 DER KOMMISSION

Názov dodávateľa alebo jeho ochranná známka: LORD

Adresa dodávateľa: LORD Hausgeräte GmbH, Nymphenburger Strasse 4, 80335 München, Deutschland

Identifikačný kód modelu: R5 2.GN

Typ chladiaceho spotrebiča:

Spotrebič s nízkou hlučnosťou:	Nie	Dizajn:	Voľne stojaci
--------------------------------	-----	---------	---------------

Spotrebič na uchovávanie vína:	Nie	Iné chladiace spotrebiče:	Áno
--------------------------------	-----	---------------------------	-----

Všeobecné parametre výrobku: -

Parameter	Hodnota	Parameter	Hodnota
Celkové rozmery (v milimetroch)	Výška	Celkový objem (v dm ³ alebo l)	218
	Šírka		
	Hĺbka		
EEI(%)	124	Trieda energetickej účinnosti	F
Úroveň vydávaného hluku prenášaného vzduchom [dB(A) re 1 pW]	40	Trieda úrovne vydávaného hluku prenášaného vzduchom	C
Ročná spotreba energie (kWh/a)	182	Klimatická trieda:	N, ST
Minimálna teplota okolia (°C), pre ktorú je chladiaci spotrebič vhodný	16	Maximálna teplota okolia (°C), pre ktorú je chladiaci spotrebič vhodný	38
Zimné nastavenie	Nie		

Parametre priestorov:

Typ priestoru	Objem priestoru (v dm ³ alebo l)	Odporúčané nastavenie teploty pre optimalizované skladovanie potravín (°C)	Mraziaci výkon (kg/24 h)	Typ odmrazovania (automatické odmrazovanie = A, manuálne odmrazovanie = M)
Priestor s podmienkami komory	Nie	—	—	—
Priestor na uchovávanie vína	Nie	—	—	—
Priestor s podmienkami pivnice	Nie	—	—	—
Priestor na čerstvé potraviny	Áno	204	4	A

Oddelenie na uchovávanie rýchlo sa kaziacich potravín	Nie	—	—	—	—
Bez hviezdčiek alebo výroba ľadu	Nie	—	—	—	—
Jedno hviezdčkové	Nie	—	—	—	—
Dvo hviezdčkové	Nie	—	—	—	—
Tro hviezdčkové	Nie	—	—	—	—
Štvor hviezdčkové	Áno	14,0	-18	2,4	M
Dvo hviezdčkový oddiel	Nie	—	—	—	—
Oddelenie s premenlivou teplotou	typy oddelení	—	—	—	—
Pri štvor hviezdčkových oddeleniach					
Funkcia rýchleho mrazenia	Nie				
Parametre zdroja svetla:					
Typ zdroja svetla	Táto správa o skúške sa týkala iba chladiacej funkcie chladiaceho zariadenia, zhoda svetelného zdroja sa nehodnotila.				
Trieda energetickej účinnosti					
Minimálne trvanie záruky, ktorú ponúka výrobca: 24 mesiacov					
Doplňujúce informácie:					
Webový odkaz na web výrobcu, kde sú informácie uvedené v bode 4 (a) prílohy nariadenia Komisie (EÚ) 2019/2019 nájdené: www.lord.eu					

Informácie o modeli v databáze výrobkov definované v nariadení (EÚ) 2019/2016 nájdete prostredníctvom nasledujúceho internetového odkazu: <https://eprel.ec.europa.eu/qr/1384462>

LORD Hausgeräte GmbH
Nymphenburger Strasse 4
80335 München
Deutschland

info@lord.eu
www.lord.eu