



Thinking of you
Electrolux



EN3481AOX
EN3481AOW
EN3487AOH
EN3487A00
EN3487AOY
EN3487AOJ
EN3487AOX

.....
CS CHLADNIČKA S
MRAZNIČKOU

RO FRIGIDER CU CONGELATOR

.....
NÁVOD K POUŽITÍ

MANUAL DE UTILIZARE

2

27



OBSAH

1. BEZPEČNOSTNÍ POKYNY	3
2. POPIS SPOTŘEBIČE	5
3. OVLÁDACÍ PANEĽ	6
4. DENNÍ POUŽÍVÁNÍ	8
5. UŽITEČNÉ RADY A TIPY	13
6. ČIŠTĚNÍ A ÚDRŽBA	14
7. ODSTRAŇOVÁNÍ ZÁVAD	16
8. INSTALACE	18
9. ZVUKY	23
10. TECHNICKÉ ÚDAJE	25

MYSLÍME NA VÁS

Děkujeme, že jste si zakoupili spotřebič značky Electrolux. Vybrali jste si produkt, se kterým jsou spjaty desítky let profesionálních zkušeností a inovací. Tento důmyslný a stylový spotřebič byl navržen s ohledem na jeho uživatele. Kdykoliv jej tak používáte, můžete se spolehnout, že pokaždé dosáhnete skvělých výsledků.

Vítá Vás Electrolux.

Navštivte naše stránky ohledně:



Rady ohledně používání, brožury, poradce při potížích, servisních informací:
www.electrolux.com



Registrace vašeho spotřebiče, kterou získáte lepší servis:
www.electrolux.com/productregistration



Nákupu příslušenství, spotřebního materiálu a originálních náhradních dílů pro váš spotřebič:
www.electrolux.com/shop

PÉČE O ZÁKAZNÍKY A SERVIS

Doporučujeme používat originální náhradní díly.

Při kontaktu se servisním střediskem se ujistěte, že máte k dispozici následující údaje.

Tyto informace jsou uvedeny na typovém štítku. Model, výrobní číslo (PNC), sériové číslo.



Upozornění / Důležité bezpečnostní informace.



Všeobecné informace a rady



Upozornění k ochraně životního prostředí

Změny vyhrazeny.

1. BEZPEČNOSTNÍ POKYNY

V zájmu své bezpečnosti a správného chodu spotřebiče si před jeho instalací a prvním použitím pozorně přečtěte návod k použití včetně rad a upozornění. K ochraně před nežádoucími omyly a nehodami je důležité, aby se všechny osoby, které budou používat tento spotřebič, seznámily s jeho provozem a bezpečnostními funkcemi. Tyto pokyny uschovejte a zajistěte, aby zůstaly u spotřebiče i v případě jeho přestěhování na jiné místo nebo prodeje dalším osobám, aby se tak všichni uživatelé po celou dobu životnosti spotřebiče mohli řádně informovat o jeho používání a bezpečnosti.

Dodržujte pokyny uvedené v tomto návodu k použití, abyste neohrozili své zdraví a majetek, a uvědomte si, že výrobce neručí za úrazy a poškození způsobené jejich nedodržením.

1.1 Bezpečnost dětí a hendikepovaných osob

- Tento spotřebič nesmějí používat osoby (včetně dětí) se sníženými fyzickými, smyslovými nebo duševními schopnostmi, nebo bez patřičných zkušeností a znalostí, pokud je nesledují osoby odpovědné za jejich bezpečnost, nebo jim nedávají příslušné pokyny k použití spotřebiče.

Na děti je třeba dohlédnout, aby si se spotřebičem nehrály.

- Všechny obaly uschovejte z dosahu dětí. Hrozí nebezpečí udušení.
- Jestliže likvidujete starý spotřebič, vytáhněte zástrčku ze zásuvky, odřízněte napájecí kabel (co nejlíže u spotřebiče) a odstraňte dveře, aby nedošlo k úrazu dětí elektrickým proudem, nebo se děti nemohly zavřít uvnitř.
- Jestliže je tento spotřebič vybaven magnetickým těsněním dveří a nahrazuje starší spotřebič s pružinovým zámkem (západkou) na dveřích nebo víku, nezapomeňte před likvidací pružinový zámek znehodnotit. Děti se pak nemohou ve spotřebiči zavřít jako ve smrtelně nebezpečné pasti.

1.2 Všeobecné bezpečnostní informace



UPOZORNĚNÍ

Udržujte volně průchodné větrací otvory na povrchu spotřebiče nebo kolem vestavěného spotřebiče.

- Tento spotřebič je určen k uchovávání potravin nebo nápojů v běžné domácnosti a podobnému použití jako např.:
 - kuchyňky pro zaměstnance v obchodech, kancelářích a jiných pracovních prostředích;
 - farmářské domy a pro zákazníky hotelů, motelů a jiných ubytovacích zařízení;
 - penziony a ubytovny;
 - catering a podobná neobchodní využití.
- K urychlení odmrazování nepoužívejte mechanické nebo jiné pomocné prostředky.
- V prostoru chladicích spotřebičů nepoužívejte jiné elektrické přístroje (např. výrobky zmrzliny) než typy schválené k tomuto účelu výrobcem.

- Nepoškoďte chladicí okruh.

- Chladivo isobutan (R600a), které je obsaženo v chladivém okruhu spotřebiče, je přírodní zemní plyn, který je dobře snášen životním prostředím, ale je za určitých podmínek hořlavý.

Během přepravy a instalace spotřebiče dbejte na to, aby nedošlo k poškození žádné části chladicího okruhu.

Pokud dojde k poškození chladicího okruhu:

- odstraňte z blízkosti spotřebiče otevřený oheň a všechny jeho možné zdroje
- důkladně vyvětrejte místnost, ve které je spotřebič umístěn.

- Změna technických parametrů nebo jakákoli jiná úprava spotřebiče je nebezpečná. Jakékoli poškození kabelu může způsobit zkrat, požár nebo úraz elektrickým proudem.



UPOZORNĚNÍ

Jakoukoliv elektrickou součást (napájecí kabel, zástrčku, kompresor) smí z důvodu možného rizika vyměňovat pouze autorizovaný zástupce nebo kvalifikovaný pracovník servisu.

1. Napájecí kabel se nesmí nastavovat.
2. Zkontrolujte, zda není zástrčka stlačena nebo poškozena zadní stranou spotřebiče. Stlačena nebo poškozená zástrčka se může přehřát a způsobit požár.

3. Ověřte si, zda je zástrčka spotřebiče dobře přístupná.
 4. Netahejte za napájecí kabel.
 5. Pokud je síťová zásuvka uvolněná, nezasunujte do ní zástrčku. Hrozí nebezpečí úrazu elektrickým proudem nebo požáru.
 6. Spotřebič se bez krytu žárovky vnitřního osvětlení (je-li součástí vybavení) nesmí provozovat.
- Tento spotřebič je těžký. Při přemísťování spotřebiče buďte proto opatrní.
 - Nevytahujte věci z mrazicího oddílu, ani se jich nedotýkejte, máte-li vlhké nebo mokré ruce, protože byste si mohli způsobit odřeniny nebo omrzliny.
 - Spotřebič nesmí být dlouhodobě vystaven přímému slunečnímu záření.
 - V tomto spotřebiči se používají speciální žárovky (jsou-li součástí vybavy) určené pouze pro použití v domácích spotřebičích. Tyto žárovky nejsou vhodné pro osvětlení místností.

1.3 Denní používání

- Ve spotřebiči nestavte horké nádoby na plastové části spotřebiče.
- Neskladujte v něm hořlavý plyn nebo tekutiny, protože by mohly vybuchnout.
- Potraviny neukládejte přímo na větrací otvory v zadní stěně. (Pokud je spotřebič bezmrazový)
- Zmrazené potraviny se nesmí po rozmrazení znovu zmrazovat.
- Zakoupené zmrazené potraviny skladujte podle pokynů daného výrobce.
- Pokyny výrobce spotřebiče týkající se uchování potravin je nutné přísně dodržovat. Řiďte se příslušnými pokyny.
- Do mrazicího oddílu nevkládejte nápoje s vysokým obsahem kyslíčnicku uhlíčitého nebo nápoje s bublinkami, protože vytvářejí tlak na nádobu, a mohou dokonce vybuchnout a poškodit spotřebič.
- Nejezte zmrzlinu ihned po vyjmutí z mrazničky, hrozí nebezpečí popálení.

1.4 Čištění a údržba

- Před čištěním nebo údržbou vždy spotřebič vypněte a vytáhněte síťovou zástrčku ze sítě.
- Nečistěte spotřebič kovovými předměty.
- K odstranění námrazy nepoužívejte ostré předměty. Použijte plastovou škrabku.

- Pravidelně kontrolujte a čistěte odtokový otvor na rozmrazenou vodu. Je-li zanesený, uvolněte ho. Jestliže je otvor ucpaný, rozlije se voda na dno chladničky.

1.5 Instalace



U elektrického připojení se pečlivě řiďte pokyny uvedenými v příslušných odstavcích.

- Vybalte spotřebič a zkontrolujte, zda není poškozený. Je-li spotřebič poškozený, nezapojte ho do sítě. Případné poškození okamžitě nahláste prodejci, u kterého jste spotřebič koupili. V tomto případě si uschovejte obal.
- Doporučujeme vám, abyste se zapojením spotřebiče počkali nejméně čtyři hodiny, aby olej mohl natéct zpět do kompresoru.
- Okolo spotřebiče musí být dostatečná cirkulace vzduchu, jinak by se přehříval. K dosažení dostatečného větrání se řiďte pokyny k instalaci.
- Pokud je to možné, měl by spotřebič stát zadní stranou ke stěně, aby byly jeho horké části nepřístupné (kompresor, kondenzátor), a nemohli jste o ně zachytit nebo se spálit.
- Spotřebič nesmí být umístěn v blízkosti radiátorů nebo sporáků.
- Zkontrolujte, zda je zástrčka po instalaci spotřebiče přístupná.
- Připojte pouze ke zdroji pitné vody (pokud je k dispozici vodovodní přípojka).

1.6 Servis

- Jakékoliv elektrikářské práce, nutné pro zapojení tohoto spotřebiče, smí provádět pouze kvalifikovaný elektrikář nebo osoba s příslušným oprávněním.
- Pokud je spotřebič nutné opravit, obraťte se na autorizované servisní středisko, které smí použít výhradně originální náhradní díly.

1.7 Ochrana životního prostředí



Tento přístroj neobsahuje plyny, které mohou poškodit ozónovou vrstvu, ani v chladicím okruhu, ani v izolačních materiálech. Spotřebič nelikvidujte společně s domácím odpadem a smetím. Izolační pěna obsahuje hořlavé plyny: spotřebič je nutné zlikvidovat podle příslušných předpisů, které získáte na obecním úřadě. Zabráňte poškození chladicí jednotky, hlavně vzadu v blízkosti výmění-

ku tepla. Materiály použité u tohoto spotřebiče označené symbolem  jsou recyklovatelné.

1.8 Ochrana životního prostředí



Tento přístroj neobsahuje plyny, které mohou poškodit ozónovou vrstvu, ani v chladicím okruhu, ani v izolačních materiálech. Spotřebič nelikvidujte společně

s domácím odpadem a smetím. Izolační pěna obsahuje hořlavé plyny; spotřebič je nutné zlikvidovat podle příslušných předpisů, které získáte na obecním úřadě. Zabraňte poškození chladicí jednotky, hlavně vzadu v blízkosti výměníku tepla. Materiály použité u tohoto spotřebiče označené symbolem  jsou recyklovatelné.

2. POPIS SPOTŘEBIČE

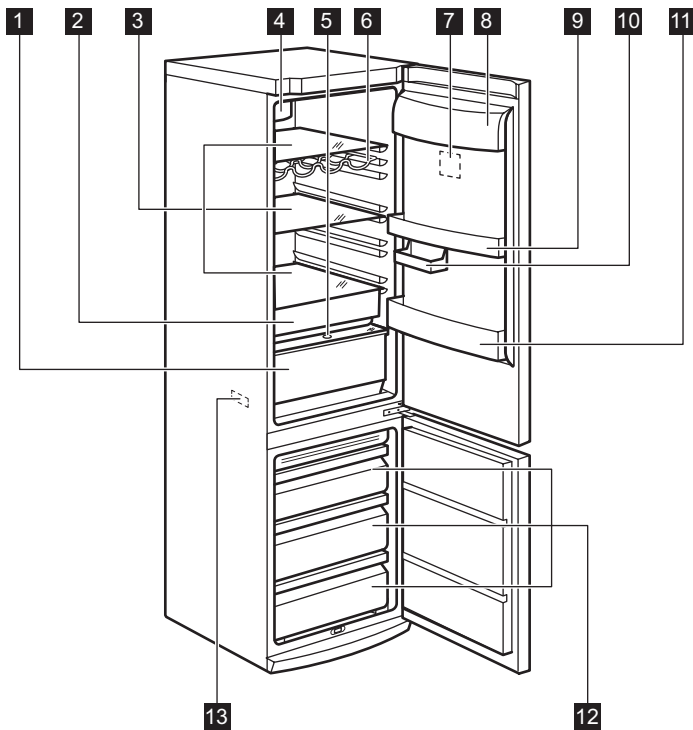

- | | |
|--------------------------------------|----------------------------|
| 1 Zásuvka CrispFresh | 8 Polička na máslo |
| 2 Zásuvka FreshZone | 9 Police ve dveřích |
| 3 Skleněné police | 10 Poloviční police |
| 4 Dynamické chlazení vzduchem | 11 Police na lahve |
| 5 Regulace vlhkosti | 12 Mrazicí koše |
| 6 Stojan na lahve | 13 Typový štítek |
| 7 Ovládací panel | |

3. OVLÁDACÍ PANEL

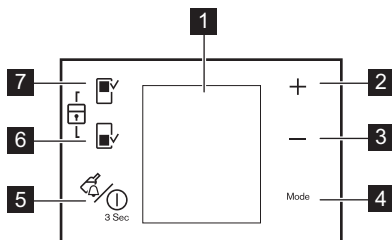

- 1** Displej
- 2** Regulátor teploty
Tlačítko „plus“
- 3** Regulátor teploty
Tlačítko „mínus“
- 4** Tlačítko Mode
- 5** Tlačítko DrinksChill a tlačítko ON/OFF
- 6** Tlačítko mrazicího oddílu
- 7** Tlačítko chladicího oddílu

Přednastavený zvuk tlačítek lze zesílit současným stisknutím tlačítka Mode a tlačítka „mínus“ na několik sekund. Změnu je možné vrátit.

3.1 Displej

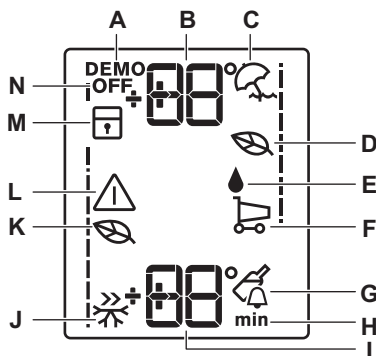

- A)** Předváděcí funkce
- B)** Ukazatel teploty chladničky
- C)** Funkce Dovolena
- D)** Funkce Eco Mode pro chladničku
- E)** Funkce Extra vlhkost
- F)** Funkce Nákup
- G)** Funkce Drinks Chill
- H)** Čas
- I)** Ukazatel teploty mrazničky

- J)** Funkce Fast Freeze
- K)** Funkce Eco Mode pro mrazničku
- L)** Ukazatel výstrahy
- M)** Funkce dětské pojistky
- N)** Režim vypnuté chladničky



Po volbě chladicího či mrazicího oddílu se spustí animace ----- .
Po volbě teploty animace několik málo minut bliká.

3.2 Zapnutí spotřebiče

Spotřebič se zapíná následujícím postupem:

1. Síťovou zástrčku zasuňte do zásuvky.
2. Pokud je displej vypnutý, stiskněte tlačítko ON/OFF .
3. Po několika sekundách by se mohla spustit zvuková výstraha.
Vypnutí zvukové výstrahy viz část „Výstraha vysoké teploty“.
4. Ukazatele teploty ukazují nastavenou výchozí teplotu.

Chcete-li zvolit jinou teplotu, prostudujte si oddíl „Regulace teploty“.

3.3 Vypnutí spotřebiče

Spotřebič se vypíná následujícím postupem:

1. Stiskněte vypínač spotřebiče ON/OFF a držte jej po dobu tří sekund.
2. Displej se vypne.
3. Spotřebič odpojte od elektrické sítě vytáhnutím zástrčky ze síťové zásuvky.

3.4 Vypnutí chladničky

Chladničku vypnete následovně:

1. Na několik sekund stiskněte a podržte tlačítko Fridge Compartment .
2. Zobrazí se ukazatel OFF pro chladničku.

3.5 Zapnutí chladničky

Chladničku zapnete následovně:

1. Stiskněte tlačítko Fridge Compartment.
Ukazatel OFF pro chladničku se přestane zobrazovat.

Chcete-li zvolit jinou teplotu, prostudujte si oddíl „Regulace teploty“.

3.6 Regulace teploty

Zvolte chladicí či mrazicí oddíl.
Pomocí tlačítka teploty nastavte teplotu.
Nastavená výchozí teplota:

- +4 °C v chladničce
 - -18 °C v mrazničce
- Ukazatele teploty zobrazují nastavenou teplotu.
Nastavené teploty bude dosaženo do 24 hodin.



Nastavené teploty zůstanou uloženy i při výpadku proudu.

3.7 Režim EcoMode pro chladicí a mrazicí oddíl

Optimálních podmínek pro uskladnění potravin dosáhnete zvolením režimu EcoMode.

Tuto funkci zapnete následovně:

1. Zvolte chladicí či mrazicí oddíl.
2. Opakovaně stiskněte tlačítko Mode, dokud se nezobrazí příslušná ikona.

Ukazatel teploty zobrazuje nastavenou teplotu:

- pro chladničku: +4 °C
- pro mrazničku: -18 °C

3. Zobrazí se ukazatel EcoMode.

Tuto funkci vypnete následovně:

1. Zvolte chladicí či mrazicí oddíl.
2. Stisknutím tlačítka Mode zvolte jinou funkci nebo tlačítko Mode několikrát stiskněte, dokud se nepřestanou zobrazovat žádné speciální ikony.
3. Ukazatel EcoMode se přestane zobrazovat.



Tato funkce se vypne zvolením jiné nastavené teploty.

3.8 Režim dětské pojistky

Pokud chcete zablokovat ovládání pomocí tlačítek, zvolte režim ChildLock mode.

Tuto funkci zapnete následovně:

1. Na několik sekund stiskněte tlačítko chladicího a mrazicího oddílu.
2. Zobrazí se ukazatel ChildLock mode.

Tuto funkci vypnete následovně:

1. Na několik sekund stiskněte tlačítko chladicího a mrazicího oddílu.
2. Ukazatel ChildLock mode se přestane zobrazovat.

3.9 Režim Dovolená

Tato funkce umožňuje ponechat prázdnou chladničku zavřenou po dobu dlouhé dovolené, aniž by došlo ke vzniku nepříjemných pachů.



Chladicí oddíl musí být při zapnutí režimu Dovolená prázdný.

Tuto funkci zapnete následovně:

1. Opakovaně stiskněte tlačítko Mode, dokud se nezobrazí příslušná ikona.

Ukazatel teploty chladničky zobrazí nastavenou teplotu.

Tuto funkci vypnete následovně:

1. Stisknutím tlačítka Mode zvolte jinou funkci nebo tlačítko Mode několikrát stiskněte, dokud se nepřestanou zobrazovat žádné speciální ikony.



Tato funkce se vypne při nastavení jiné teploty chladničky.

3.10 Režim DrinksChill

Pomocí režimu DrinksChill nastavíte, aby ve stanovený moment zazněla zvuková výstraha (například, když na určitou dobu potřebujete nechat vychladnout připravovanou směs nebo když potřebujete připomenout, že máte v mrazničce uložené lahve k rychlému zchlazení).

Tuto funkci zapnete následovně:

1. Stiskněte tlačítko DrinkChill .

Objeví se ukazatel DrinksChill.

Časovač zobrazí nastavenou hodnotu (30 minut).

2. Stisknutím tlačítka nastavení nižší nebo vyšší teploty upravte nastavenou hodnotu časovače v rozsahu od 1 do 90 minut.

3. Časovač začne blikat (min).

Na konci odpočítávání času zabliká ukazatel DrinksChill a rozezná se zvuková signalizace:

1. Vyndejte všechny nápoje z mrazničky.
2. Stisknutím tlačítka DrinkChill vypnete zvukovou signalizaci a funkci vypnete.

Funkci je možné kdykoli během odpočítávání vypnout:

1. Stiskněte tlačítko DrinkChill.
2. Ukazatel DrinksChill se přestane zobrazovat.

Nastavenou dobu lze kdykoliv během odpočtu změnit současným stisknutím tlačítek nižší a vyšší teploty.

3.11 ShoppingMode

Potřebujete-li například po nákupu uložit velké množství teplých potravin, doporučujeme zapnout režim ShoppingMode, aby se potraviny rychleji zchladily a nezahřály ostatní potraviny již uložené v chladničce.

Tuto funkci zapnete následovně:

1. Opakovaně stisknete tlačítko Mode, dokud se nezobrazí příslušná ikona.

Režim ShoppingMode se automaticky vypne asi za šest hodin.

Tuto funkci vypnete před jejím automatickým vypnutím následovně:

1. Stisknutím tlačítka Mode zvolte jinou funkci nebo tlačítko Mode několikrát stisknete, dokud se nepřestanou zobrazovat žádné speciální ikony.



Tato funkce se vypne při nastavení jiné teploty chladničky.

3.12 Režim FastFreeze

Tuto funkci zapnete následovně:

1. Zvolte mrazicí oddíl.
2. Opakovaně stisknete tlačítko Mode, dokud se nezobrazí příslušná ikona.

Funkce se automaticky vypne za 52 hodin.

Tuto funkci vypnete před jejím automatickým vypnutím následovně:

Stisknutím tlačítka Mode zvolte jinou funkci nebo tlačítko Mode několikrát stisknete, dokud se nepřestanou zobrazovat žádné speciální ikony.



Tato funkce se vypne při nastavení jiné teploty mrazničky.

3.13 Režim Extra vlhkost

Pokud potřebujete zvýšit vlhkost v chladničce, doporučujeme zapnout funkci Extra vlhkost.

Tuto funkci zapnete následovně:

Opakovaně stisknete tlačítko Mode, dokud se nezobrazí příslušná ikona.

Tuto funkci vypnete následovně:

Stisknutím tlačítka Mode zvolte jinou funkci nebo tlačítko Mode několikrát stisknete, dokud se nepřestanou zobrazovat žádné speciální ikony.

3.14 Výstraha vysoké teploty

Zvýšení teploty v mrazničce (například z důvodu výpadku proudu) signalizuje:

- blikajícími ukazateli výstrahy a teploty mrazničky
- zvukovým signálem.

Resetování výstrahy:

1. Stisknete libovolné tlačítko.
2. Zvukový signál se vypne.
3. Kontrolka teploty mrazničky na několik sekund zobrazí nejvyšší dosaženou teplotu. Poté opět zobrazuje nastavenou teplotu.
4. Ukazatel výstrahy bude stále blikat, dokud nedojde k obnovení normálních provozních podmínek.

Pokud podmínky výstrahy pominou, ukazatel výstrahy se přestane zobrazovat.

3.15 Výstraha otevřených dveří

Zvuková výstraha se spustí, jsou-li dveře spotřebiče otevřené několik minut. Výstraha otevřených dveří je signalizována:

- blikajícím ukazatelem výstrahy
- zvukovou signalizací

Po obnovení normálních podmínek (zavření dveří) se výstraha vypne.

Během fáze výstrahy je možné zvukovou signalizaci vypnout stisknutím jakéhokoliv tlačítka.

4. DENNÍ POUŽÍVÁNÍ

4.1 Uskladnění zmrazených potravin

Po prvním spuštění spotřebiče nebo po jeho dlouhodobé odstávce nechte spotřebič před vložením potravin běžet nejméně dvě hodiny. Zásuvky na zmrazování potravin zajišťují rychlý a snadný přístup k balení potravin, které potřebujete. Jestliže chcete vložit velké množství potravin, vyjměte ze spotřebiče všechny zásuvky kromě spodní, která musí být na svém místě,

aby byla zajištěna řádná cirkulace vzduchu. Na všech policích lze uložit potraviny, které přečnívají do vzdálenosti 15 mm ode dveří.



V případě náhodného rozmrazení, například z důvodu výpadku proudu, a pokud výpadek proudu trval delší dobu, než je uvedeno v tabulce technických údajů, je nutné rozmražené potraviny rychle spotřebovat nebo ihned tepelně upravit a (po ochlazení) opět zmrazit.

4.2 Rozmrazování

Hlubokozmražené nebo zmražené potraviny je možné před použitím rozmrazit v chladničce nebo při pokojové teplotě, podle toho, kolik máte času.

Malé kousky lze dokonce připravit ještě zmražené, přímo z mrazničky: čas přípravy bude ale v tomto případě delší.

4.3 Zmrazování čerstvých potravin

Mrazicí oddíl se hodí pro zmrazování čerstvých potravin a pro dlouhodobé uložení zmrazených a hlubokozmrazených potravin.

4.4 Ukazatel teploty

Termostat vyžaduje seřízení

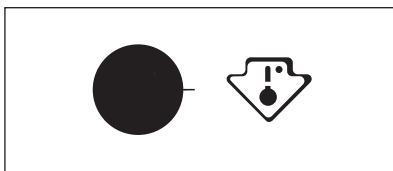

Správná teplota

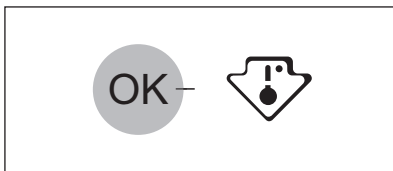

Abychom vám pomohli správně ovládat váš spotřebič, vybavili jsme vaši chladničku ukazatelem teploty.

Symbol na straně označuje nejchladnější oblast v chladničce.

Nejchladnější oblast sahá od skleněné police zásuvky na ovoce a zeleninu k symbolu nebo polici umístěné ve stejné výšce jako daný symbol.

Správného uchování potravin docílíte, když ukazatel teploty zobrazuje hlášení „OK“.

Pokud se nezobrazuje hlášení „OK“, nastavte regulátor teploty na chladnější nastavení a vyčkejte 12 hodin, než ukazatel teploty opět zkontrolujete. Po vložení čerstvých potravin do spotřebiče nebo po opakovaném otevření dveří na delší dobu je normální, když se přestane zobrazovat hlášení „OK“.

4.5 Přemístitelné police

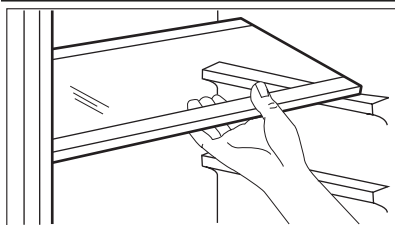

Na stěnách chladničky jsou drážky, do kterých se podle přání zasunují police.

4.6 Police na láhve

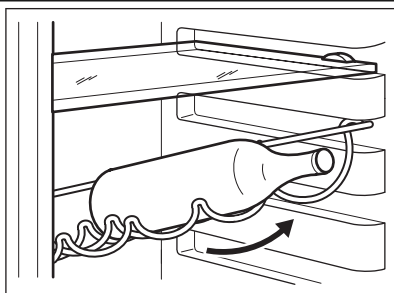

Láhve položte (hrdly dopředu) do roštu umístěného v chladničce.



Pokud je police umístěná vodorovně, položte na ní pouze zavřené láhve.

Rošt na láhve můžete vpředu nadzdvihnout, abyste do něj mohli také uložit již otevřené láhve. Vytáhněte polici tak, abyste ji mohli natočit nahoru a položit na vyšší úroveň.

4.7 Chlazení vzduchem

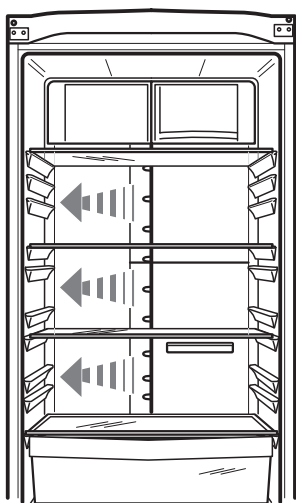

Technologie Multiflow umožňuje rychlé zchlazení potravin a udržení rovnoměrnější teploty uvnitř oddílu.

Tento systém umožňuje rychlé zchlazení potravin a udržení rovnoměrnější teploty uvnitř oddílu.

4.8 Uhlíkový vzduchový filtr

Tento spotřebič je vybavený uhlíkovým filtrem za klapkou na zadní stěně jednotky rozvodu vzduchu.

Filtr čistí vzduch odstraňováním nežádoucích pachů v chladicím oddílu a tím dále zlepšuje kvalitu skladování potravin.

4.9 Umístění dveřních polic

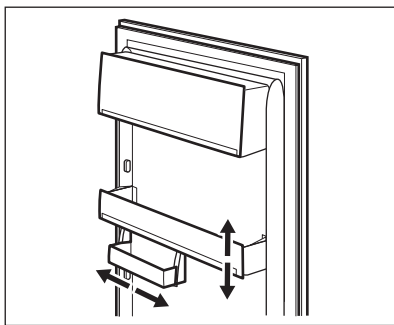

Dveřní police můžete umístit do různé výšky a vkládat tak do nich různě velká balení potravin. Tato nastavení provedete následovně: Pomalu posunujte polici ve směru šipek, až se uvolní, a pak ji zasuňte do zvolené polohy.



Velká spodní dveřní police musí zůstat na svém místě, aby byla zajištěna řádná cirkulace vzduchu.

4.10 Regulace vlhkosti

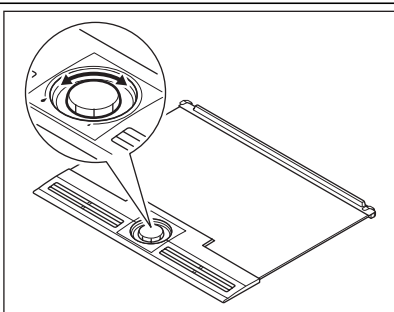

Při ukládání zeleniny a ovoce do chladničky je vhodné je umístit do zásuvky. Chladnička zajišťuje udržování nízké teploty, a zpomaluje tak stárnutí. Za normálních podmínek, když není zásuvka na zeleninu plná a obsahuje směs zeleniny a ovoce, by měla být regulace vlhkosti nastavená do polohy vysoké vlhkosti označené velkou kapkou. To znamená, že, pokud je horní mřížka zavřená, je uvnitř zásuvky udržována vysoká vlhkost. Toto by mělo být standardní nastavení. Někdy, když je zásuvka napěchovaná, existuje zde riziko, že se potraviny chladí méně účinně, a doporučuje se otevřít ventilační otvory mřížky směrem k malé kapce. Zelenina se normálně sama ochlazuje vypařováním vody a v případě zavřených ventilačních otvorů zde existuje riziko hromadění kapek a kaluží vody uvnitř zásuvky. Potraviny, které mohou vypařovat velká množství vody, jsou saláty, houby, brokolice a mrkve. V případech, kdy uložené potraviny obsahují jablka a ovoce, může být vhodné nechat ventilační otvory trochu otevřené, aby nehrozilo riziko vnitřního hromadění etylenu. Etylen je růstový hormon uvolňovaný některým druhem ovoce a zeleniny, který může poškodit jiné potraviny nebo urychlit jejich stárnutí.

4.11 Zásuvka Freshzone

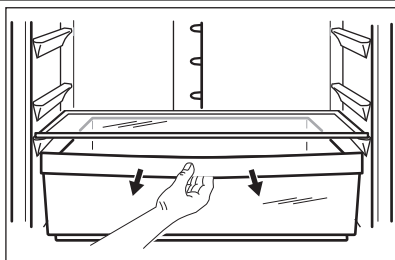

Tento systém umožňuje rychlé zchlazení potravin a udržení rovnoměrnější teploty uvnitř zásuvky.

Tuto funkci zapnete následovně:

1. Zapněte funkci Nákup.
2. Rozsvítí se ukazatel funkce Nákup.
3. Posuňte klapku směrem nahoru dle obrázku.

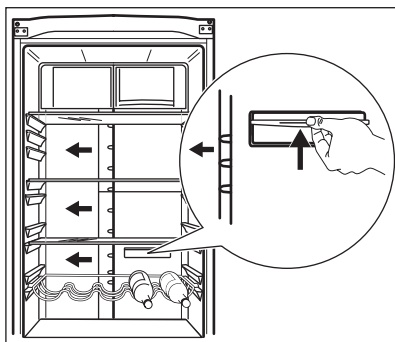

Tuto funkci vypnete následovně:

1. Klapku stáhněte dolů.
2. Vypněte funkci Nákup.
3. Ukazatel funkce Nákup se přestane zobrazovat.



Funkce se vypne automaticky po několika hodinách.

4.12 Režim FreshZone

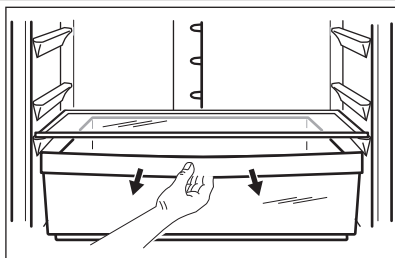

Pokud není oddíl využíván jako zásuvka Freshzone, lze nastavení změnit za účelem jeho použití pouze jako chladicí zásuvky.

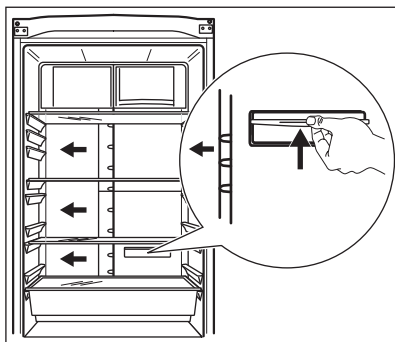

Tuto funkci zapnete následovně:

- Posuňte klapku směrem nahoru dle obrázku.

Tuto funkci vypnete následovně:

1. Klapku stáhněte dolů.

4.13 Funkce QuickChill pro nápoje

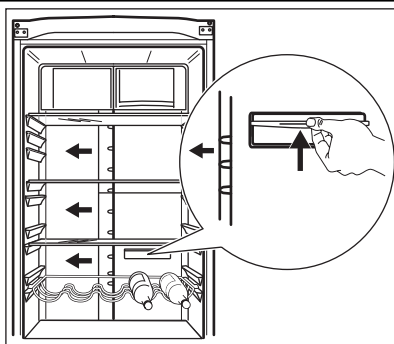

Tato funkce umožňuje rychle vychlazení nápojů. Tuto funkci zapnete následovně:

1. Zásuvku Freshzone vyjměte nebo ji položte výše a dle obrázku umístěte držák na lahve před otvory rychlého chlazení QuickChill.
2. Zapněte funkci Nákup.
3. Rozsvítí se ukazatel funkce Nákup.
4. Posuňte klapku směrem nahoru dle obrázku.

Tuto funkci vypnete následovně:

1. Klapku stáhněte dolů.
2. Vypněte funkci Nákup.
3. Ukazatel funkce Nákup se přestane zobrazovat.



Funkce se vypne automaticky po několika hodinách.

4.14 Vjmutí košů na zmrazování potravin z mrazničky

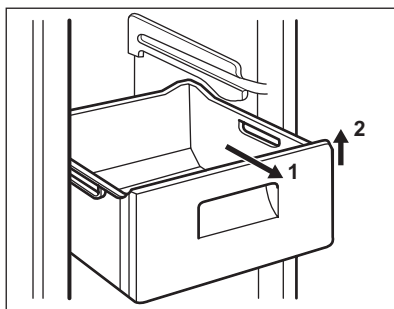

Košé na zmrazování potravin jsou vybaveny zářáčkou, aby se nedaly náhodně odstranit, nebo nevypadly. Chcete-li je z mrazničky vyjmout, vytáhněte koš směrem k sobě až na doraz, a pak jej vytáhněte ven zdvihnutím jeho přední části směrem nahoru.

Chcete-li koš vrátit zpět, lehce nadzdvihněte přední část koše, abyste jej mohli vložit do mrazničky. Jakmile je koš nad zářáčkami, zasuňte koš dozadu na jeho místo.

5. UŽITEČNÉ RADY A TIPY

5.1 Normální provozní zvuky

- Když je chladicí kapalina čerpána chladicím hadem nebo potrubím, můžete slyšet zvuk slabého bublání či zurčení. Nejde o závadu.
- Když je kompresor spuštěný a čerpá se chladicí médium, může to být doprovázeno drnčením nebo pulsujícím zvukem kompresoru. Nejde o závadu.
- Tepelné roztažení může způsobit náhlé zapraskání. Jde o přirozený a neškodný jev. Nejde o závadu.

5.2 Tipy pro úsporu energie

- Neotvírejte často dveře, ani je nenechávejte otevřené déle, než je nezbytně nutné.
- Jestliže je okolní teplota vysoká, regulátor teploty je na vyšším nastavení a spotřebič je zcela zaplněný, může kompresor běžet nepřetržitě a na výparníku se pak tvoří námraza nebo led. V tomto případě je nutné nastavit regulátor teploty na nižší nastavení, aby se spotřebič automaticky odmrazil, a tím snížil spotřebu energie.

5.3 Tipy pro chlazení čerstvých potravin

K dosažení nejlepšího výkonu:

- Do chladničky nevkládáte teplé potraviny nebo tekutiny, které se odpařují
- Potraviny zakryvejte nebo je zabalujte, zejména mají-li silnou vůni
- potraviny položte tak, aby okolo nich mohli proudit volně vzduch

5.4 Tipy pro chlazení

Užitečné rady:

Maso (všechny druhy): zabalte do polyetylenového sáčku a položte na skleněnou polici nad zásuvku se zeleninou.

Z hlediska bezpečné konzumace takto skladujte maso pouze jeden nebo dva dny.

Vařená jídla, studená jídla apod.: můžete zakrýt a položit na jakoukoli polici.

Ovoce a zelenina: musí být důkladně očištěné, vložte je do speciální zásuvky (nebo zásuvek), které jsou součástí vybavení.

Másto a sýr: musí být ve speciální vzduchotěsné nádobě nebo zabalené do hliníkové fólie či do polyetylenového sáčku, aby k nim měl vzduch co nejméně přístup.

Láhev s mlékem: musí být uzavřeny víčkem a uloženy v držáku na láhve ve dveřích.

Banány, brambory, cibule a česnek smí být v chladničce pouze tehdy, jsou-li zabalené.

5.5 Tipy pro zmrazování potravin

K dosažení dokonalého zmrazovacího procesu dodržujte následující důležité rady:

- maximální množství potravin, které je možné zmrazit za 24 hodin je uvedeno na typovém štítku;
- zmrazovací postup trvá 24 hodin. V této době nepřidávejte žádné další potraviny ke zmrazení;
- zmrazujte pouze potraviny prvotřídní kvality, čerstvé a dokonale čisté;

- připravte potraviny v malých porcích, aby se mohly rychle a zcela zmrazit, a bylo pak možné rozmrazit pouze požadované množství;
- zabalte potraviny do alobalu nebo polyetylénu a přesvědčte se, že jsou balíčky vzduchotěsné;
- čerstvé, nezmrazené potraviny se nesmí dotýkat již zmrazených potravin, protože by zvýšily jejich teplotu;
- libové potraviny vydrží uložené déle a v lepším stavu, než tučné; sůl zkracuje délku bezpečného skladování potravin;
- vodové zmrzliny mohou při konzumaci okamžitě po vyjmutí z mrazicího oddílu způsobit popáleniny v ústech;
- doporučujeme napsat na každý balíček viditelně datum uskladnění, abyste mohli správně dodržet dobu uchování potravin.

5.6 Tipy pro skladování zmrazených potravin

Koše na zmrazování potravin zajišťují rychlý a snadný přístup k balení potravin, které potřebujete. Jestliže chcete vložit velké množství potravin, vyjměte ze spotřebiče všechny zásuvky kromě spodního koše, který musí být na svém místě, aby byla zajištěna řádná cirkulace vzduchu.

K dosažení nejlepšího výkonu zakoupeného spotřebiče dodržujte následující podmínky:

- vždy si při nákupu ověřte, že zakoupené zmrazené potraviny byly prodejcem správně skladovány;
- zajistěte, aby zmrazené potraviny byly z obchodu přineseny v co nejkratším možném čase;
- neotvírejte často dveře, ani je nenechávejte otevřené déle, než je nezbytně nutné;
- již rozmrazené potraviny se rychle kazí a nesmí se znovu zmrazovat;
- nepřekračujte dobu skladování uvedenou výrobcem na obalu.

6. ČIŠTĚNÍ A ÚDRŽBA

6.1 Čištění vnitřku spotřebiče

Před prvním použitím spotřebiče vymyjte vnitřek a všechno vnitřní příslušenství vlažnou vodou s trochou neutrálního mycího prostředku, abyste

odstranili typický pach nového výrobku, a pak vše důkladně utřete do sucha.



Nepoužívejte čisticí prostředky nebo abrazivní prášky, které mohou poškodit povrch spotřebiče.

**POZOR**

Před každou údržbou vytáhněte zástrčku spotřebiče ze zdroje elektrického napájení.



Tento spotřebič obsahuje uhlovodíky v chladicí jednotce; údržbu a doplňování smí proto provádět pouze autorizovaný pracovník.

6.2 Pravidelné čištění

Spotřebič je nutné pravidelně čistit:

- vnitřek a všechno vnitřní příslušenství omyjte vlažnou vodou s trochou neutrálního mycího prostředku;
- pravidelně kontrolujte těsnění dvířek a otírejte je, aby bylo čisté, bez usazených nečistot;
- důkladně vše opláchněte a osušte.



Nehýbejte s žádnými trubkami nebo kabely uvnitř spotřebiče, netahejte za ně a nepoškozujte je.

Nikdy nepoužívejte k čištění vnitřku spotřebiče abrazivní prášky, vysoce parémované čisticí prostředky nebo vosková leštidla, protože mohou poškodit povrch a zanechat silný pach.

Kondenzátor (černá mřížka) a kompresor na zadní straně spotřebiče čistěte kartáčem. Tím se zlepší výkon spotřebiče a sníží spotřeba energie.



Dbejte na to, abyste nepoškodili chladicí systém.

Řada prostředků na čištění povrchů v kuchyni obsahuje chemikálie, které mohou poškodit umělou hmotu použitou v tomto spotřebiči. Doporučujeme proto čistit povrch spotřebiče pouze teplou vodou s trochou tekutého mycího prostředku na nádobí.

Po čištění znovu připojte spotřebič k elektrické síti.

6.3 Výměna uhlíkového vzduchového filtru

K zajištění nejlepší účinnosti uhlíkového vzduchového filtru je nutné ho každý rok vyměnit. Nové aktivní vzduchové filtry lze koupit v příslušných prodejnách v místě bydliště.

Řiďte se pokyny v části "Instalace uhlíkového vzduchového filtru".

6.4 Odmrazování chladničky

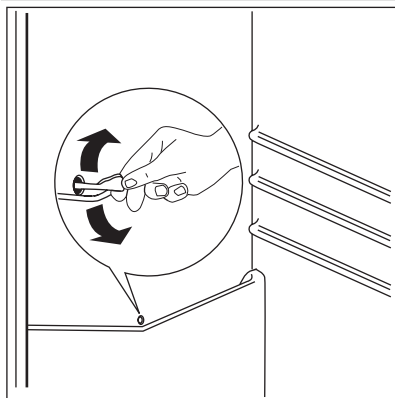

Během normálního používání se námraza automaticky odstraňuje z výparníku chladicího oddílu při každém vypnutí motoru kompresoru. Rozmrazená voda vytéká odtokovým otvorem do speciální nádoby na zadní straně spotřebiče nad motorem kompresoru, kde se odpařuje.

Odtokový otvor pro rozmrazenou vodu, který se nachází uprostřed žlábků v chladicím oddíle, se musí pravidelně čistit, aby voda nemohla přetéct a kapat na uložené potraviny.

Použijte speciální čisticí nástroj, který najdete již zasunutý do odtokového otvoru.

6.5 Rozmrazování mrazničky

Mrazicí oddíl tohoto modelu je beznámrazového typu "no frost". To znamená, že se v zapnutém spotřebiči nevytváří námraza ani na vnitřních stěnách, ani na potravinách.

Zajišťuje to nepřetržitá cirkulace chladného vzduchu uvnitř oddílu automaticky řízeným ventilátorem.

7. ODSTRAŇOVÁNÍ ZÁVAD



POZOR

Při hledání a odstraňování závady vy-
táhněte zástrčku ze síťové zásuvky.
Odstraňování závady, která není uvede-
na v tomto návodu, smí provádět pouze
kvalifikovaný elektrikář nebo osoba s
příslušným oprávněním.



Během normálního provozu vydává
spotřebič různé zvuky (kompresor, cirk-
kulace chladiva).

Problém	Možná příčina	Řešení
Spotřebič je hlučný.	Spotřebič není správně posta- ven.	Zkontrolujte, zda spotřebič stojí stabilně (všechny čtyři nožičky musí stát na podlaze).
Kompresor funguje nepřetržitě.	Regulátor teploty může být ne- správně nastavený.	Nastavte vyšší teplotu.
	Dveře nejsou správně zavřené.	Viz „Zavření dveří“.
	Otvírali jste dveře příliš často.	Nenechávejte dveře otevřené déle, než je nezbytné nutné.
	Teplota potravin je příliš vyso- ká.	Nechte potraviny vychladnout na teplotu místnosti, teprve pak je vložte do spotřebiče.
	Teplota v místnosti je příliš vy- soká.	Snižte teplotu v místnosti.
	Funkce rychlého zmrazení je zapnutá.	Viz „Funkce rychlého zmrazení“
Po vnitřní zadní stěně chladničky stéká voda.	Během automatického odmra- zování se na zadní stěně roz- mrazuje námraza.	Nejde o závadu.
V chladničce teče voda.	Odtokový otvor je ucpaný.	Vyčistěte odtokový otvor.
	Vložené potraviny brání odtoku vody do odtokového otvoru.	Přemístěte potraviny tak, aby se nedotýkaly zadní stěny.
Na podlahu teče voda.	Vývod rozmrazené vody (kon- denzátu) neústí do odpařovací misky nad kompresorem.	Vložte vývod rozmrazené vody (kondenzátu) do odpařovací misky.
Příliš mnoho námrazy a le- du.	Potraviny nejsou řádně zabale- né.	Zabalte potraviny lépe.
	Dveře nejsou správně zavřené.	Viz „Zavření dveří“.
	Regulátor teploty může být ne- správně nastavený.	Nastavte vyšší teplotu.
Teplota ve spotřebiči je příliš vysoká.	Dveře nejsou správně zavřené.	Viz „Zavření dveří“.
	Teplota potravin je příliš vyso- ká.	Nechte potraviny vychladnout na teplotu místnosti, teprve pak je vložte do spotřebiče.

Problém	Možná příčina	Řešení
	Vložili jste příliš velké množství lahví najednou.	Ukládejte do spotřebiče menší množství potravin.
Teplota v chladničce je příliš vysoká.	Ve spotřebiči neobíhá chladný vzduch.	Zkontrolujte, zda ve spotřebiči může dobře obíhat chladný vzduch.
Příliš vysoká teplota v mrazničce.	Potraviny jsou položeny příliš těsně u sebe.	Uložte potraviny tak, aby mohl dobře obíhat chladný vzduch.
Spotřebič nefunguje.	Spotřebič je vypnutý.	Zapněte spotřebič.
	Zástrčka není správně zasunutá do zásuvky.	Zasuňte zástrčku správně do zásuvky.
	Spotřebič je bez proudu. Zásuvka není pod proudem.	Zasuňte do zásuvky zástrčku jiného elektrického spotřebiče. Obrat'te se na kvalifikovaného elektrikáře.
Osvětlení nefunguje.	Osvětlení je v pohotovostním režimu.	Zavřete a otevřete dveře.
Na displeji se zobrazí „dE-Mo“.	Spotřebič je v předváděcím režimu.	Na přibližně 10 sekund podržte stisknuté tlačítko Mode, dokud nezazní dlouhý zvukový signál a na krátkou chvíli se nevypne displej: spotřebič začne pracovat v normálním režimu.
Zazní zvukový signál.	Dveře nejsou správně zavřené.	Viz „Výstraha otevřených dveří“.
Na displeji teploty je zobrazen horní nebo spodní čtverec.	Při měření teploty došlo k chybě.	Obrat'te se na místní servisní středisko (chladicí systém bude potraviny nadále chladit, ale nebude možné nastavit teplotu).

Pokud tyto rady nevedou k žádnému výsledku, zavolejte nejbližší značkový servis.

7.1 Výměna žárovky

Tento spotřebič je vybaven vnitřním osvětlením pomocí LED diod s dlouhou životností. Vnitřní osvětlení smí vyměňovat pouze autorizované servisní středisko. Kontaktujte servisní středisko.

2. Pokud je to nutné, dveře seříd'te. Říd'te se pokyny v části „Instalace“.
3. V případě potřeby vadné těsnění dveří vyměňte. Obrat'te se na autorizované servisní středisko.

7.2 Zavření dveří

1. Vyčistěte těsnění dveří.

8. INSTALACE



UPOZORNĚNÍ

Přečtěte si pečlivě "Bezpečnostní informace" ještě před instalací k zajištění bezpečnosti a správného provozu spotřebiče.

8.1 Umístění

Spotřebič instalujte na místě, jehož okolní teplota odpovídá klimatické třídě uvedené na typovém štítku spotřebiče:

Klimatická třída	Okolní teplota
SN	+10°C až +32°C
N	+16°C až +32°C
ST	+16°C až +38°C
T	+16°C až +43°C

8.2 Umístění

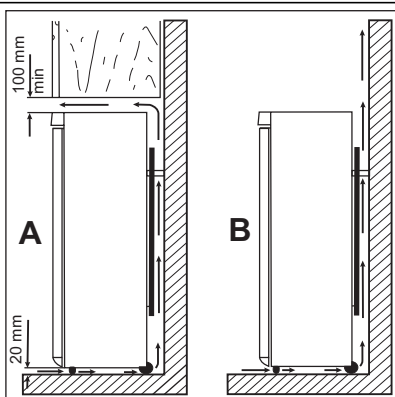

Spotřebič musí být instalovaný v dostatečné vzdálenosti od zdrojů tepla, jako jsou radiátory, bojler, přímý sluneční svit apod. Ujistěte se, že vzduch může volně cirkulovat kolem zadní části spotřebiče. Jestliže je spotřebič umístěn pod závěsnými skříňkami kuchyňské linky, je pro zajištění správného výkonu nutná minimální vzdálenost mezi horní částí spotřebiče a závěsnými skříňkami alespoň 100 mm. Pokud je to však možné, spotřebič pod závěsné skříňky nestavte. Správné vyrovnaní zajišťuje jedna nebo více seřiditelných nožiček na spodku spotřebiče.



UPOZORNĚNÍ

Zástrčka musí být i po instalaci dobře přístupná, aby bylo možné spotřebič odpojit od elektrické sítě.

8.3 Zadní rozpěrky

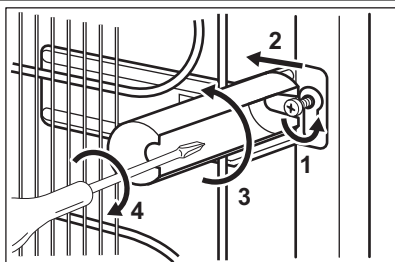

Dvě rozpěrky naleznete v sáčku s dokumentací. Při montáži rozperek postupujte následovně:

1. Uvolněte šroub.
2. Zasuňte rozpěrku pod šroub.
3. Otočte rozpěrku do správné polohy.
4. Utáhněte všechny šrouby.

8.4 Instalace filtru TasteGuard

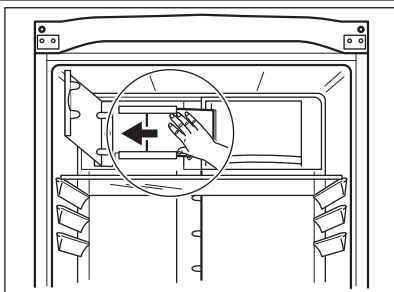

Filtr TasteGuard je filtr z aktivního uhlíku, který pohlcuje nepříjemné pachy a umožňuje zachování té nejlepší chuti a vůně všech potravin bez nebezpečí mísení vůní.

Uhlíkový filtr se dodává v plastovém sáčku, aby se zachovaly jeho vlastnosti a životnost. Filtr musí být umístěn za klapku před zapnutím spotřebiče.

1. Otevřete kryt klapky.
2. Vyměňte filtr z plastového sáčku.
3. Vložte filtr do štěrbinu na zadní straně krytu klapky.
4. Zavřete kryt klapky.



S filtrem zacházejte opatrně, aby se z jeho povrchu nemohlo nic uvolnit. Filtr by se měl měnit každých šest měsíců.

8.5 Vyrovnání

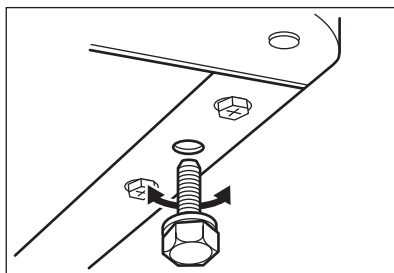

Při umístění spotřebiče zajistěte, aby stál vodorovně. Můžete ho vyrovnat seřízením dvou dolních předních nožiček.

8.6 Připojení k elektrické síti

Spotřebič smí být připojen k síti až po ověření, že napětí a frekvence uvedené na typovém štítku odpovídají napětí v domácí síti.

Spotřebič musí být podle zákona uzemněn. Zástrčka napájecího kabelu je k tomuto účelu vybavena příslušným kontaktem. Pokud není domácí

zásuvka uzemněná, poraďte se s odborníkem a připojte spotřebič k samostatnému uzemnění v souladu s platnými předpisy.

Výrobce odmítá veškerou odpovědnost v případě nedodržení výše uvedených pokynů.

Tento spotřebič je v souladu se směrnicemi EHS.

8.7 Změna směru otvírání dveří

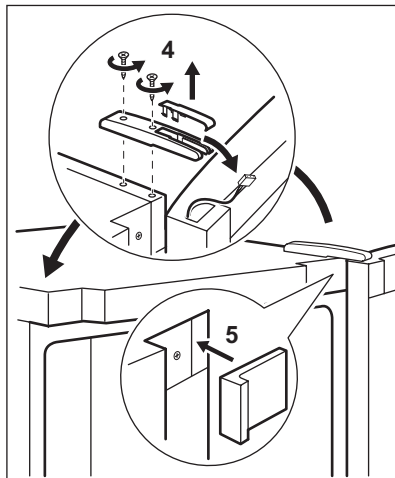
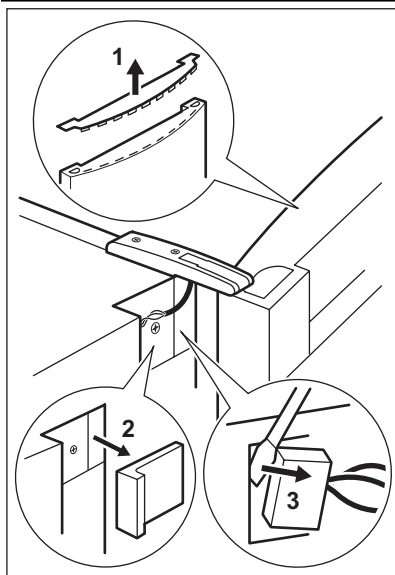
**UPOZORNĚNÍ**

Před každou činností vytáhněte zástrčku ze síťové zásuvky.

**UPOZORNĚNÍ**

Přesvědčte se, že je spotřebič vypnutý z elektrické sítě.



K provedení následujícího postupu doporučujeme přizvat další osobu, která bude dveře spotřebiče v průběhu práce držet.

- Odstraňte kryt horního závěsu pomocí šroubováku (4).
- Otevřete dveře a odstraňte koncovou krytku dveří (1).
- Odstraňte přední horní kryty na obou stranách. (2, 6).
- Odpojte konektor kabelu z displeje (3).
- Odšroubujte závěsy a sejměte dveře (4).

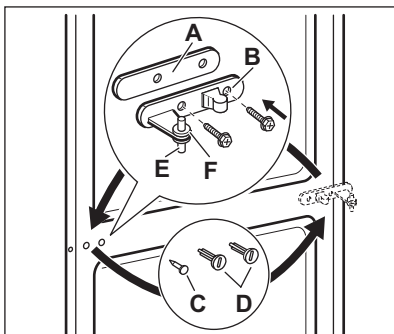

- Vyšroubujte střední závěs (B). Sejměte plastovou podložku (A).
- Vyměňte podložku (F) a přesuňte ji na opačnou stranu čepu závěsu (E).
- Sejměte dveře.
- Vyměňte levý čep středního závěsu (C, D) a přemontujte jej na opačnou stranu.
- Čep středního závěsu (E) nasadíte do levého otvoru dolních dveří.

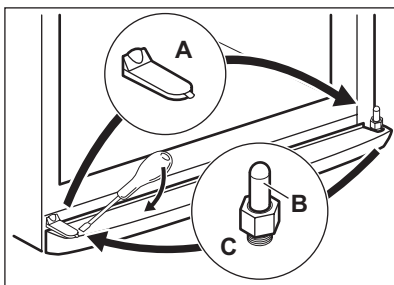

Pomocí nástroje odstraňte kryt (A), odšroubujte spodní čep závěsu (B) a namontujte jej na opačnou stranu. Vložte kryt (A) na opačnou stranu. Dolní dveře znovu nasadíte na otočný čep (B). Sejměte dvě plastové krytky a nasadíte je na opačné straně. Čep středního závěsu nasadíte do levého otvoru dolních dveří. Nasuňte spodní dveře na čep spodního závěsu (B).

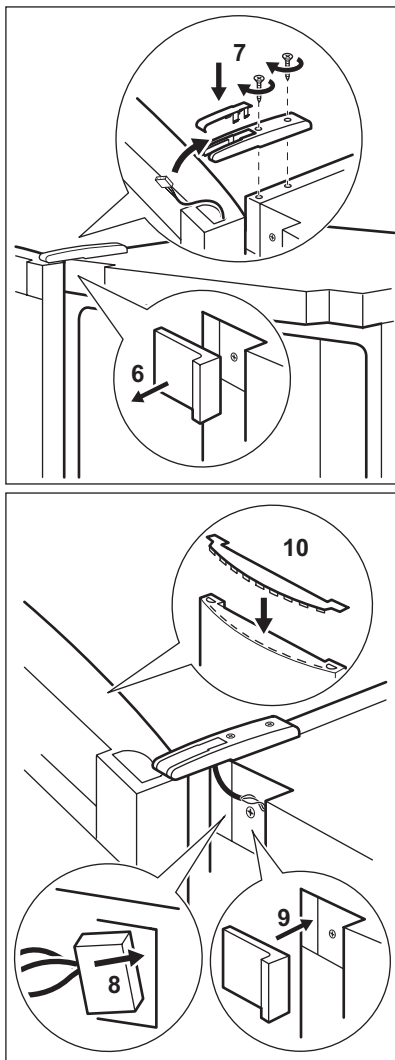

- Vytáhněte kabel z koncové krytky dveří a vložte jej do horního závěsu.
- Zašroubujte zpět závěs (7).
- Zapojte kabel do zásuvky na předním panelu. (8)
- Vraťte zpět přední horní kryty na obou stranách (5, 9).
- Umístěte kabel displeje, který je právě odpojený, do kabelového držáku v koncové krytce dveří a poté vraťte koncovou krytku dveří (10) na své místo.

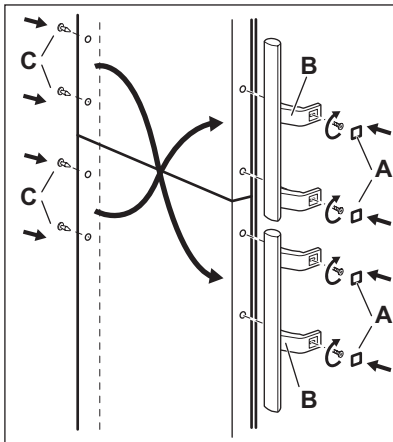

- Sejměte kryty (A). Odstraňte záslepky (C).
- Odšroubujte držadla (B) a připevněte je na opačné straně. Horní držadlo umístěte na dolní dveře a dolní držadlo na dveře horní.
- Záslepky (C) nasadte na opačné straně.

Na závěr zkontrolujte následující:

- Všechny šrouby jsou dotažené.
- Magnetické těsnění přiléhá ke skříni.
- Dveře se správně otvírají i zavírají.

Při nízké okolní teplotě (např. v zimě) se může stát, že těsnění nebude dokonale doléhat. V takovém případě počkejte, až těsnění samo přilne. Pokud nechcete změnu směru otvírání dveří provádět sami, obraťte se na nejbližší středisko poprodejního servisu. Odborník z poprodejního servisu provede změnu směru otvírání dveří na vaše náklady.



UPOZORNĚNÍ

Pokud nechcete změnu směru otvírání dveří provádět sami, obraťte se na nejbližší středisko poprodejního servisu. Odborník z poprodejního servisu provede změnu směru otvírání dveří na vaše náklady.



UPOZORNĚNÍ

Po provedení změny směru otvírání dveří zkontrolujte, zda jsou všechny šrouby důkladně dotaženy a zda magnetické těsnění všude doléhá ke skříni. Při nízké okolní teplotě (např. v zimě) se může stát, že těsnění nebude dokonale doléhat. V takovém případě počkejte, až těsnění samo přilne. Položte spotřebič zadní stěnou dolů.

9. ZVUKY

Během normálního provozu vydává spotřebič různé zvuky (kompresor, cirkulace chladiva).

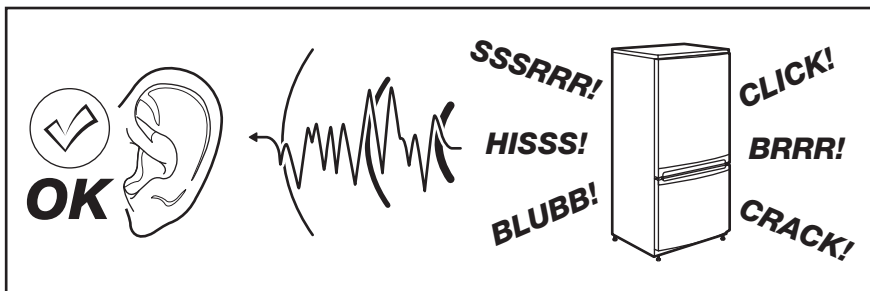

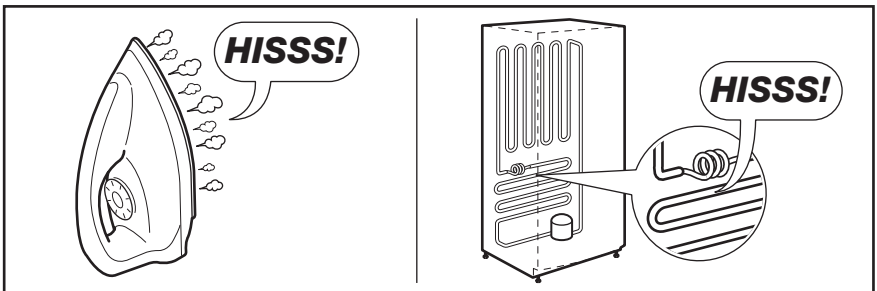
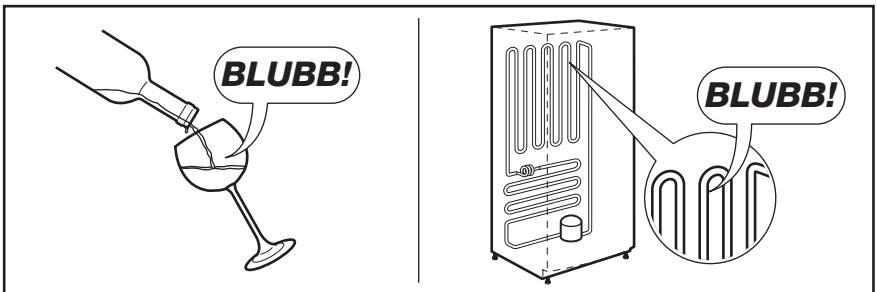
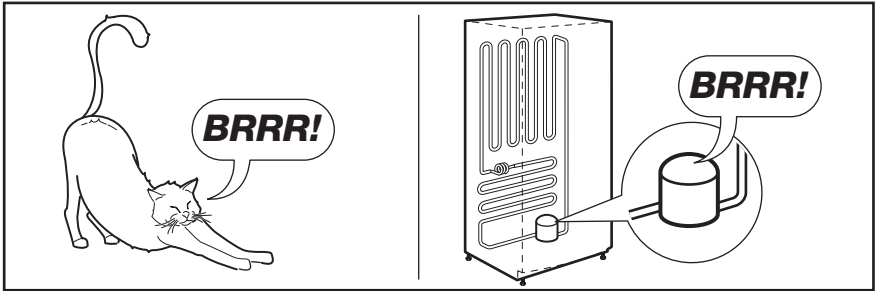
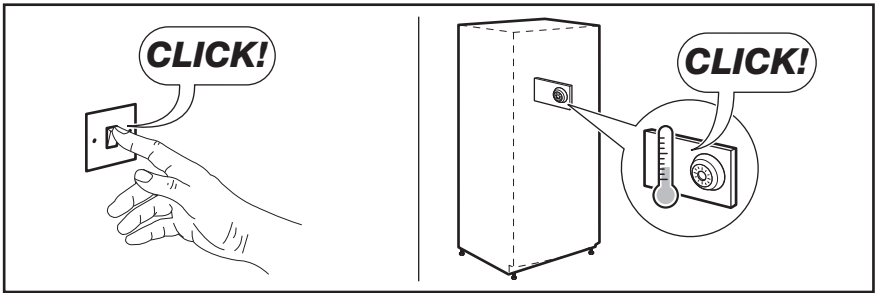

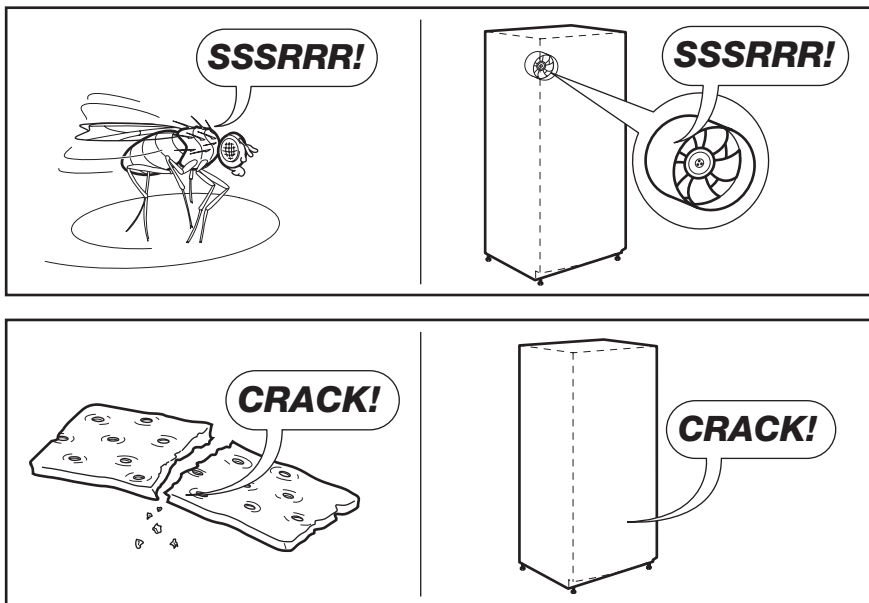



10. TECHNICKÉ ÚDAJE

Rozměry výklenku		
Výška	1859 mm	
Šířka	595 mm	
Hloubka	658 mm	
Skladovací čas při poruše	18 h	
Napětí	230 - 240 V	
Frekvence	50 Hz	

Technické údaje jsou uvedeny na typovém štítku umístěném na vnitřní levé straně spotřebiče a na energetickém štítku.

11. POZNÁMKY K OCHRANĚ ŽIVOTNÍHO PROSTŘEDÍ

Recyklujte materiály označené symbolem . Obaly vyhodte do příslušných odpadních kontejnerů k recyklaci.

Pomáhejte chránit životní prostředí a lidské zdraví a recyklovat elektrické a elektronické spotřebiče určené k likvidaci. Spotřebiče označené příslušným symbolem  nelikvidujte

spolu s domovním odpadem. Spotřebič
odevzdejte v místním sběrném dvoře nebo
kontaktujte místní úřad.

CUPRINS

1. INSTRUCȚIUNI PRIVIND SIGURANȚA	28
2. DESCRIEREA PRODUSULUI	30
3. PANOUL DE COMANDĂ	31
4. UTILIZAREA ZILNICĂ	34
5. SFATURI UTILE	38
6. ÎNGRIJIREA ȘI CURĂȚAREA	40
7. DEPANARE	41
8. INSTALAREA	43
9. ZGOMOTE	49
10. DATE TEHNICE	51

NE GÂNDIM LA DUMNEAVOASTRĂ

Vă mulțumim că ați achiziționat un aparat Electrolux. Ați ales un produs care include decenii de experiență profesională și de inovație. Ingenios și stilat, a fost conceput special pentru dumneavoastră. Pentru ca oricând îl utilizați puteți fi sigur de aceleași rezultate extraordinare.

Bine ați venit la Electrolux.

Vizitați website-ul la:



Aici găsiți sfaturi privind utilizarea, broșuri, informații care vă ajută la rezolvarea unor probleme apărute și informații despre service:

www.electrolux.com



Înregistrați-vă produsul pentru a beneficia de servicii mai bune:

www.electrolux.com/productregistration



Cumpărați accesorii, consumabile și piese de schimb originale pentru aparatul dvs.:

www.electrolux.com/shop

SERVICIUL DE RELAȚII CU CLIEȚII ȘI SERVICE

Vă recomandăm utilizarea pieselor de schimb originale.

Atunci când contactați unitatea de Service, asigurați-vă că aveți disponibile următoarele informații.

Informațiile pot fi găsite pe plăcuța cu datele tehnice. Model, PNC, Număr de serie.



Avertisment / Atenție-Informații privind siguranța.



Informații și recomandări generale



Informații cu privire la mediul înconjurător

Ne rezervăm dreptul asupra efectuării de modificări.

1. INSTRUCȚIUNI PRIVIND SIGURANȚA

Pentru siguranța dv. și pentru a asigura utilizarea corectă a aparatului, înainte de instalare și de prima utilizare, citiți cu atenție acest manual de utilizare, inclusiv recomandările și avertismentele cuprinse în el. Pentru a evita erorile inutile și accidentele, este important să vă asigurați că toate persoanele care vor folosi aparatul cunosc foarte bine modul său de funcționare și caracteristicile de siguranță. Păstrați aceste instrucțiuni și asigurați-vă că ele vor însoți aparatul în cazul în care este mutat sau vândut, astfel încât toți utilizatorii, pe întreaga durată de viață a aparatului, să fie corect informați cu privire la utilizarea și siguranța sa.

Pentru siguranța persoanelor și a bunurilor, respectați măsurile de precauție din aceste instrucțiuni de utilizare, deoarece producătorul nu este responsabil de daunele cauzate prin nerespectarea acestor cerințe.

1.1 Siguranța copiilor și a persoanelor vulnerabile

- Acest aparat nu trebuie folosit de persoane (inclusiv copiii) cu capacități fizice, senzoriale și mentale reduse, sau lipsiți de experiență și cunoștințe, cu excepția cazului în care sunt supravegheați sau li s-au dat instrucțiuni în legătură cu folosirea aparatului, de către o persoană răspunzătoare pentru siguranța lor. Copiii trebuie supravegheați ca să nu se joace cu aparatul.
- Nu lăsați ambalajele la îndemâna copiilor. Există riscul de sufocare.
- Când aruncați aparatul, scoateți ștecherul din priză, tăiați cablul de alimentare (cât mai aproape de aparat) și înlăturați ușa, astfel încât copiii care se joacă să nu se poată electrocuta și să nu se poată închide înăuntru.
- Dacă acest aparat, care are garnituri magnetice la ușă, înlocuiește un aparat mai vechi care are un sistem de închidere cu arc (zăvor cu resort), faceți inutilizabil sistemul de închidere înainte de a arunca aparatul vechi. În acest mod nu va putea deveni o capcană mortală pentru un copil.

1.2 Aspecte generale referitoare la siguranță



AVERTIZARE

Mențineți libere deschiderile de ventilare din carcasa aparatului sau din structura în care este încorporat.

- Acest aparat este destinat pentru conservarea alimentelor și/sau a băuturilor în locuințele normale și la aplicații similare, cum ar fi:
 - în bucătăriile pentru personal din magazine, birouri și alte medii de lucru;
 - casele de la ferme și de către clienții din hoteluri, moteluri și alte medii de tip rezidențial;
 - unități de cazare cu micul dejun inclus;
 - unități de catering și alte aplicații similare care nu fac parte din comerțul cu amănuntul.
- Nu utilizați dispozitive mecanice sau alte mijloace artificiale pentru a accelera procesul de dezghețare.
- Nu utilizați alte aparate electrice (de ex. aparate de înghețată) în interiorul aparatelor de răcire, decât dacă sunt aprobate în mod special de producător în acest scop.

• Nu deteriorați circuitul de răcire.

- Circuitul de răcire al aparatului conține izobutan ca agent de răcire (R600a), un gaz natural cu un nivel ridicat de compatibilitate cu mediul înconjurător, dar care este inflamabil.

În timpul transportului și instalării aparatului, procedați cu atenție pentru a nu deteriora niciuna dintre componentele circuitului de răcire.

Dacă circuitul de răcire este deteriorat:

- evitați flăcările deschise și sursele de foc
- aerisiți foarte bine camera în care este amplasat aparatul
- Este periculos să modificați specificațiile sau să modificați acest produs, în orice fel. Deteriorarea cablului de alimentare poate produce un scurt-circuit, un incendiu și/sau electrocutarea.



AVERTIZARE

Pentru evitarea oricărui pericol, componentele electrice (cablu de alimentare, ștecher, compresor etc.) trebuie înlocuite numai de către un tehnician de servicii autorizat și calificat, cu respectarea normelor de siguranță în vigoare.

1. Cablul de alimentare nu trebuie să fie prelungit.

2. Asigurați-vă ca ștecherul nu este strivit sau deteriorat de partea din spate a aparatului. Un cablu de alimentare strivit sau deteriorat se poate supraîncălzi și poate produce un incendiu.
 3. Trebuie să puteți accesa ușor ștecherul aparatului.
 4. Nu trageți de cablu.
 5. Dacă priza nu este fixă, nu introduceți ștecherul în priză. Există riscul de electrocutare sau de incendiu.
 6. Aparatul nu trebuie utilizat fără a fi montat capacul becului din interior (dacă este prevăzut).
- Acest aparat este greu. Trebuie să procedați cu atenție când îl deplasați.
 - Nu scoateți și nu atingeți alimentele din compartimentul congelator dacă aveți mâinile umede sau ude, deoarece în acest mod pielea se poate zgâria sau poate suferi degerături.
 - Evitați expunerea îndelungată a aparatului la lumină solară directă.
 - Becurile (dacă sunt prevăzute) din acest aparat sunt special destinate aparatelor electrocasnice. Acestea nu sunt compatibile cu iluminatul locuinței.

1.3 Utilizarea zilnică

- Nu puneți oale fierbinți pe piesele din plastic ale aparatului.
- Nu păstrați gaze și lichide inflamabile în interiorul aparatului, deoarece ar putea exploda.
- Nu puneți alimentele în contact cu fantele de aerisire de pe peretele din spate. (Dacă aparatul este Frost Free -fără gheață)
- Alimentele congelate nu trebuie să mai fie congelate din nou după ce s-au dezghețat.
- Păstrați alimentele congelate ambalate în conformitate cu instrucțiunile producătorului alimentelor congelate.
- Recomandările producătorului aparatului privind conservarea trebuie respectate cu strictețe. Consultați instrucțiunile respective.
- Nu puneți băuturi gazoase sau carbonatate în compartimentul congelator, deoarece se creează presiune asupra recipientului, iar acesta ar putea exploda, deteriorând aparatul.
- Înghețata pe băț poate cauza degerături dacă e consumată imediat după scoaterea din aparat.

1.4 Întreținerea și curățarea

- Înainte de a efectua operațiile de întreținere, opriți aparatul și scoateți ștecherul din priză.
- Nu curățați aparatul cu obiecte din metal.
- Nu folosiți obiecte ascuțite pentru a îndepărta gheața din aparat. Folosiți o răzuitoare din plastic.
- Examinați periodic scurgerea din frigider pentru a vedea dacă există apă rezultată din dezghețare. Dacă este necesar, curățați scurgerea. Dacă scurgerea este blocată, apa se va acumula în partea de jos a aparatului.

1.5 Instalarea



Pentru racordarea la electricitate respectați cu atenție instrucțiunile din paragrafele specifice.

- Despachetați aparatul și verificați să nu fie deteriorat. Nu conectați aparatul dacă este deteriorat. Comunicați imediat eventualele defecte magazinului de unde l-ați cumpărat. În acest caz, păstrați ambalajul.
- Se recomandă să așteptați cel puțin două ore înainte de a conecta aparatul, pentru a permite uleiului să curgă înapoi în compresor.
- Trebuie să se asigure o circulație adecvată a aerului în jurul aparatului, în lipsa acesteia se poate supraîncălzi. Pentru a obține o ventilație suficientă, urmați instrucțiunile referitoare la instalare.
- Pe cât posibil, spatele aparatului trebuie să se afle lângă un perete, pentru a evita atingerea părților calde (compresor, condensator) și a evita riscul de arsuri.
- Aparatul nu trebuie amplasat în apropierea caloriferului sau a aragazului.
- Asigurați-vă că după instalarea aparatului priza rămâne accesibilă.
- Conectați numai la o sursă de apă potabilă (dacă se prevede racordarea la o sursă de apă).

1.6 Serviciul de Asistență Tehnică

- Toate lucrările electrice necesare pentru instalarea acestui aparat trebuie efectuate de către un electrician calificat sau de o persoană competentă.
- Acest produs trebuie reparat numai centru de service autorizat și trebuie să se folosească numai piese de schimb originale.

1.7 Protecția mediului înconjurător



Acest aparat nu conține gaze care pot deteriora stratul de ozon, nici în circuitul de răcire și nici în materialele de izolare. Aparatul nu poate fi aruncat împreună cu deșeurile urbane și cu gunoiul. Spuma izolatoare conține gaze in-

flamabile: aparatul trebuie eliminat conform reglementărilor aplicabile ale autorităților locale. Evitați deteriorarea unității de răcire, mai ales în spate, lângă schimbătorul de căldură. Materialele folosite pentru acest aparat marcate cu simbolul ♻ sunt reciclabile.

2. DESCRIEREA PRODUSULUI

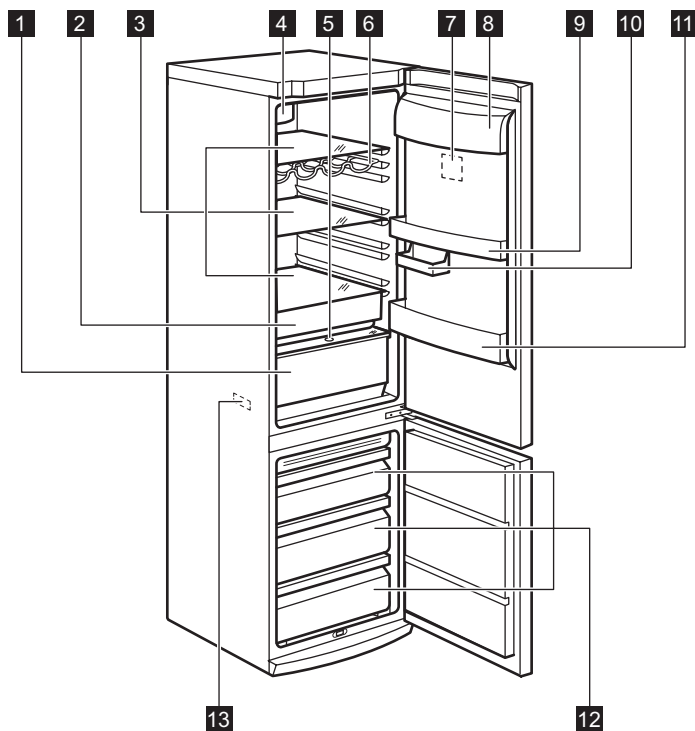

1 Sertarul CrispFresh

2 Sertar Freshzone

3 Rafturi de sticlă

4 Răcire dinamică a aerului

5 Controlul umidității

6 Suport pentru sticle

7 Panou de comandă

8 Raft pentru unt

9 Rafturi de pe ușă

10 Semi-raft

11 Raft pentru sticle

12 Cutii congelator

13 Plăcuță cu datele tehnice

3. PANOUL DE COMANDĂ

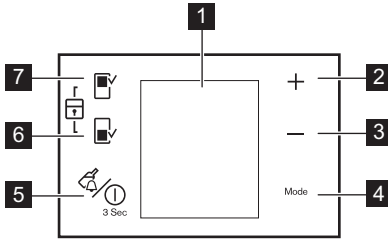

- 1 Afişaj
- 2 Butonul de reglare a temperaturii
Buton plus (creştere)
- 3 Butonul de reglare a temperaturii
Buton minus (scădere)
- 4 Buton Mode
- 5 Butonul DrinksChill și butonul ON/OFF
- 6 Buton compartiment congelator
- 7 Buton compartiment frigider

Se poate modifica sunetul predefinit al butoanelor cu un altul de volum mai mare prin apăsarea simultană a butoanelor Mode și Minus timp de câteva secunde. Modificarea este reversibilă.

3.1 Afişaj

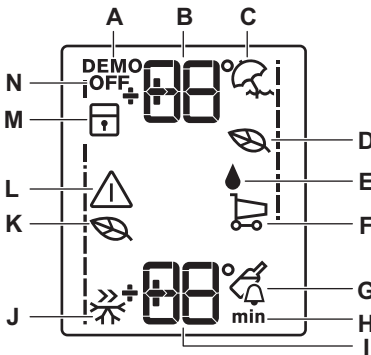

- A) Mod demonstrativ
- B) Indicator pentru temperatura frigiderului
- C) Funcția Vacanță
- D) Funcția Eco Mode pentru frigider
- E) Funcția de extra umiditate
- F) Funcția Cumpărături
- G) Funcția Drinks Chill
- H) Ora
- I) Indicator temperatură congelator

- J) Funcția Fast Freeze
- K) Funcția Eco Mode pentru congelator
- L) Indicator alarmă
- M) Funcția Blocare acces copii
- N) Mod frigider oprit



După selectarea compartimentului frigider sau congelator pornește animația

După selectarea temperaturii animația se aprinde intermitent timp de câteva minute.

3.2 Pornire

Pentru a porni aparatul, efectuați acești pași:

1. Introduceți cablul de alimentare în priză.
2. Apăsați ON/OFF dacă afişajul este stins.
3. Soneria alarmei poate porni după câteva secunde.

Pentru a reseta alarma consultați „Alarmă pentru temperatură ridicată”.

4. Indicatorii de temperatură indică temperatura implicită aleasă.

Pentru a selecta o temperatură diferită, consultați „Reglarea temperaturii”.

3.3 Oprirea

Pentru a opri aparatul, parcurgeți următoarele etape:

1. Apăsați butonul ON/OFF al aparatului timp de 3 secunde.
2. Afişajul se va stinge.
3. Pentru a deconecta aparatul de la alimentare, scoateți ștecherul din priză.

3.4 Oprirea frigiderului

Pentru a opri frigiderul:

1. Apăsați butonul Fridge Compartment timp de câteva secunde.
2. Este afișat indicatorul OFF.

3.5 Pornirea frigiderului

Pentru a porni frigiderul:

1. Apăsați butonul Fridge Compartment. Indicatorul OFF aferent frigiderului se stinge.

Pentru a selecta o temperatură diferită, consultați paragraful "Reglarea temperaturii".

3.6 Reglarea temperaturii

Selectați compartimentul frigiderului sau al congelatorului.

Apăsăți butonul temperatură pentru a seta temperatura.

Setați temperatura implicită:

- +4 °C pentru frigider
- -18 °C pentru congelator

Indicatorii de temperatură afișează temperatura setată.

Temperatura aleasă va fi atinsă în 24 de ore.



După o pană de curent, temperatura setată rămâne memorată.

3.7 Modul ecologic EcoMode pentru frigider și congelator

Pentru stocarea optimă a alimentelor selectați EcoMode.

Pentru activarea funcției:

1. Selectați compartimentul frigiderului/congelatorului.
2. Apăsăți butonul Mode până când apare pictograma corespunzătoare.
Indicatorul de temperatură afișează temperatura aleasă:
 - pentru frigider: +4°C
 - pentru congelator: -18°C

3. Este afișat indicatorul EcoMode.

Pentru dezactivarea funcției:

1. Selectați compartimentul frigiderului/congelatorului.
2. Apăsăți butonul Mode pentru a selecta o altă funcție sau apăsați butonul Mode până când nu mai vedeți niciuna din pictogramele speciale.
3. Indicatorul EcoMode se stinge.



Funcția se oprește prin selectarea unei temperaturi diferite.

3.8 Modul Protecție Copii

Pentru a bloca orice operație posibilă cu ajutorul butoanelor selectați ChildLock mode.

Pentru activarea funcției:

1. Apăsăți butonul compartiment frigider și compartiment congelator timp de câteva secunde.
2. Este afișat indicatorul ChildLock mode.

Pentru a opri funcția:

1. Apăsăți butonul compartiment frigider și compartiment congelator timp de câteva secunde.
2. Indicatorul ChildLock mode se stinge.

3.9 Modul Vacanță

Această funcție vă permite să țineți frigiderul închis și gol pe durata unei vacanțe lungi fără să se formeze mirosuri neplăcute.



Compartimentul frigider trebuie să fie gol când este activată funcția Vacanță.

Pentru activarea funcției:

1. Apăsăți butonul Mode până când apare pictograma corespunzătoare.

Indicatorul de temperatură a frigiderului afișează temperatura aleasă.

Pentru dezactivarea funcției:

1. Apăsăți butonul Mode pentru a selecta o altă funcție sau apăsați butonul Mode până când nu mai vedeți niciuna din pictogramele speciale.



Funcția se dezactivează prin selectarea unei temperaturi diferite pentru frigider.

3.10 Modul DrinksChill

Modul DrinksChill va fi folosit pentru a seta o alarmă acustică la o anumită oră, fiind utilă, de exemplu, atunci când o rețetă necesită răcirea unui amestec pentru o anumită durată de timp sau când este nevoie de un semnal de reamintire pentru a nu uita sticlele care au fost puse în congelator pentru o răcire rapidă.

Pentru activarea funcției:

1. Apăsăți butonul DrinkChill.
Apare simbolul DrinksChill.
Cronometrul indică valoarea aleasă (30 de minute).
2. Pentru a schimba valoarea setată a cronometrului între 1 și 90 de minute, apăsați butoanele de reglare a temperaturii frigiderului.
3. Cronometrul începe să se aprindă intermitent (min).

La finalul numărării inverse, indicatorul DrinksChill se aprinde intermitent și este activată o alarmă acustică:

1. Scoateți toate băuturile din compartimentul congelator.
2. Pentru a opri alarma și a dezactiva funcția apăsați butonul DrinkChill.

Funcția se poate dezactiva în orice moment pe durata numărării inverse:

1. Apăsați butonul DrinkChill.
2. Indicatorul DrinksChill se stinge.
Se poate modifica ora în orice moment pe durata numărării inverse și la final prin apăsarea butonului temperatură mai rece și a butonului temperatură mai caldă.

3.11 ShoppingMode

Dacă este nevoie să introduceți o cantitate mare de alimente calde, de exemplu după ce ați făcut cumpărături, vă recomandăm să activați funcția ShoppingMode pentru a răci produsele mai rapid și a evita încălzirea alimentelor care se află deja în frigider.

Pentru activarea funcției:

1. Apăsați butonul Mode până când apare pictograma corespunzătoare.

Funcția ShoppingMode se va dezactiva automat după aproximativ 6 ore.

Pentru a opri funcția înainte de terminarea ei automată:

1. Apăsați butonul Mode pentru a selecta o altă funcție sau apăsați butonul Mode până când nu mai vedeți niciuna din pictogramele speciale.



Funcția se dezactivează prin selectarea unei temperaturi diferite pentru frigider.

3.12 Modul FastFreeze

Pentru activarea funcției:

1. Selectați compartimentul congelatorului.
2. Apăsați butonul Mode până când apare pictograma corespunzătoare.

Această funcție se oprește automat după 52 de ore.

Pentru a opri funcția înainte de terminarea ei automată:

Apăsați butonul Mode pentru a selecta o altă funcție sau apăsați butonul Mode până când nu mai vedeți niciuna din pictogramele speciale.



Funcția se oprește prin selectarea unei temperaturi diferite pentru congelator.

3.13 Modul Extra-Umiditate

Dacă este necesar să creșteți gradul de umiditate din frigider, vă sugerăm să activați funcția Extra-Umiditate.

Pentru activarea funcției:

Apăsați butonul Mode până când apare pictograma corespunzătoare.

Pentru dezactivarea funcției:

Apăsați butonul Mode pentru a selecta o altă funcție sau apăsați butonul Mode până când nu mai vedeți niciuna din pictogramele speciale.

3.14 Alarmă pentru temperatură ridicată

O creștere a temperaturii în compartimentul congelator (de exemplu din cauza unei întreruperi a curentului) este indicată de:

- aprinderea intermitentă a indicatorilor de alarmă și de temperatură a congelatorului

- sunetul unei sonerii.

Pentru a reseta alarma:

1. Apăsați orice buton.
2. Soneria se va opri.
3. Indicatorul de temperatură a congelatorului indică cea mai ridicată temperatură atinsă timp de câteva secunde. Apoi afișează din nou temperatura setată.
4. Indicatorul de alarmă se aprinde intermitent în continuare, până când condițiile normale sunt restabilite.

Când alarma se oprește indicatorul de alarmă se stinge.

3.15 Alarma pentru ușa deschisă

Dacă ușa este lăsată deschisă câteva minute, va fi emis un semnal sonor de alarmă. Ușa deschisă este indicată prin:

- aprinderea intermitentă a indicatorului de alarmă

- semnal acustic

Când sunt restabilite condițiile normale (ușa închisă), alarma se va opri.

În timpul alarmei, soneria poate fi dezactivată apăsând orice buton.

4. UTILIZAREA ZILNICĂ

4.1 Conservarea alimentelor congelate

La prima pornire sau după o perioadă de neutilizare, înainte de a introduce alimentele în congelator, lăsați aparatul să funcționeze timp de cel puțin 2 ore.

Sertarele congelatorului vă permit să găsiți rapid și ușor pachetul de alimente dorit. Dacă se stochează cantități mari de alimente, scoateți toate sertarele cu excepția sertarului inferior care trebuie păstrat pentru a asigura o circulație bună a aerului. Pe toate rafturile se pot așeza alimente care depășesc aliniamentul ușii cu maxim 15 mm.



În cazul dezghețării accidentale, de exemplu din cauza unei întreruperi a curentului, dacă curentul a fost întrerupt mai mult timp decât valoarea indicată în tabelul cu caracteristicile tehnice din secțiunea "Timpul de atingere a condițiilor normale de funcționare", alimentele decongelate trebuie consumate rapid sau trebuie găsite imediat și apoi recongelate (după ce s-au răcit).

4.2 Dezghețarea

Alimentele congelate, înainte de a fi utilizate, pot fi dezghețate în compartimentul frigider sau la

4.4 Indicatorul de temperatură

Termostatul trebuie reglat

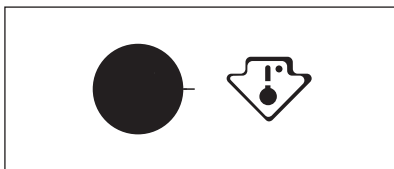

Temperatura corectă

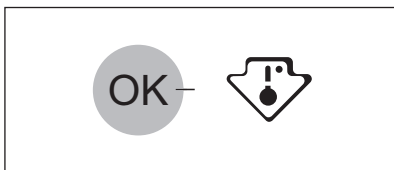

temperatura camerei, în funcție de timpul de care dispuneți pentru această operațiune.

Bucățile mici pot fi găsite congelate, direct din congelator: în acest caz, durata de coacere va fi mai mare.

4.3 Congelarea alimentelor proaspete

Compartimentul congelator este adecvat pentru congelarea alimentelor proaspete și pentru conservarea pe termen lung a alimentelor congelate. Pentru a congela alimente proaspete, activați funcția Congelare rapidă cu cel puțin 24 ore înainte de a introduce alimentele de congelat în compartimentul congelator.

Puneți alimentele proaspete ce urmează a fi congelate în compartimentul de jos.

Cantitatea maximă de alimente care poate fi congelată într-o perioadă de 24 de ore este specificată pe plăcuța cu datele tehnice, o etichetă situată în interiorul frigiderului.

Procesul de congelare durează 24 ore: în acest interval de timp nu mai puneți alte alimente la congelat.

După 24 de ore, când procesul de congelare s-a terminat, dezactivați funcția Congelare rapidă (vedeți "Funcția Congelare rapidă").

Pentru a vă ajuta la comandarea corectă a aparatului am prevăzut un indicator de temperatură pentru frigider.

Simbolul din lateral indică zona cea mai rece din frigider.

Zona cea mai rece se întinde de la raftul de sticlă al sertarului pentru fructe și legume și până la simbol sau până la raftul poziționat pe același nivel cu simbolul.

Pentru stocarea adecvată a alimentelor indicatorul pentru temperatură trebuie să afișeze mesajul "OK".

Dacă nu este afișat "OK" reglați temperatura la un nivel mai scăzut și așteptați 12 ore înainte de a verifica din nou indicatorul pentru temperatură. După ce ați pus alimentele proaspete în aparat sau după ce ați deschis ușa în mod repetat pentru o perioadă mai lungă, este normal să dispară mesajul "OK".

4.5 Rafturi detașabile

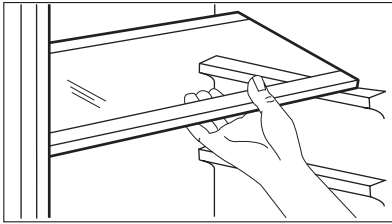

Pe pereții frigiderului se află o serie de ghidaje, astfel încât rafturile pot fi poziționate după dorință.

4.6 Raftul pentru sticle

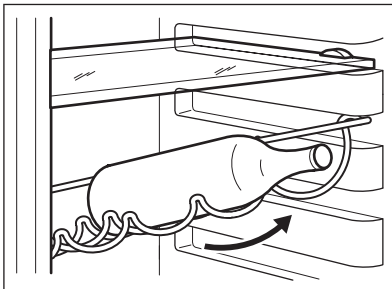

Puneți sticlele (cu orificiul îndreptat înainte) în raftul poziționat anterior.



Dacă raftul este poziționat orizontal, puneți numai sticle închise.

Acest raft suport pentru sticle poate fi înclinat pentru a păstra sticle deschise anterior. Pentru a obține acest rezultat, trageți sertarul în sus astfel încât să se poată roti în sus și să poată fi pus pe următorul nivel superior.

4.7 Răcirea aerului

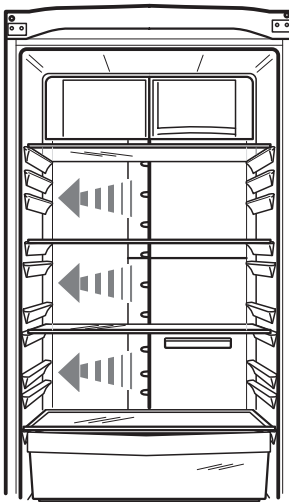

Tehnologia Multiflow permite răcirea rapidă a alimentelor și o uniformizarea a temperaturii în compartiment.

Acest dispozitiv permite răcirea rapidă a alimentelor și creează o temperatură mai uniformă în compartiment.

4.8 Filtrul de aer pe bază de carbon

Aparatul este echipat cu un filtru pe bază de carbon, situat în spatele unui capac în peretele posterior al cutiei de distribuire a aerului

Filtrul purifică aerul de mirosurile nedorite din compartimentul frigider, ceea ce duce la o îmbunătățire a calității conservării

4.9 Poziționarea rafturilor pe ușă

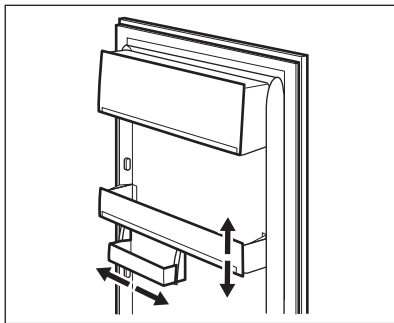

Pentru a permite conservarea pachetelor cu alimente de diferite dimensiuni, rafturile de pe ușă pot fi poziționate la înălțimi diferite.

Pentru a efectua aceste reglări, procedați după cum urmează:

Trageți treptat raftul în direcția săgeților până când se eliberează, apoi re-poziționați-l conform necesităților.



Pentru a asigura circulația corectă a aerului, nu deplasați raftul mare inferior de pe ușă.

4.10 Controlul umidității

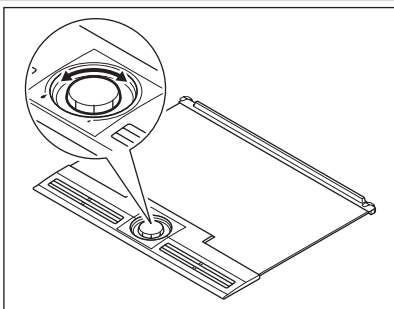

Când conservați legume și fructe în frigider este recomandat să puneți produsele în sertar. Frigiderul se asigură că temperatura este redusă, înțetinand învechirea. În condiții normale, când sertarul pentru legume nu este complet încărcat și conține un amestec de legume și fructe, controlul umidității trebuie să fie în poziția de umiditate ridicată ilustrată de picătura mare. Aceasta înseamnă că, dacă grătarul superior este închis, în sertar este menținută umiditate ridicată. Aceasta trebuie să fie setarea standard. Uneori, când sertarul este plin, există riscul ca produsele să fie răcite mai puțin eficient. În acest caz, este recomandat să deschideți orificiile de ventilație ale grătarului spre picătura mică. În mod normal, legumele se răcesc prin evaporarea apei, iar dacă orificiile de ventilație sunt închise, există riscul acumulării de picături și de apă în interior. Produsele care pot produce cantități mari includ lăptuci, ciuperci, broccoli și morcovi. Dacă amestecul conține mere și fructe, este indicat să mențineți ventilațiile ușor deschise în cazul în care este posibilă dezvoltarea unei acumulări de etilenă în interior. Etilena este un hormon de creștere eliberat de unele fructe și legume, care poate dăuna unor fructe și legume sau poate grăbi procesul de învechire a altora.

4.11 Sertarul Freshzone

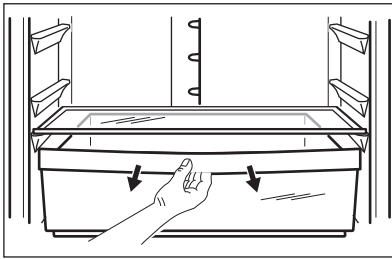

Acest dispozitiv permite răcirea rapidă a alimentelor și creează o temperatură uniformă în sertar. Pentru activarea funcției:

1. Activați funcția Cumpărături.
2. Indicatorul Cumpărături se aprinde.
3. Ridicați clapa, conform indicațiilor din imagine.

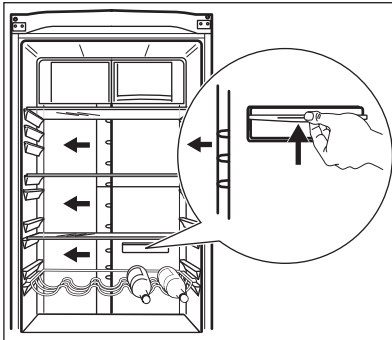

Pentru dezactivarea funcției:

1. Coborâți clapa.
2. Oprirea funcției Cumpărături.
3. Indicatorul Cumpărături se stinge.



Funcția se oprește automat după câteva ore.

4.12 Modul FreshZone

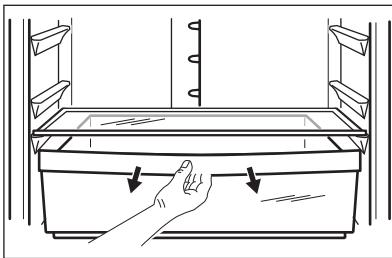

Dacă nu este nevoie de compartiment ca Freshzone, setările pot fi modificate pentru a-l utiliza ca sertar cu temperatură scăzută.

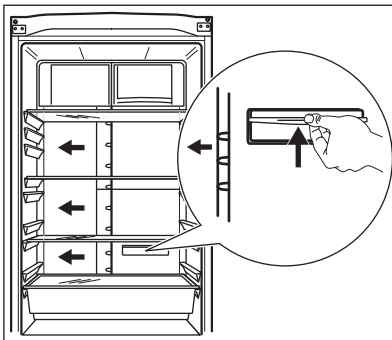

Pentru activarea funcției:

- Ridicați clapa, conform indicațiilor din imagine.

Pentru dezactivarea funcției:

1. Coborâți clapa.

4.13 QuickChill pentru băuturi

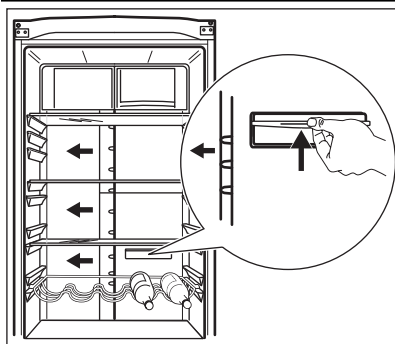

Această funcție permite răcirea rapidă a băuturilor.

Pentru activarea funcției:

1. Scoateți sau puneți în sus sertarul Freshzone și puneți suportul pentru sticle în fața sloturilor QuickChill, conform indicațiilor din imagine.
2. Activați funcția Cumpărături.
3. Indicatorul Cumpărături se aprinde.
4. Glišați în sus clapa, conform indicațiilor din imagine.

Pentru a opri funcția:

1. Glišați în jos clapa.
2. Oprirea funcției Cumpărături.
3. Indicatorul Cumpărături se stinge.



Funcția se oprește automat după câteva ore.

4.14 Scoaterea cutiilor de congelare din congelator

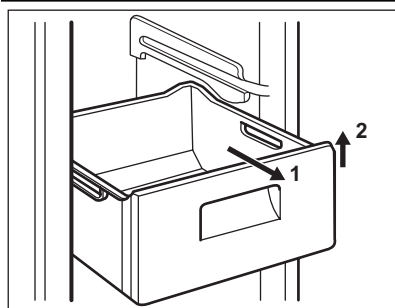

Cutiile de congelare au un opritor pentru a preveni scoaterea sau căderea accidentală. Când scoateți cutia din congelator, trageți-o în exterior, iar când ajunge la capăt, scoateți-o ridicându-o de partea frontală.

Când o puneți înapoi, ridicați puțin partea din față a cutiei pentru a o introduce în congelator. După ce au trecut peste opritoare, împingeți cutiile înapoi pe poziția lor.

5. SFATURI UTILE

5.1 Sunete normale în timpul funcționării

- Puteți auzi sunete slabe, ca niște gălgăituri sau ca niște bule, când agentul de răcire este pompat prin serpentine sau prin tuburi. Acest lucru e normal.
- Când compresorul funcționează, agentul de răcire este pompat prin circuit, iar de la compresor se aude un sunet ca un sfârâit sau un zgomot ca de pulsație. Acest lucru e normal.

- Dilatarea termică poate produce zgomote bruște, asemănătoare cu niște crăpături. Este un fenomen fizic natural, nu este periculos. Acest lucru e normal.

5.2 Recomandări pentru economisirea energiei

- Nu deschideți ușa prea des și nu o lăsați deschisă mai mult decât e absolut necesar.
- Dacă temperatura camerei este ridicată și Butonul de reglare a temperaturii este setat pe

temperatură redusă, iar aparatul este complet încărcat, compresorul poate funcționa în mod continuu, iar pe evaporator se poate produce brumă sau gheață. Dacă se întâmplă acest lucru, setați butonul de reglare a temperaturii pe o setare mai caldă pentru a permite dezghețarea automată, economisindu-se astfel energia.

5.3 Recomandări pentru conservarea alimentelor proaspete

Pentru a obține cele mai bune rezultate:

- nu puneți alimente calde și nu păstrați lichide care se evaporă în frigider
- acoperiți sau înveliți alimentele, mai ales dacă au un miros puternic
- poziționați alimentele astfel încât aerul să poată circula liber în jurul lor

5.4 Recomandări privind păstrarea în frigider

Recomandări utile:

Carne (toate tipurile) : ambalați-o în pungi de polietilenă și puneți-o pe raftul de sticlă, deasupra sertarului pentru legume.

Carnea poate fi conservată în siguranță în acest mod pentru una sau două zile maximum.

Alimente gătite, gustări reci etc.: acestea trebuie acoperite și pot fi păstrate pe orice raft.

Legume și fructe: acestea trebuie să fie bine curățate și puse în sertarul special (sertarele speciale) din dotare.

Unt și brânză: acestea trebuie puse în recipiente ermetice sau învelite în folie de aluminiu sau în pungi de polietilenă pentru a exclude aerul cât mai bine posibil.

Sticle de lapte: acestea trebuie să aibă dop și să fie păstrate în raftul pentru sticle de pe ușă.

Bananele, cartofii, ceapa și usturoiul, dacă nu sunt ambalate, nu trebuie păstrate în frigider.

5.5 Recomandări privind păstrarea în congelator

Pentru a obține o congelare eficientă, iată câteva recomandări importante:

- cantitatea maximă de alimente care poate fi congelată într-o perioadă de 24 de ore este indicată pe plăcuța cu datele tehnice;
- procesul de congelare durează 24 ore. În acest interval de timp nu mai pot fi adăugate alte alimente de congelat;

- congelați numai alimente de calitate superioară, proaspete și bine curățate;
- faceți porții mici de alimente, care să se poată congela rapid și complet, iar apoi să puteți dezgheța numai cantitatea necesară;
- înfășurați alimentele în folie de aluminiu sau de polietilenă și verificați ca pachetele să fie etanșe;
- aveți grijă ca alimentele proaspete, necongelate, să nu vină în contact cu cele deja congelate, evitând astfel creșterea temperaturii celor din urmă;
- alimentele fără grăsimi se păstrează mai bine și pe o perioadă mai îndelungată decât cele grase; sarea reduce perioada de păstrare a alimentelor;
- înghețatele pe bază de sucuri, dacă sunt consumate imediat după scoaterea din congelator, pot produce degerături ale pielii;
- se recomandă să notați data congelării pe fiecare pachet, pentru a putea ține evidența perioadei de conservare.

5.6 Recomandări pentru conservarea alimentelor congelate

Coșurile congelatorului vă permit să găsiți rapid și ușor pachetul de alimente dorit. Dacă se stocchează cantități mari de alimente, scoateți toate sertarele cu excepția coșului inferior care trebuie păstrat pentru a asigura o circulație bună a aerului.

Pentru a obține cele mai bune rezultate de la acest aparat, procedați astfel:

- verificați dacă alimentele congelate din comerț au fost păstrate în mod corespunzător în magazin;
- asigurați-vă că alimentele congelate sunt transferate din magazin în congelator cât mai repede posibil;
- nu deschideți ușa prea des și nu o lăsați deschisă mai mult decât este absolut necesar;
- după dezghețare, alimentele se deteriorează rapid și nu mai pot fi recongelate;
- nu depășiți perioada de păstrare indicată de producătorul alimentelor.

6. ÎNGRIJIREA ȘI CURĂȚAREA

6.1 Curățarea interiorului

Înainte de a folosi aparatul pentru prima oară, spălați interiorul și toate accesoriile interne cu apă caldă și cu detergent neutru, pentru a înlătura mirosul specific de produs nou, apoi uscați-le bine.



Nu folosiți detergenți sau prafuri abrazive, deoarece vor deteriora suprafața.



ATENȚIE

Scoateți ștecherul din priză înainte de a efectua orice operație de întreținere.



Acest aparat conține hidrocarburi în unitatea de răcire; prin urmare, întreținerea și reîncărcarea trebuie efectuate numai de tehnicieni autorizați.

6.2 Curățarea periodică

Aparatul trebuie să fie curățat regulat:

- curățați interiorul și accesoriile cu apă caldă și cu detergent neutru.
- verificați regulat garniturile ușii și ștergeți-le, pentru a vă asigura că sunt curate.
- clătiți și uscați bine.



Nu trageți, nu deplasați și nu deteriorați tuburile și/sau cablurile din interiorul carcasei.

Nu folosiți niciodată detergenți, prafuri abrazive, produse de curățare foarte parfumate sau ceară de lustruit pentru a curăța interiorul, deoarece acestea vor deteriora suprafața și vor lăsa un miros puternic.

Curățați condensatorul (grila neagră) și compresorul din spatele frigiderului cu o perie. Această operațiune va îmbunătăți performanțele aparatului și va duce la economia de energie.



Aveți grijă să nu deteriorați sistemul de răcire.

Multe substanțe speciale de curățat suprafețele din bucătărie conțin substanțe chimice care pot ataca/deteriora materialul plastic utilizat în acest aparat. Din acest motiv, se recomandă să curățați carcasa exterioră a aparatului numai cu apă caldă în care s-a adăugat puțin detergent. După curățare, conectați din nou aparatul la rețea.

6.3 Înlocuirea filtrului de aer cu carbon

Pentru a obține cele mai bune rezultate, filtrul de aer cu carbon trebuie înlocuit o dată pe an.

Filtrele de aer active noi pot fi achiziționate de la distribuitorul dvs. local.

Consultați "Instalarea filtrului de aer cu carbon" pentru instrucțiuni.

6.4 Dezghețarea frigiderului

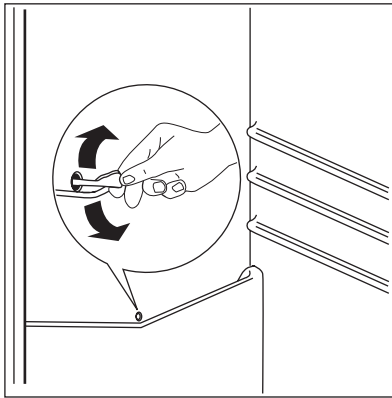

Gheața este eliminată automat din evaporatorul compartimentului frigider de fiecare dată când se oprește motorul compresorului, în timpul utilizării normale. Apa rezultată din dezghețare se scurge printr-un orificiu de evacuare într-un recipient special situat în spatele aparatului, deasupra motorului compresorului, de unde se evaporă. Este necesar să curățați periodic orificiul de evacuare a apei rezultate din dezghețare, situat în mijlocul canalului de colectare din compartimentul frigider, pentru ca apa să nu dea pe dinafară și să nu se scurgă peste alimente. Folosiți dispozitivul special de curățare din dotare, pe care-l veți găsi deja introdus în orificiul de

6.5 Dezghețarea congelatorului

Compartimentul congelator al acestui model este de tipul "no frost" (fără gheață). Acest lucru înseamnă că gheața nu se acumulează în timpul

funcționării, nici pe pereții interni, nici pe alimente. Absența gheții se datorează circulației continue a aerului rece în interiorul compartimentului, care produsă de un ventilator automat.

7. DEPANARE



ATENȚIE

Înainte de a remedia defecțiunile scoateți ștecherul din priză.

Nu numai un electrician calificat sau o persoană competentă trebuie să remedieze defecțiunile care nu sunt prezentate în acest manual.



În timpul utilizării normale se aud unele sunete (compresorul, circulația agentului de răcire).

Problemă	Cauză posibilă	Soluție
Aparatul face zgomot.	Aparatul nu este așezat corect.	Verificați dacă aparatul este stabil (toate cele patru picioare trebuie să fie pe podea).
Compresorul funcționează continuu.	Este posibil ca butonul de reglare a temperaturii să fie setat incorect.	Setați o temperatură mai ridicată.
	Ușa nu este închisă corect.	Consultați paragraful "Închiderea ușii".
	Ușa a fost deschisă prea des.	Nu lăsați ușa deschisă mai mult decât este necesar.
	Temperatura alimentelor este prea mare.	Lăsați temperatura alimentelor să scadă până la temperatura camerei înainte de conservare.

Problemă	Cauză posibilă	Soluție
	Temperatura camerei este prea mare.	Reduceți temperatura camerei.
	Funcția Congelare rapidă este activată.	Consultați paragraful "Funcția Congelare Rapidă"
Pe peretele posterior al frigiderului curge apă.	În timpul procesului de dezghețare automată, gheața de pe peretele din spate se topește.	Acest lucru este normal.
În frigider curge apă.	Orificiul pentru drenarea apei este înfundat.	Curățați orificiul pentru drenarea apei.
	Alimentele pot împiedica scurgerea apei în colector.	Asigurați-vă că alimentele nu ating peretele din spate.
Se scurge apă pe jos.	Apa rezultată din dezghețare nu se scurge în tăvița de evaporare situată pe compresor.	Puneți canalul de drenare a apei rezultate din dezghețare în tava de evaporare.
Există prea multă gheață.	Produsele nu sunt ambalate corect.	Ambalați produsele mai bine.
	Ușa nu este închisă corect.	Consultați paragraful "Închiderea ușii".
	Este posibil ca butonul de reglare a temperaturii să fie setat incorect.	Setați o temperatură mai ridicată.
Temperatura din aparat este prea mare.	Ușa nu este închisă corect.	Consultați paragraful "Închiderea ușii".
	Temperatura alimentelor este prea mare.	Lăsați temperatura alimentelor să scadă până la temperatura camerei înainte de conservare.
	Sunt conservate prea multe alimente în același timp.	Introduceți mai puține alimente în același timp.
Temperatura din frigider este prea mare.	Aerul rece nu circulă în aparat.	Verificați dacă aerul rece circulă în aparat.
Temperatura din congelator este prea mare.	Produsele sunt puse prea aproape unele de altele.	Puneți produsele astfel încât aerul rece să poată circula printre ele.
Aparatul nu funcționează.	Aparatul este oprit.	Porniți aparatul.
	Ștecherul nu este introdus corect în priză.	Introduceți ștecherul corect în priză.
	Aparatul nu este alimentat cu electricitate. Nu există tensiune la priză.	Conectați alt aparat electric la priză. Contactați un electrician calificat.
Becul nu funcționează.	Becul se află în modul de așteptare.	Închideți și deschideți ușa.

Problemă	Cauză posibilă	Soluție
"dEMo" apare pe afișaj.	Aparatul este în modul demonstrativ.	Mențineți apăsat butonul Mode timp de aproximativ 10 secunde, până când este emis un semnal sonor lung, iar afișajul se stinge pentru scurt timp: aparatul va începe să funcționeze în modul obișnuit.
Este declanșată soneria.	Ușa nu este închisă corect.	Consultați paragraful "Alarma pentru ușă deschisă".
Pe afișajul pentru temperatură apare un pătrat superior sau inferior.	S-a produs o eroare la măsurarea temperaturii.	Contactați telefonic reprezentantul de service (sistemul de răcire va menține în continuare alimentele reci, dar reglarea temperaturii nu va fi posibilă).

Dacă soluția indicată nu duce la niciun rezultat, contactați cel mai apropiat centru local de service pentru firma respectivă.

7.1 Înlocuirea becului

Aparatul este echipat cu o sursă de lumină interioară de tip LED cu o durată mare de viață. Doar personalul de service poate înlocui dispozitivul de iluminat. Contactați centrul de service.

2. Dacă este nevoie, reglați ușa. Consultați capitolul "Instalarea".
3. Dacă este nevoie, înlocuiți garniturile defecte ale ușii. Contactați centrul de service.

7.2 Recomandări pentru conservarea alimentelor proaspete

1. Curățați garniturile ușii.

8. INSTALAREA



AVERTIZARE

Citiți cu atenție "Informațiile privind siguranța", pentru siguranța dv. și pentru a asigura utilizarea corectă a aparatului, înainte de instalarea acestuia.

8.1 Amplasarea

Instalați aparatul într-un loc în care temperatura ambientului să corespundă cu clasa climatică indicată pe plăcuța cu datele tehnice ale aparatului:

Clasa climatică	Temperatura camerei
SN	+10°C până la +32°C
N	+16°C până la +32°C
ST	+16°C până la +38°C
T	+16°C până la +43°C

8.2 Amplasarea

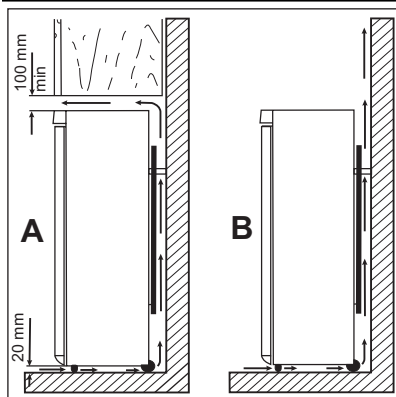

Aparatul trebuie instalat la distanță față de sursele de încălzire, precum radiatoare, boilere, lumina solară directă etc. Permiteți aerului să circule liber prin partea din spate a aparatului. Pentru a asigura performanțe optime când aparatul este amplasat sub un corp de mobilier suspendat, distanța minimă dintre partea de sus a aparatului și corpul suspendat trebuie să fie de cel puțin 100 mm. În mod ideal, aparatul nu ar trebui amplasat sub corpuri de mobilier suspendate. Pentru a amplasa aparatul cu precizie în poziție orizontală utilizați picioarele reglabile de la bază.



AVERTIZARE

Trebuie să existe posibilitatea de a decupla aparatul de la priza de alimentare; prin urmare, ștecherul trebuie să fie accesibil după montare.

8.3 Distanțierile posterioare

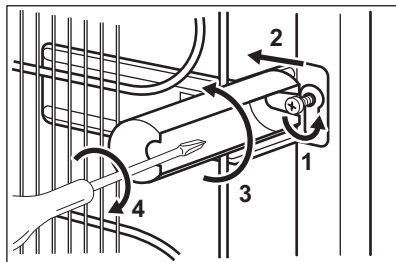

Puteți găsi cele două distanțatoare în punga cu documentația.

Efectuați acești pași pentru a monta distanțatoarele:

1. Desfaceți șurubul.
2. Puneți distanțatorul sub șurub.
3. Puneți distanțatorul în poziția corectă.
4. Strângeți din nou șuruburile.

8.4 Instalarea filtrului TasteGuard

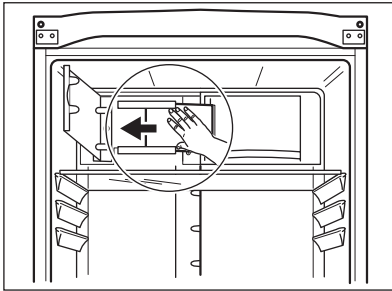

Filtrul TasteGuard este un filtru cu carbon activ care absoarbe mirosurile neplăcute și permite menținerea mirosului și aromei pentru toate alimentele, fără riscul contaminării cu mirosuri între alimente.

La livrare, filtrul cu carbon se află într-o pungă de plastic pentru a-și menține durata de viață și caracteristicile. Filtrul trebuie plasat în spatele clapetei înainte de a porni aparatul.

1. Deschideți capacul.
2. Scoateți filtrul din pungă din plastic.
3. Introduceți filtrul în locașul situat pe spatele capacului.
4. Închideți capacul.



Filtrul trebuie mânuit cu atenție, astfel încât de pe suprafața lui să nu se desprindă fragmente. Filtrul trebuie înlocuit la fiecare șase luni.

8.5 Aducerea la nivel

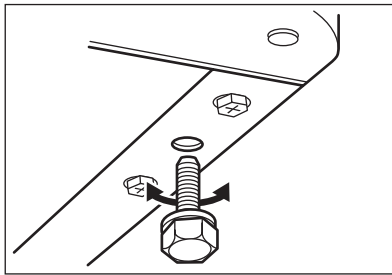

Aparatul trebuie amplasat într-o poziție perfect orizontală. Acest lucru se poate face prin intermediul celor două picioare reglabile aflate în partea de jos, în față.

8.6 Conexiunea electrică

Înainte de a conecta aparatul, asigurați-vă că tensiunea și frecvența indicate pe plăcuța cu datele tehnice corespund cu sursa de alimentare a locuinței dv.

Aparatul trebuie să fie legat la pământ. Ștecherul cablului electric este prevăzut cu un contact în acest scop. Dacă priza din locuință nu este le-

gată la pământ, conectați aparatul la o împământare separată, în conformitate cu reglementările în vigoare, după ce ați consultat un electrician calificat.

Producătorul nu-și asumă nicio responsabilitate dacă aceste măsuri de siguranță nu sunt respectate.

Acest aparat este conform cu Directivele C.E.E.

8.7 Reversibilitatea ușii

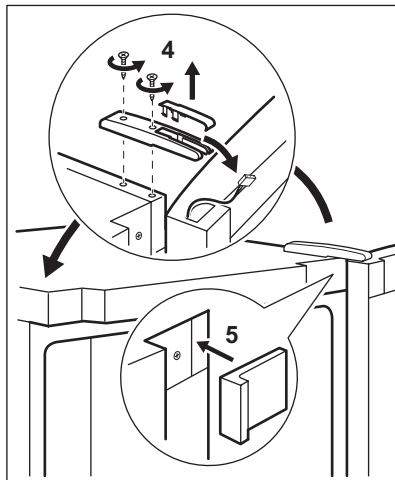
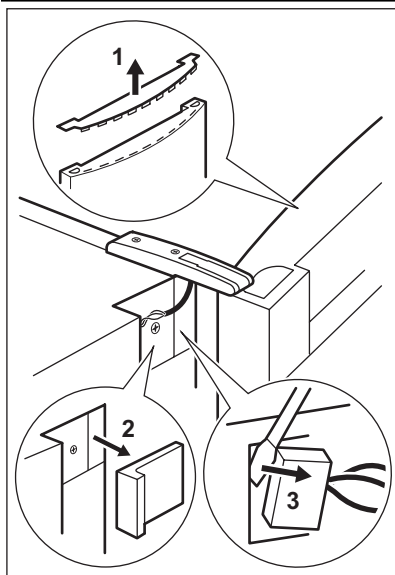
**AVERTIZARE**

Înainte de a face orice operație, scoateți ștecherul din priză.

**AVERTIZARE**

Aparatul trebuie deconectat de la rețeaua electrică.



Pentru a efectua operațiile următoare, vă recomandăm să apelați la încă o persoană care să țină bine ușile aparatului în cursul operațiilor.

- Scoateți capacul balamalei superioare cu ajutorul unei șurubelnițe (4).
- Deschideți ușa și scoateți capacul de la capătul ușii (1).
- Scoateți capacele frontale de pe ambele laturi. (2,6).
- Deconectați cablul conector pentru afișaj (3).
- Deșurubați balamalele și scoateți ușa (4).

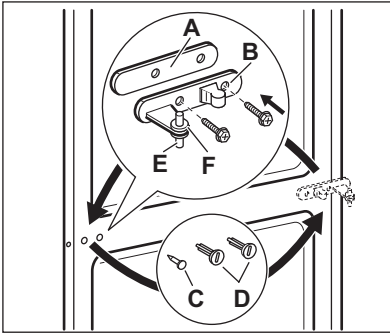

- Deșurubați balamaua din mijloc (B). Scoateți distanțierul de plastic (A)
- Scoateți distanțierul (F) și mutați-l în partea cealaltă a axului balamalei (E).
- Scoateți ușile.
- Îndepărtați știftul capacului din stânga al balamalei din mijloc (C, D) și mutați-l pe partea cealaltă.
- Potrivii știftul balamalei din mijloc (E) în orificiul din stânga al ușii inferioare.

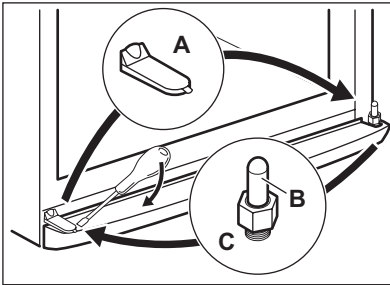

Scoateți capacul cu ajutorul unei unelte (A). Deșurubați axul balamalei inferioare (B) și montați-l în partea opusă. Reintroduceți capacul (A) pe partea opusă.
 Reintroduceți ușa inferioară pe știftul axului (B). Scoateți cele 2 capace din plastic și poziționați-le pe partea opusă.
 Introduceți axul balamalei centrale în orificiul din stânga al ușii inferioare.
 Introduceți ușa inferioară pe axul balamalei inferioare (B).

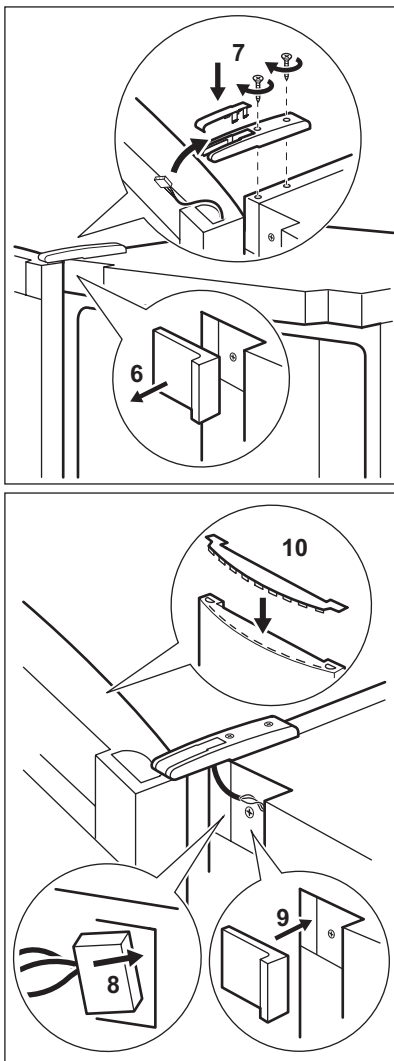

- Scoateți cablul de la capătul ușii și prindeți-l de balamaua superioară.
- Înșurubați din nou balamaua (7).
- Conectați cablul la priza din panoul frontal. (8)
- Montați la loc capacele frontale de pe ambele laturi (5,9).
- Puneți cablul afișajului, care acum este deconectat, în suportul pentru cablu din capătul celălalt al ușii, după care montați la loc capacele de la capătul ușii (10)

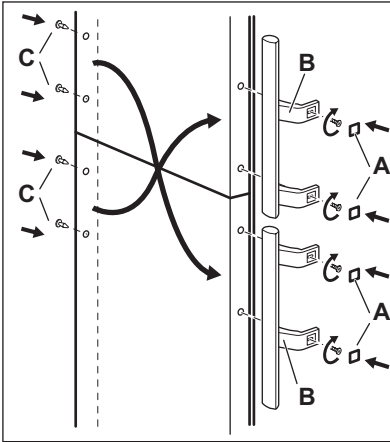

- Scoateți capacele (A). Scoateți știfturile capacului (C).
- Deșurubați mânerele (B) și fixați-le pe partea opusă. Puneți mânerul superior în ușa inferioară și mânerul inferior în ușa superioară
- Reintroduceți știfturile capaceelor (C) pe partea opusă.

Efectuați o verificare finală pentru a vă asigura că:

- Toate șuruburile sunt bine strânse.
 - Garnitura magnetică aderă la carcasă.
 - Ușa se deschide și se închide corect.
- Dacă temperatura ambiantă este scăzută (de exemplu iarna), este posibil ca garnitura să nu se potrivească bine pe aparat. În acest caz, așteptați până când garnitura va etanșa în mod natural.

Dacă nu doriți să realizați singur operațiile de mai sus, adresați-vă celui mai apropiat centru de service. Centrul de service va efectua operația de schimbare a sensului de deschidere a ușilor contra cost.



AVERTIZARE

Dacă nu doriți să realizați singur operațiile de mai sus, adresați-vă celui mai apropiat centru de service. Centrul de service va efectua operația de schimbare a sensului de deschidere a ușilor contra cost.



AVERTIZARE

După inversarea direcției de deschidere a ușii, verificați dacă șuruburile sunt strânse corespunzător și dacă garnitura magnetică aderă la carcasă. Dacă temperatura ambiantă este scăzută (de exemplu iarna), este posibil ca garnitura să nu se potrivească bine pe aparat. În acest caz, așteptați până când garnitura va etanșa în mod natural. Lăsați aparatul pe spate.

9. ZGOMOTE

În timpul utilizării normale se aud unele sunete (compresorul, circulația agentului de răcire).

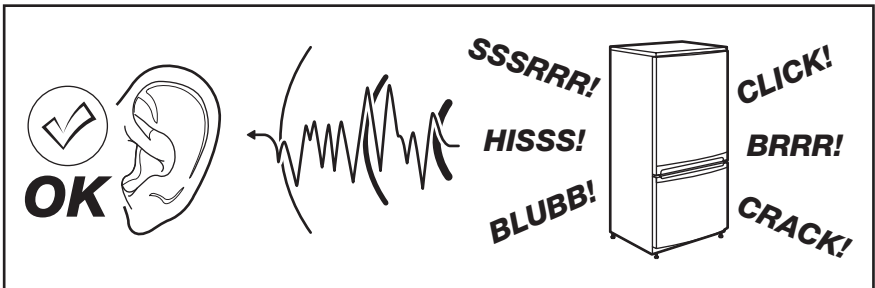

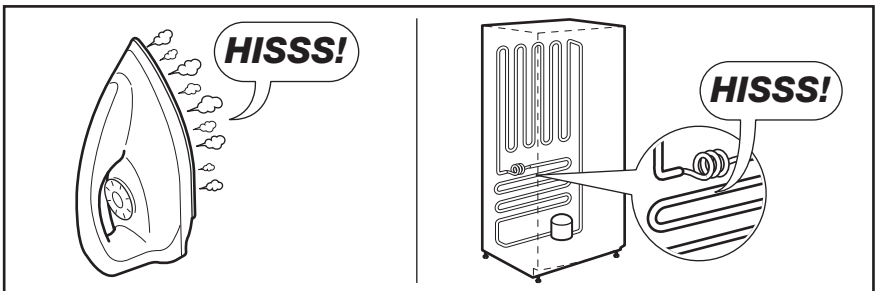
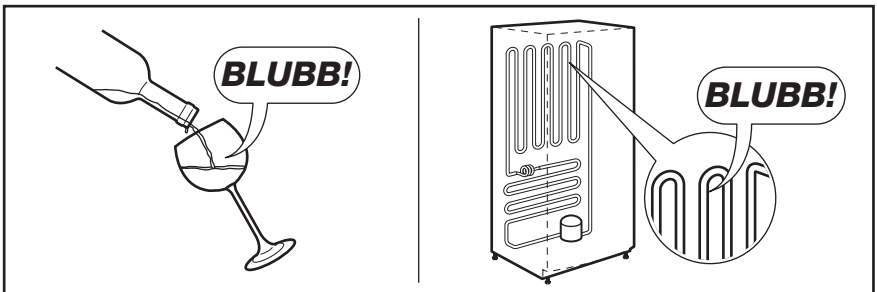
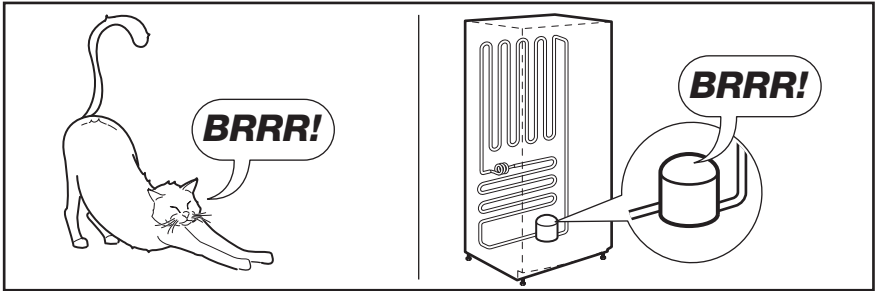
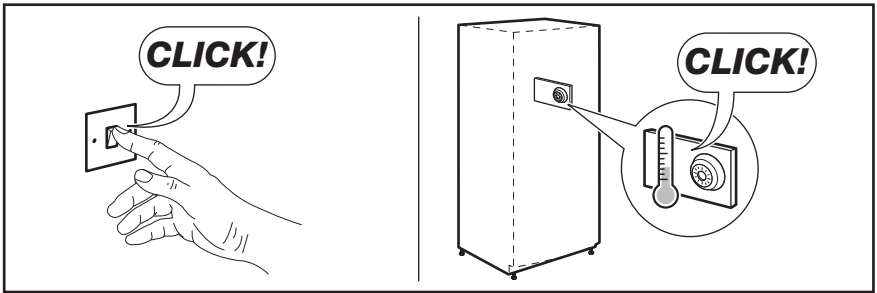

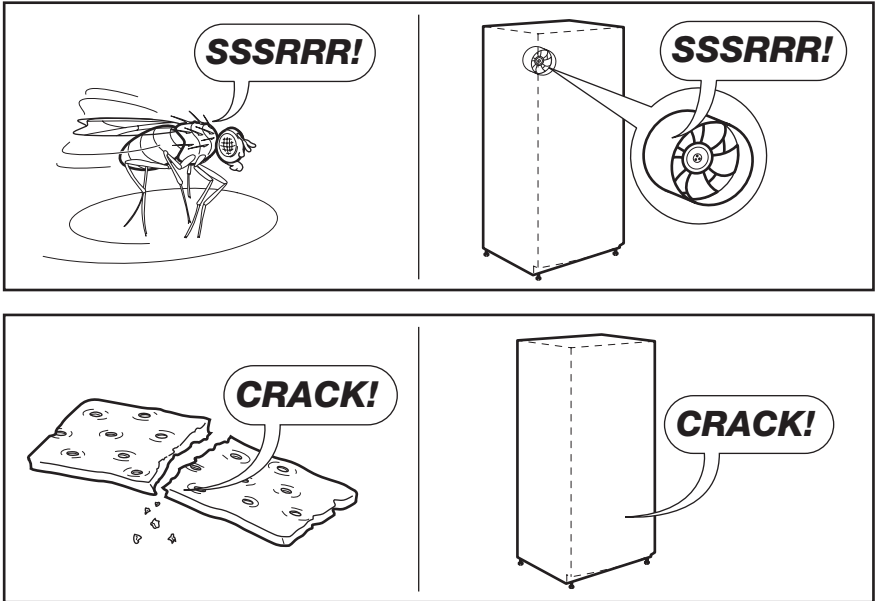

10. DATE TEHNICE

Dimensiunile spațiului		
Înălțime	1859 mm	
Lățime	595 mm	
Adâncime	658 mm	
Perioadă de atingere a parametrilor de lucru	18 h	
Tensiune	230 - 240 V	
Frecvență	50 Hz	

Informațiile tehnice sunt specificate pe plăcuța cu datele tehnice de pe partea stângă din interiorul

aparaturii și pe eticheta referitoare la consumul de energie.

11. PROTEJAREA MEDIULUI ÎNCONJURĂTOR

Reciclați materialele marcate cu simbolul . Pentru a recicla ambalajele, acestea trebuie puse în containerele corespunzătoare.

Ajutați la protejarea mediului și a sănătății umane și la reciclarea deșeurilor din aparatele electrice și electrocasnice. Nu aruncați aparatele marcate

cu acest simbol  împreună cu deșeurile menajere. Returnați produsul la centrul local de

reciclare sau contactați administrația orașului dvs.

www.electrolux.com/shop



280151313-B-162013