

► RCB83724MX

BG	Ръководство за употреба	2
	Хладилник-фризер	
CS	Návod k použití	16
	Chladnička s mrazničkou	
EL	Οδηγίες Χρήσης	29
	Ψυγειοκαταψύκτης	
SK	Návod na používanie	43
	Chladnička s mrazničkou	

USER MANUAL



AEG

СЪДЪРЖАНИЕ

1. ИНФОРМАЦИЯ ЗА БЕЗОПАСНОСТ.....	2
2. ИНСТРУКЦИИ ЗА БЕЗОПАСНОСТ.....	4
3. ДЕЙСТВИЕ.....	6
4. ВСЕКИДНЕВНА УПОТРЕБА.....	8
5. ГРИЖИ И ПОЧИСТВАНЕ.....	10
6. ОТСТРАНЯВАНЕ НА НЕИЗПРАВНОСТИ.....	11
7. ИНСТАЛИРАНЕ.....	13
8. ТЕХНИЧЕСКИ ДАННИ.....	14

ЗА ОТЛИЧНИ РЕЗУЛТАТИ

Благодарим, че избрахте този продукт на AEG. Ние го създадохме, за да ви предоставим безупречна експлоатация в продължение на много години с иновативни технологии, които ни помагат да направим живота по-лесен - функции, които не можете да откриете при обикновените уреди. Отделете няколко минути за прочит, за да се възползвате от уреда по най-добрия начин.

Посетете нашия уебсайт, за да:



Получите полезни съвети, брошури, отстраняване на неизправности, сервизна информация:

www.aeg.com/webselfservice



Регистрирайте своя продукт за по-добро обслужване:

www.registreaeg.com



Купите аксесоари, консумативи и оригинални резервни части за вашия уред:

www.aeg.com/shop

ГРИЖИ ЗА КЛИЕНТА И ОБСЛУЖВАНЕ

Препоръчваме използването на оригинални резервни части.

Когато се свързвате с нашия оторизиран отдел "Обслужване", трябва да имате под ръка следната информация: Модел, PNC (номер на продукт), сериен номер.

Информацията можете да намерите на табелката с данни.

 Предупреждение / Внимание-Важна информация за безопасност

 Обща информация и съвети

 Информация за опазване на околната среда

Запазваме си правото на изменения.

1. ИНФОРМАЦИЯ ЗА БЕЗОПАСНОСТ

Внимателно прочетете предоставените инструкции преди инсталиране и употреба на уреда.

Производителят не е отговорен за контузии или наранявания в резултат на неправилна инсталация

или употреба. Винаги дръжте инструкциите на безопасно и лесно за достъп място за справка в бъдеще.

1.1 Безопасност за децата и хората с ограничени способности

- Този уред може да бъде използван от деца над 8 годишна възраст, както и лица с намалени физически, сетивни и умствени възможности или лица без опит и познания, само ако те са под наблюдение или бъдат инструктирани относно безопасната употреба на уреда и възможните рискове.
- Не позволявайте на деца да си играят с уреда.
- Деца няма да извършват почистване или поддръжка на уреда без надзор.
- Дръжте всичките опаковачни материали далеч от деца и ги изхвърлете, както е редно.

1.2 Общи мерки за безопасност

- Този уред е предназначен за употреба в домашни условия и подобни приложения като:
 - Селскостопански къщи; кухненски зони за персонал в магазини, офиси и други работни места
 - От клиенти в хотели, мотели, места за отдих и други места за живеене
- Не запушвайте вентилационните отвори от външната или вътрешната част на уреда.
- Не използвайте механични приспособления или други средства за ускоряване на процеса на размразяване, освен препоръчаните от производителя.
- Не повреждайте хладилната верига.
- Не използвайте електрически уреди, различни от типовете, препоръчани от производителя, вътре в отделенията за съхранение на хранителни продукти.

- Не почиствайте уреда чрез водна струя или пара.
- Почиствайте уреда с навлажнена мека кърпа. Използвайте само неутрални препарати. Не използвайте абразивни продукти, абразивни стъргалки, разтворители или метални предмети.
- Не съхранявайте в този уред експлозивни вещества като аерозолни флакони със запалимо гориво.
- Ако хранящият кабел е повреден, той трябва да се смени от производителя, оторизиран сервизен център или лица със сходна квалификация, за да се избегне опасност.

2. ИНСТРУКЦИИ ЗА БЕЗОПАСНОСТ

2.1 Инсталиране



ВНИМАНИЕ!

Само квалифициран човек може да извърши монтажа на уреда.

- Отстранете цялата опаковка и транспортните болтове.
- Не монтирайте или използвайте наранен уред.
- Следвайте инструкциите за инсталиране, приложени към уреда.
- Винаги внимавайте, когато местите уреда, тъй като е тежък. Винаги използвайте предпазни ръкавици и затворени обувки.
- Уверете се, че има циркулация на въздуха около уреда.
- При първо инсталиране или след реверсиране на вратичката изчакайте поне 4 часа, преди да свържете уреда към храняването. Това е, за да се позволи на маслото да се влива обратно в компресора.
- Преди да извършвате каквито и да било действия върху уреда (напр. реверсиране на вратичката), извадете щепсела от контакта.
- Не монтирайте уреда близо до радиатори, печки, фурни или котлони.

- Не монтирайте уреда където има директна слънчева светлина.
- Не монтирайте уреда в зони с твърде много влага или студ, като строителни площадки, гаражи или изби.
- Когато местите уреда, повдигнете го от предния ъгъл, за да предотвратите драскане по пода.

2.2 Свързване към електрическата мрежа



ВНИМАНИЕ!

Риск от пожар и токов удар.

- Уредът трябва да е заземен.
- Уверете се, че параметрите на табелката с технически данни са съвместими с електрическите данни на хранящата мрежа.
- Винаги използвайте правилно монтиран контакт със защита от токов удар.
- Не използвайте разклонители или адаптери с много входове.
- Уверете се, че не сте повредили електрическите компоненти (напр. щепсел, кабел, компресор). Свържете се с оторизираният сервизен център или електротехник, за да смени електрическите компоненти.

- Кабелът трябва да е под нивото на щепсела.
- Свържете кабела за хранването към контакта единствено в края на инсталацията. Уверете се, че щепселът за хранване е достъпен след инсталирането.
- Не издърпвайте хранващия кабел, за да изключите уреда. Винаги издърпвайте щепсела.

2.3 Употреба



ВНИМАНИЕ!

Риск от нараняване, изгаряния, токов удар или пожар.

- Не променяйте спецификациите на уреда.
- Не поставяйте електрически уреди (напр. машини за сладолед) в уреда, освен ако те са одобрени от производителя.
- Внимавайте да не причините повреда на хладилната верига. Той съдържа изобутан (R600a), природен газ с високо ниво на екологична съвместимост. Този газ е запалим.
- Случай на повреда в хладилната верига, уверете се, че няма пламъци и запалими източници в стаята. Проветрете стаята.
- Не позволявайте на горещи съдове да се допират до пластмасовите части на уреда.
- Не поставяйте газирани напитки във фризерното отделение. Това ще създаде натиск върху контейнерът за напитки.
- Не съхранявайте запалими газове или течности в уреда.
- Не поставяйте запалителни материали или предмети, които са напоени със запалителни материали, в уреда, в близост до него или върху него.
- Не докосвайте компресора или кондензатора. Те са горещи.
- Не премахвайте или докосвайте неща от фризерното отделение, ако ръцете Ви са мокри или влажни.
- Не замразявайте отново храна, която вече сте размразили.

- Спазвайте инструкциите за съхранение върху опаковката на замразената храна.

2.4 Вградена лампичка

- Типът лампичка, която се ползва за този уред, не е подходящ за домашно осветление

2.5 Грижи и почистване



ВНИМАНИЕ!

Опасност от нараняване или повреда на уреда.

- Преди поддръжка изключете уреда и извадете щепсела на хранването от контакта на ел. мрежа.
- Този уред съдържа въглеродороди в охлаждащия блок. Само квалифицирано лице може да поддържа и презарежда уреда.
- Редовно проверявайте канала за отцеждане на уреда и ако е необходимо, го почистете. Ако каналът за отцеждане се запуши, размразената вода ще се събере на дъното на уреда.

2.6 Изхвърляне



ВНИМАНИЕ!

Риск от нараняване или задушаване.

- Изключете уреда от електрохранването.
- Отрежете хранващия кабел и го изхвърлете.
- Отстранете вратичката, за да не могат деца и домашни любимци да се заключат в уреда.
- Хладилната верига и изолационните материали на този уред са благоприятни за озона.
- Изолационната пяна съдържа възпламеним газ. Свържете се с общинските власти за информация за това как да изхвърлите уреда правилно.
- Не повреждайте частта на охлаждащия блок, който е близо до топлообменника.

3. ДЕЙСТВИЕ

3.1 Контролен панел

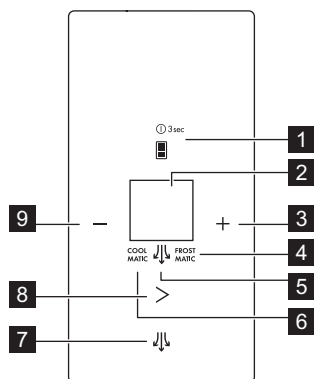

1. Бутон за избор на отделение и бутон ON/OFF
2. Екран
3. Бутон за по-висока температура
4. индикатор FROSTMATIC
5. индикатор ExtraHumidity
6. индикатор COOLMATIC
7. Бутон ExtraHumidity
8. Бутон за режим
9. Бутон за по-ниска температура

Можете да промените предварително зададения звук за бутоните, като натиснете заедно бутоните за повишаване на температурата и

бутоните за намаляване на температурата за 3 секунди. Промяната е обратима.

Екран

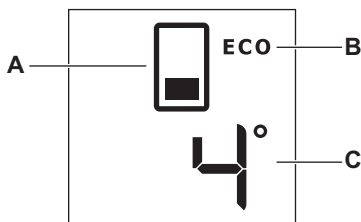

- A. Индикатор за отделение
B. режим ECO

- C. Индикатор на температурата в отделението

3.2 ON/OFF

Включете уреда в захранващата мрежа.

Уредът автоматично се включва, когато бъде включен в захранващата мрежа.

1. Изключете уреда, като натиснете бутоните ON/OFF за 3 секунди.
2. Включете уреда, като натиснете бутоните ON/OFF.

3.3 Регулиране на температурата

1. Изберете отделението на хладилника или фризера, като натиснете бутоните за избор на отделение.
2. Натиснете бутоните за повишаване или понижаване на температурата, за да зададете желаната температура.

Настройки на температурата по подразбиране:

- +4°C за отделението на хладилника;
- -18°C за отделението на фризера.

Индикаторът за температура показва зададената температура.



След като максималната или минималната температура е зададена, натискането на бутона няма да промени настройката за температура. Чува се звуков сигнал.

3.4 Активен режим

Активният режим позволява промяна на всяка настройка в уреда.

За да преминете към активен режим, отворете вратата или натиснете, който и да е бутон за една секунда, докато не прозвучи звуков сигнал.

Иконите ще светнат.



Активният режим ще се изключи автоматично след 30 секунди.

3.5 Функции за ускоряване на достигането на температура COOLMATIC и FROSTMATIC

Функциите за ускоряване на достигането на температура бързо понижават температурата в желаното отделение за правилно съхраняване на продуктите. Препоръчваме активирането на COOLMATIC за по-бързо охлаждане на продуктите, за да избегнете затоплянето на храна, която вече е в хладилника, и функцията FROSTMATIC за осигуряване на бързо понижаване на температурата във фризера, която позволява бързото замразяване на свежите продукти.



Тези функции спират автоматично както следва:

- COOLMATIC след 6 часа,
- FROSTMATIC след 52 часа.

1. За да включите COOLMATIC, натиснете бутона за режим веднъж.

Индикаторът COOLMATIC се появява.

2. За да включите COOLMATIC и FROSTMATIC заедно, натиснете бутона за режим два пъти.

Индикаторите COOLMATIC и FROSTMATIC се появяват.

3. За да включите FROSTMATIC, натиснете бутона за режим три пъти.

Индикаторът FROSTMATIC се появява.

4. За да деактивирате функциите, натиснете бутона за режим, докато индикаторите FROSTMATIC и/или COOLMATIC се изключат.

3.6 режим ECO

Режимът ECO се активира, ако зададената температура за желаното отделение е както следва:

- 4°C за отделението на хладилника;
- -18°C за отделението на фризера

Индикаторът за режим ECO се показва, когато функцията е активирана.



Тази настройка гарантира минимален разход на енергия и характеристики за правилно съхранение на храната.

3.7 режим ExtraHumidity

Ако желаете да увеличите влажността в хладилника, ви препоръчваме да активирате функцията ExtraHumidity.

1. За да пуснете функцията, натиснете ключ ExtraHumidity.

Индикаторът ExtraHumidity светва.

2. За да деактивирате функцията, натиснете бутона ExtraHumidity, докато индикаторът ExtraHumidity се изключи.

3.8 режим DEMO

режим DEMO позволява управлението на панела без да активирате уреда.

- За да активирате режима, натиснете Бутон за режим 9 пъти, докато **dE** се появи на дисплея.
- За да деактивирате режима, натиснете Бутон за режим за приблизително 10 секунди. Уредът се връща в нормален режим.

3.9 Аларма за висока температура

Повишаването на температурата във фризерното отделение (например поради предишно спиране на тока или отворена врата) се указва от:

- мигащ бутон за избор на отделение и индикатор за отделение;
- акустичен зумер.

За да нулирате алармата, натиснете произволен бутон.

Звуковата аларма се изключва. Индикаторът за аларма продължава да мига, докато не се възобновят нормалните условия.

3.10 Аларма за отворена врата

Ще прозвучи звукова аларма, ако вратата бъде оставена отворена за няколко минути. Условията за прозвучаването на аларма се показват чрез:

- мигащ бутон за избор на отделение и индикатор за отделение;
- акустичен зумер.

Когато се възстановят нормалните условия (вратата се затвори), алармата спира. По време на алармата зумерът може да бъде изключен с натискане на един от бутоните.

4. ВСЕКИДНЕВНА УПОТРЕБА



ВНИМАНИЕ!
Вж. глава "Безопасност".

4.1 Първоначално включване



ПРЕДУПРЕЖДЕНИЕ!
Преди да включите хранящия щепсел в контакта и да включите уреда за първи път, оставете уреда в изправено положение за най-малко 4 часа. Това ще осигури достатъчно време за връщане на маслото към компресора. В противен случай, компресорът или електронните компоненти може да се повредят.

4.2 Съхраняване на замразена храна

При първоначално пускане или след дълъг период, през който уредът не е използван, оставете го да работи поне 2 часа с включена функция FROSTMATIC, преди да поставите хранителните продукти в отделението. Чекмеджетата на фризера осигуряват бързо и лесно откриване на храните, които желаете. Ако големи количества храна следва да се съхраняват, премахнете всички чекмеджета, освен най-долното, което трябва да стои на своето място, за да осигурява добро въздушно циркулиране. На всички рафтове е възможно да поставите храната, която се подава до 15 мм от вратата.

4.3 Замразяване на пресни хранителни продукти

Фризерното отделение е подходящо за замразяване на пресни хранителни продукти и дълготрайно съхранение

на готови дълбоко замразени продукти.

За замразяване на малко количество прясна храна не е необходимо да се променя настоящото положение.

За да замразите пресни хранителни продукти, активирайте функцията FROSTMATIC най-малко 24 часа преди поставянето на хранителни продукти за замразяване във фризерното отделение.

Поставете храната, която трябва да се замразява, в най-горното отделение.

Максималното количество храна, което може да се замрази в рамките на 24 часа, е указано на табелката с данни.

Процесът на замразяване отнема 24 часа: през този период не добавяйте други хранителни продукти за замразяване.

Когато процесът на замразяване приключи, се върнете на необходимата температура (вж. "Функция FROSTMATIC").

i При това положение температурата на хладилника може да падне до под 0°C. Ако това се случи, завъртете регулатора на температурата на по-висока настройка.

4.4 Съхранение на храна в хладилното отделение

Покривайте или завивайте храната, особено ако има силна миризма.

Поставяйте храната така, че въздухът да може свободно да циркулира около нея.

Дръжте храната не по-близо от 20 мм от задната стена и 15 мм от вратичката на всички шкафове.

4.5 модул FreshBox

Чекмеджето в модула е подходящо за съхраняване на пресни хранителни

продукти, като риба, месо, морски дарове, тъй като температурата в него е по-ниска, отколкото в останалата част на хладилника.

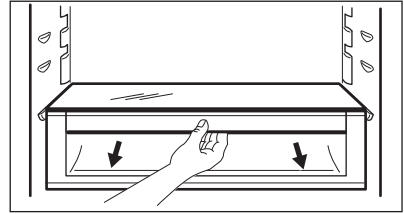

ПРЕДУПРЕЖДЕНИЕ!

Преди да поставите или извадите модула FreshBox в уреда, извадете чекмеджето MaxiBox и стъкления капак.

Модулът FreshBox е оборудван с улеи. Когато го вадите от отделението на хладилника, дръпнете модула към себе си и отстранете кошницата, като наклоните предната ѝ страна надолу.

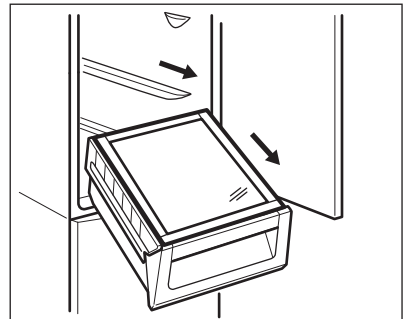

4.6 DYNAMICAIR

Отделението на хладилника е снабдено с устройство, което спомага за бързото изстудяване на хранителните продукти и поддържа равномерна температура в отделението.

Устройството се активира автоматично, когато е необходимо, например за бързо възстановяване на температурата след отваряне на вратата или при висока околна температура.

5. ГРИЖИ И ПОЧИСТВАНЕ



ВНИМАНИЕ!
Вж. глава "Безопасност".

5.1 Почистване на вътрешността

Преди да използвате уреда за първи път, трябва да почистите вътрешността и всички вътрешни принадлежности с хладка сапунена вода и малко неутрален сапун, за да отстраните типичната за новите изделия миризма, а след това подсушете напълно.



ПРЕДУПРЕЖДЕНИЕ!
Не използвайте препарати, абразивни пудри, хлор или почистващи препарати на маслена основа, тъй като ще повредят покритието.

5.2 Периодично почистване



ПРЕДУПРЕЖДЕНИЕ!
Не дърпайте, не движете и не повреждайте тръбите и/или кабелите в корпуса.



ПРЕДУПРЕЖДЕНИЕ!
Внимавайте да не повредите охлаждащата система.



ПРЕДУПРЕЖДЕНИЕ!
Когато местите корпуса, наклонете го на предния му ръб, за да избегнете надраскване на пода.

Уредът трябва да се почиства редовно:

1. Почиствайте вътрешността и принадлежностите с хладка вода и малко неутрален сапун.
2. Редовно проверявайте уплътненията на вратата и ги забърсвайте, за да сте сигурни, че са чисти и без замърсявания.
3. Изплакнете и подсушете напълно.

4. Ако имате достъп, изчистете кондензатора и компресора в задната част на уреда с четка. Тази операция ще подобри работата на уреда и ще реализира икономия на енергия.

Най-ниският рафт, разделящ охлаждащото отделение, може да бъде свален само, за да се почисти. За целта издърпайте рафта право към себе си.



За пълно функциониране на отделението FreshBox най-долният рафт и лавиците трябва да се поставят на първоначалните им места след почистване.

Лавиците над чекмеджетата в отделението могат да бъдат изваждани за почистване.

5.3 Размразяване

Вашият уред е без заскрежаване. Това означава, че не се образува скреж, когато той работи, нито по вътрешните стени, нито по хранителните продукти. Липсата на скреж се дължи на непрекъсната циркулация на студен въздух вътре в отделението, предизвикана от вентилатор с автоматично управление. Водата от размразяването се оттича по улей и се събира в специален контейнер, разположен в задната част на уреда, над електромотора на компресора, откъдето се изпарява.

5.4 Периоди на бездействие

Когато уредът не се използва за дълъг период от време, вземете следните предпазни мерки:

1. Изключете уреда от електрозахранването.
2. Извадете всичката храна.
3. Почистете уреда и всички принадлежности.
4. Оставете вратата/вратите отворена/ени, за да предотвратите появата на неприятни миризми.

6. ОТСТРАНЯВАНЕ НА НЕИЗПРАВНОСТИ



ВНИМАНИЕ!
Вж. глава "Безопасност".

6.1 Как да постъпите, ако...

Проблем	Възможна причина	Решение
Уредът е шумен.	Уредът не е укрепен правилно.	Проверете дали уредът стои стабилно.
Звуковата или визуалната аларма е включена.	Уредът е включен неодавна или температурата е още твърде висока.	Вижте „Аларма за отворена врата“ или „Аларма за висока температура“.
	Температурата в уреда е твърде висока.	Вижте „Аларма за отворена врата“ или „Аларма за висока температура“.
Лампичката не свети.	Лампичката е в режим на изчакване.	Затворете и отворете вратата.
Лампичката не свети.	Лампичката е дефектна.	Свържете се с най-близкия оторизиран сервизен център.
Компресорът работи непрекъснато.	Температурата е зададена неправилно.	Вижте глава "Действие"/"Командно табло".
	Поставени са прекалено много хранителни продукти едновременно.	Изчакайте няколко часа и след това отново проверете температурата.
	Температурата в помещението е твърде висока.	Вижте таблицата за климатичен клас на табелката с данни.
	Хранителните продукти, поставени в уреда са твърде топли.	Оставете хранителните продукти да се охладят до стайна температура, преди да ги съхранявате.
	Функцията FROSTMATIC е включена.	Вижте "Функция FROSTMATIC".
	Функцията COOLMATIC е включена.	Вижте "Функция COOLMATIC".
Компресорът не стартира незабавно след натискане на бутона FROSTMATIC или след смяна на температурата.	Това е нормално, не е възникнала неизправност.	Компресорът се включва след определено време.

Проблем	Възможна причина	Решение
Компресорът не стартира незабавно след натискане на бутон COOLMATIC или след смяна на температурата.	Това е нормално, не е възникнала неизправност.	Компресорът се включва след определено време.
В хладилника се стича вода.	Изходът за вода е запушен.	Почистете изхода за вода.
	Хранителните продукти предотвратяват изтичането на водата в съда за събиране.	Уверете се, че хранителните продукти не се допират до задната стена.
Водата тече на пода.	Изходящият маркуч за топяща се вода не е свързан към тавата на изпарителя над компресора.	Свържете изходящия маркуч за топяща се вода към тавата на изпарителя.
Не може да се задава температура.	Функцията FROSTMATIC или COOLMATIC е включена.	Изключете FROSTMATIC или COOLMATIC ръчно, или изчакайте, докато функцията се нулира автоматично, за да зададете температурата. Вижте "Функция FROSTMATIC или COOLMATIC".
DEMO се показва на дисплея.	Уредът е в демонстрационен режим.	Задръжте Бутон за режим натиснат за приблизително 10 секунди, докато не прозвучи продължителен звук и дисплеят се изключи за кратко.
Температурата в уреда е твърде ниска/висока.	Регулаторът на температурата не е настроен правилно.	Задайте по-висока/по-ниска температура.
	Температурата на хранителните продукти е твърде висока.	Изчакайте температурата на хранителните продукти да спадне до температурата в помещението, преди съхранение.
	Прекалено много хранителни продукти са съхранявани едновременно.	Съхранявайте едновременно по-малко хранителни продукти.
	Функцията FROSTMATIC е включена.	Вижте "Функция FROSTMATIC".

Проблем	Възможна причина	Решение
	Функцията COOLMATIC е включена.	Вижте "Функция COOLMATIC".
Страничните панели на уреда са топли.	Това е нормално при работа на топлообменника.	Уверете се, че има поне 30 мм място между всяка страна на уреда и заобикалящите го мебели, когато стайната температура надвишава 38°C.
Има прекалено много конденз по задната стена на хладилника.	Вратичката е отваряна прекалено често.	Отваряйте вратичката само, ако е необходимо.
	Вратичката не е напълно затворена.	Уверете се, че вратичката е напълно затворена.
	Съхраняваната храна не е опакована.	Опаковайте храната в подходяща опаковка преди да я съхранявате в уреда.
Вратичката не се отваря лесно.	Вие се опитахте да отворите наново вратичката веднага след като сте я затворили.	Изчакайте няколко секунди след като сте затворили вратичката, за да я отворите отново.



В случай, че съветите не водят до постигане на желаните резултати, свържете се с най-близкият оторизиран сервизен център.

Само сервизен персонал може да подменя осветителното тяло. Свържете се с оторизираният център за обслужване.

6.2 Смяна на крушката

Уредът е снабден с интериорна светодиодна лампичка с дълъг живот.

7. ИНСТАЛИРАНЕ



ВНИМАНИЕ!
Вж. глава "Безопасност".

7.1 Разполагане

Монтирайте този уред в сухо, добре проветриво помещение, където температурата в помещението отговаря на климатичния клас, посочен на табелката с данни на уреда:

Климатичен клас	Околна температура
SN	+10°C до + 32°C
N	+16°C до + 32°C
ST	+16°C до + 38°C
T	+16°C до + 43°C

7.2 Свързване към електрическата мрежа

- Преди включване към електрозахранващата мрежа проверете дали напрежението и честотата на табелката с данни отговарят на тези от домашната ви електрозахранваща мрежа.
- Уредът трябва да е заземен. За целта щепселът на захранващия кабел има специален контакт. Ако домашният контакт на електрозахранването не е заземен, свържете уреда към отделен заземяващ кабел в съответствие с действащите нормативни разпоредби след консултация с квалифициран техник.
- Производителят не носи отговорност, ако горепосочените мерки за безопасност не са спазени.
- Уредът съответства на Директивите на Е.Е.С.

7.3 Монтаж и замяна на филтъра CLEANAIR CONTROL

При доставка, въгленовия филтър е в найлонова торбичка, за да пази производителността си. Филтърът трябва да се постави в чекмеджето, преди уредът да бъде включен.

1. Отворете чекмеджето.
2. Извадете филтъра от найлоновата торбичка.
3. Пъхнете филтъра в чекмеджето.
4. Затворете чекмеджето.

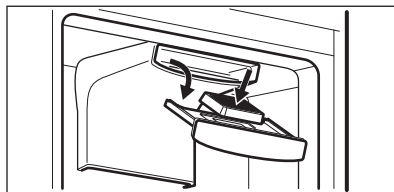

За да се поддържа най-добра ефективност, въгленовият въздушен филтър трябва да се сменя всяка година.

Нови активни филтри за въздух можете да закупите от вашия местен доставчик.

- i** Въздушният филтър е консуматив и като такъв не се покрива от гаранцията.

7.4 Монтаж на уреда и обръщане на вратата

- i** Моля, вижте отделните инструкции за монтаж (изисквания за вентилация, нивелиране) и обръщане на вратата.

8. ТЕХНИЧЕСКИ ДАННИ

Височина	2000 мм
Ширина	595 мм
Дълбочина	647 мм
Време на повишаване	17 ч

Волтаж	230 - 240 V
Честота	50 Hz

Техническите данни се намират на табелката с данни на външната или вътрешната страна на уреда и на етикета за енергийна категория.

9. ОПАЗВАНЕ НА ОКОЛНАТА СРЕДА

Рециклирайте материалите със символа  . Поставяйте опаковките в съответните контейнери за рециклирането им. Помогнете за

опазването на околната среда и човешкото здраве, както и за рециклирането на отпадъци от електрически и електронни уреди. Не изхвърляйте уредите, означени със

символа , заедно с битовата смет.
Върнете уреда в местния пункт за

рециклиране или се обърнете към
вашата общинска служба.

OBSAH

1. BEZPEČNOSTNÍ INFORMACE.....	16
2. BEZPEČNOSTNÍ POKYNY	18
3. PROVOZ.....	20
4. DENNÍ POUŽÍVÁNÍ.....	22
5. ČIŠTĚNÍ A ÚDRŽBA.....	23
6. ODSTRAŇOVÁNÍ ZÁVAD.....	24
7. INSTALACE.....	26
8. TECHNICKÉ ÚDAJE.....	27

PRO DOKONALÉ VÝSLEDKY

Děkujeme vám, že jste si zvolili výrobek značky AEG. Aby vám bezchybně sloužil mnoho let, vyrobili jsme jej s pomocí inovativních technologií, které usnadňují život, a vybavili jsme jej funkcemi, které u obyčejných spotřebičů nenajdete. Stačí věnovat pár minut čtení a zjistíte, jak z něho získat co nejvíce.

Navštivte naše stránky ohledně:



Rady ohledně používání, brožury, poradce při potížích, servisních informací:
www.aeg.com/webselfservice



Registrace vašeho spotřebiče, kterou získáte lepší servis:
www.registreaeg.com



Nákupu příslušenství, spotřebního materiálu a originálních náhradních dílů pro váš spotřebič:
www.aeg.com/shop

PÉČE O ZÁKAZNÍKY A SERVIS

Doporučujeme používat originální náhradní díly. Při kontaktu se servisním střediskem se ujistěte, že máte k dispozici následující údaje: Model, výrobní číslo (PNC), sériové číslo. Tyto informace jsou uvedeny na typovém štítku.

 Upozornění / Důležité bezpečnostní informace

 Všeobecné informace a rady

 Poznámky k ochraně životního prostředí

Změny vyhrazeny.

1. BEZPEČNOSTNÍ INFORMACE

Tento návod si pečlivě přečtete ještě před instalací spotřebiče a jeho prvním použitím. Výrobce nenese odpovědnost za žádný úraz ani škodu v důsledku nesprávné instalace nebo použití. Návod k použití vždy uchovávejte na bezpečném a přístupném místě pro jeho budoucí použití.

1.1 Bezpečnost dětí a postižených osob

- Tento spotřebič smí používat děti starší osmi let nebo osoby se sníženými fyzickými, smyslovými nebo duševními schopnostmi nebo osoby bez patřičných zkušeností a znalostí, pouze pokud tak činí pod dozorem nebo vedením, které zohledňuje bezpečný provoz spotřebiče, a pokud rozumí rizikům spojeným s provozem spotřebiče.
- Nenechte děti hrát si se spotřebičem.
- Čištění a užitelskou údržbu spotřebiče by neměly provádět děti bez dozoru.
- Všechny obaly uschovejte z dosahu dětí a řádně je zlikvidujte.

1.2 Všeobecné bezpečnostní informace

- Tento spotřebič je určen pro použití v domácnosti a pro následující způsoby použití:
 - Ve farmářských domech, v kuchyňkách pro zaměstnance v obchodech, kancelářích a jiných pracovních prostředích
 - Pro zákazníky hotelů, motelů, penzionů a jiných ubytovacích zařízení
- Udržujte volně průchodné větrací otvory na povrchu spotřebiče nebo kolem vestavěného spotřebiče.
- K urychlení odmrazování nepoužívejte mechanické ani jiné pomocné prostředky, které nejsou doporučeny výrobcem.
- Nepoškozujte chladicí okruh.
- V prostoru chladicích spotřebičů nepoužívejte jiné elektrické přístroje, než typy schválené k tomuto účelu výrobcem.
- K čištění spotřebiče nepoužívejte proud vody nebo páru.
- Vyčistěte spotřebič vlhkým měkkým hadrem. Používejte pouze neutrální mycí prostředky. Nepoužívejte prostředky s drsnými částicemi, drátěnky, rozpouštědla nebo kovové předměty.

- V tomto spotřebiči neuchovávejte výbušné směsi, jako např. aerosolové spreje s hořlavým hnacím plynem.
- Jestliže je poškozený přívodní kabel, smí ho vyměnit pouze výrobce, autorizované servisní středisko nebo osoba s podobnou příslušnou kvalifikací, jinak by mohlo dojít k úrazu.

2. BEZPEČNOSTNÍ POKYNY

2.1 Instalace



VAROVÁNÍ!

Tento spotřebič smí instalovat jen kvalifikovaná osoba.

- Odstraňte všechny obaly nebo přepravní šrouby.
- Poškozený spotřebič neinstalujte ani nepoužívejte.
- Řiďte se pokyny k instalaci dodanými spolu s tímto spotřebičem.
- Při přemísťování spotřebiče buďte vždy opatrní, protože je těžký. Vždy používejte ochranné rukavice a uzavřenou obuv.
- Přesvědčte se, že vzduch může okolo spotřebiče volně proudit.
- Při první instalaci nebo změně směru otevírání dveří počkejte alespoň čtyři hodiny, než spotřebič připojíte k napájení. Olej tak může natéct zpět do kompresoru.
- Před každou činností na spotřebiči (např. změna směru otevírání dveří) vytáhněte zástrčku ze síťové zásuvky.
- Neinstalujte spotřebič v blízkosti topidel, sporáků, trub či varných desek.
- Neinstalujte spotřebič tam, kde by se dostal do přímého slunečního světla.
- Neinstalujte spotřebič v příliš vlhkých či příliš chladných místech, jako jsou přístavby, garáže či vinné sklepy.
- Při přemísťování spotřebiče jej nadzdvihněte za přední okraj, abyste zabránili poškrábání podlahy.

2.2 Připojení k elektrické síti



VAROVÁNÍ!

Hrozí nebezpečí požáru nebo úrazu elektrickým proudem.

- Spotřebič musí být uzemněn.
- Zkontrolujte, zda údaje na typovém štítku souhlasí s parametry elektrické sítě.
- Vždy používejte správně instalovanou síťovou zásuvku s ochranou proti úrazu elektrickým proudem.
- Nepoužívejte rozbočovací zástrčky ani prodlužovací kabely.
- Dbejte na to, abyste nepoškodili elektrické součásti (např. napájecí kabel, síťovou zástrčku, kompresor). Při výměně elektrických součástí se obraťte na autorizované servisní středisko či elektrikáře.
- Napájecí kabel musí zůstat pod úrovní síťové zástrčky.
- Síťovou zástrčku zapojte do síťové zásuvky až na konci instalace spotřebiče. Po instalaci musí zůstat síťová zástrčka nadále dostupná.
- Neodpojujte spotřebič ze zásuvky tahem za kabel. Vždy tahejte za zástrčku.

2.3 Použití spotřebiče



VAROVÁNÍ!

Hrozí nebezpečí zranění, popálení, úrazu elektrickým proudem nebo požáru.

- Neměňte technické parametry tohoto spotřebiče.
- Do spotřebiče nevkládejte jiná elektrická zařízení (jako např.

- výrobce zmrzlina), pokud nejsou výrobcem označena jako použitelná.
- Dbejte na to, abyste nepoškodili chladicí okruh. Obsahuje isobutan (R600a) - zemní plyn, který je dobře snášen životním prostředím. Tento plyn je hořlavý.
 - Pokud dojde k poškození chladicího okruhu, ujistěte se, že se v místnosti nenachází zdroje otevřeného ohně či možného vznícení. Místnost vyvětrejte.
 - Zabraňte kontaktu horkých předmětů s plastovými částmi spotřebiče.
 - Do mrazicího oddílu nevkládejte sycené nápoje. V nádobě takových nápojů by vznikl přetlak.
 - Ve spotřebiči neuchovávejte hořlavé plyny a kapaliny.
 - Do spotřebiče, do jeho blízkosti nebo na spotřebič neumísťujte hořlavé předměty nebo předměty obsahující hořlavé látky.
 - Nedotýkejte se kompresoru či kondenzátoru. Jsou horké.
 - Nedotýkejte se a neodstraňujte předměty či potraviny z mrazicího oddílu, pokud máte mokré či vlhké ruce.
 - Nezmrazujte znovu potraviny, které byly rozmražené.
 - Dodržujte skladovací pokyny uvedené na balení mražených potravin.

2.4 Vnitřní osvětlení

- Typ žárovky použitý v tomto spotřebiči není vhodný pro osvětlení místnosti.

2.5 Čištění a údržba



VAROVÁNÍ!

Hrozí nebezpečí poranění nebo poškození spotřebiče.

- Před čištěním nebo údržbou spotřebič vždy vypněte a vytáhněte síťovou zástrčku ze zásuvky.
- Tento spotřebič obsahuje uhlovodíky v chladicí jednotce. Údržbu a doplnění jednotky smí provádět pouze kvalifikovaná osoba.
- Pravidelně kontrolujte vypouštěcí otvor spotřebiče a v případě potřeby jej vyčistěte. Jestliže je otvor ucpaný, bude se na dně spotřebiče shromažďovat voda.

2.6 Likvidace



VAROVÁNÍ!

Hrozí nebezpečí úrazu či udušení.

- Odpojte spotřebič od elektrické sítě.
- Odřízněte a vyhodte síťový kabel.
- Odstraňte dveře, abyste zabránili uvěznění dětí a domácích zvířat ve spotřebiči.
- Chladicí okruh a izolační materiály tohoto spotřebiče neškodí ozonové vrstvě.
- Izolační pěna obsahuje hořlavé plyny. Pro informace ohledně správné likvidace spotřebiče se obraťte na místní úřady.
- Nepoškozujte část chladicí jednotky, která se nachází blízko výměníku tepla.

3. PROVOZ

3.1 Ovládací panel

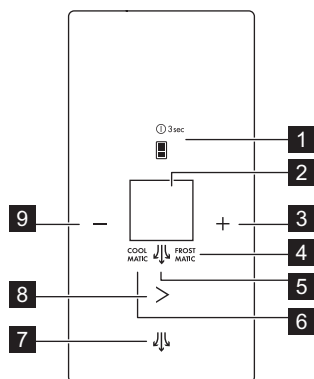

1. Tlačítko volby oddílu a tlačítko ON/OFF
2. Displej
3. Tlačítko vyšší teploty
4. Ukazatel FROSTMATIC
5. Kontrolka ExtraHumidity
6. Kontrolka COOLMATIC
7. Tlačítko ExtraHumidity
8. Tlačítko režimu
9. Tlačítko nižší teploty

Přednastavený zvuk tlačítek lze změnit současným stisknutím tlačítka vyšší

teploty a tlačítka nižší teploty na tři sekundy. Změnu je možné vrátit.

Displej

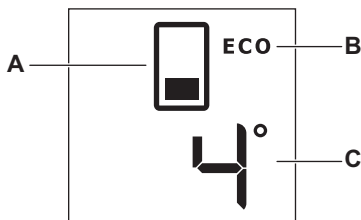

- A. Ukazatel oddílu
- B. Režim ECO

- C. Ukazatel teploty v oddílu

3.2 ON/OFF

Zapojte spotřebič do elektrické zásuvky.

Spotřebič se automaticky zapne po zapojení do elektrické zásuvky.

1. Spotřebič vypnete stisknutím tlačítka ON/OFF na tři sekundy.
2. Spotřebič zapnete stisknutím tlačítka ON/OFF.

3.3 Regulace teploty

1. Stisknutím tlačítka volby oddílu zvolte chladič nebo mrazicí oddíl.

2. Nastavte požadovanou teplotu stisknutím tlačítka pro vyšší nebo nižší teplotu.

- Výchozí nastavení teploty:
- +4 °C v chladičím oddílu;
 - -18 °C v mrazicím oddílu.

Ukazatel teploty zobrazuje nastavenou teplotu.



Jakmile je nastavena maximální či minimální teplota, dalším stisknutím tlačítka se již nastavení teploty nezmění. Zazní zvuková signalizace.

3.4 Aktivní režim

Aktivní režim umožňuje změnu jakéhokoliv nastavení spotřebiče.

K zapnutí aktivního režimu otevřete dveře a na jednu sekundu podržte stisknuté jakékoliv tlačítko, dokud nezazní zvukový signál.

Rozsvítí se ikony.



Aktivní režim se automaticky vypne po 30 sekundách.

3.5 Funkce posílení teplotního výkonu COOLMATIC a FROSTMATIC

Funkce posílení teplotního výkonu slouží k rychlému snížení teploty v požadovaném oddílu pro řádné skladování potravin. Doporučujeme zapnout funkci COOLMATIC, protože díky ní se produkty rychleji ochladí a zabrání tak ohřátí ostatních potravin v chladničce, a funkci FROSTMATIC, která rychle sníží teplotu v mrazničce, čímž umožní rychlé zmrazení čerstvých potravin.



Funkce se automaticky vypne takto:

- funkce COOLMATIC za 6 hodin,
- funkce FROSTMATIC za 52 hodin.

1. Funkci COOLMATIC zapnete jedním stisknutím tlačítka režimu.

Zobrazí se ukazatel COOLMATIC.

2. Chcete-li zapnout funkce COOLMATIC a FROSTMATIC dohromady, stiskněte tlačítko režimu dvakrát.

Zobrazí se ukazatele COOLMATIC a FROSTMATIC.

3. Funkci FROSTMATIC zapnete trojím stisknutím tlačítka režimu.

Zobrazí se ukazatel FROSTMATIC.

4. Chcete-li funkce vypnout, stiskněte tlačítko režimu, dokud se ukazatele FROSTMATIC nebo COOLMATIC nepřestanou zobrazovat.

3.6 Režim ECO

Režim ECO se zapne, když nastavená teplota ve zvoleném oddílu dosáhne:

- 4 °C v chladicím oddílu;
- -18 °C v mrazicím oddílu.

Při zapnutí funkce se rozsvítí kontrolka režimu ECO.



Toto nastavení zaručuje minimální spotřebu energie a řádné podmínky k uchování potravin.

3.7 Režim ExtraHumidity

Pokud potřebujete zvýšit vlhkost v chladničce, doporučujeme zapnout funkci ExtraHumidity.

1. Funkci zapnete stisknutím tlačítka ExtraHumidity.
- Zobrazí se ukazatel ExtraHumidity.
2. Chcete-li funkci vypnout, stiskněte tlačítko ExtraHumidity, dokud se ukazatel ExtraHumidity nepřestane zobrazovat.

3.8 Režim DEMO

Režim DEMO umožňuje používat panel bez zapnutí spotřebiče.

- Pro zapnutí tohoto režimu 9x stiskněte tlačítko režimu, dokud se na displeji nezobrazí **dE**.
- Pro vypnutí tohoto režimu stiskněte tlačítko režimu na přibližně 10 sekund. Spotřebič se vrátí do běžného režimu.

3.9 Výstraha vysoké teploty

Zvýšení teploty v mrazicím oddílu (například z důvodu předchozího výpadku proudu nebo otevření dveří) je signalizováno:

- blikáním tlačítka volby oddílu a kontrolky oddílu;
- zvukovou signalizací.

Výstrahu vynulujete stisknutím kteréhokoliv tlačítka.

Zvukový signál se vypne.

Ukazatele výstrahy budou stále blikat, dokud nedojde k obnovení normálních provozních podmínek.

3.10 Výstraha otevřených dveří

Zvuková výstraha se spustí, jsou-li dveře spotřebiče otevřené několik minut. Výstraha otevřených dveří je signalizována:

- blikáním tlačítka volby oddílu a kontrolky oddílu;

- zvukovou signalizací.
- Po obnovení normálních podmínek (zavřené dveře) se výstraha vypne. Během fáze výstrahy je možné zvukovou signalizaci vypnout stisknutím jakéhokoliv tlačítka.

4. DENNÍ POUŽÍVÁNÍ



VAROVÁNÍ!

Viz kapitoly o bezpečnosti.

4.1 První spuštění



POZOR!

Před zapojením zástrčky do elektrické zásuvky a prvním spuštěním nechte spotřebič alespoň čtyři hodiny stát ve vzpřímené poloze. Zajistíte tím dostatečný čas, aby mohl olej natéci zpět do kompresoru. Kompresor či elektronické součásti by se jinak mohly poškodit.

4.2 Uskladnění zmrazených potravin

Po prvním spuštění spotřebiče nebo po jeho dlouhodobé odstávce nechte spotřebič před vložením potravin běžet nejméně dvě hodiny se zapnutou funkcí FROSTMATIC. Zásuvky na zmrazování potravin zajišťují rychlý a snadný přístup k balení potravin, které potřebujete. Jestliže chcete vložit velké množství potravin, vyjměte ze spotřebiče všechny zásuvky kromě spodní, která musí být na svém místě, aby byla zajištěna řádná cirkulace vzduchu. Na všech policích lze uložit potraviny, které přečnívají do vzdálenosti 15 mm ode dveří.

4.3 Zmrazování čerstvých potravin

Mrazicí oddíl se hodí pro zmrazování čerstvých potravin a pro dlouhodobé uložení zmrazených a hlubokozmrazených potravin.

Chcete-li zmrazit menší množství čerstvých potravin, není nutné měnit aktuální nastavení.

Chcete-li zmrazit čerstvé potraviny, zapněte funkci FROSTMATIC minimálně 24 hodin před uložením zmrazených potravin do mrazicího oddílu.

Vložte potraviny ke zmrazení do horního oddílu.

Maximální množství čerstvých potravin, které je možné zmrazit během 24 hodin, je uvedeno na typovém štítku.

Zmrazování trvá 24 hodin: po tuto dobu nevkládejte do spotřebiče žádná další potraviny ke zmrazení.

Když je zmrazování potravin dokončeno, zvolte opět požadovanou teplotu (viz „Funkce FROSTMATIC“).



Teplota chladicího oddílu pak může klesnout pod 0 °C. V takovém případě otočte regulátorem teploty zpět na teplejší nastavení.

4.4 Skladování potravin v chladicím oddílu

Potraviny zakrývejte nebo je zabalujte, zejména mají-li silnou vůni.

Potraviny položte tak, aby okolo nich mohl proudit volně vzduch.

Potraviny by měly být na všech policích umístěny alespoň 20 mm od zadní stěny a 15 mm od dveří.

4.5 Oddíl FreshBox

Zásuvka uvnitř oddílu je vhodná k uchovávání čerstvých potravin jako ryb,

masa a mořských plodů, protože je v ní nižší teplota než ve zbývajících částech chladničky.

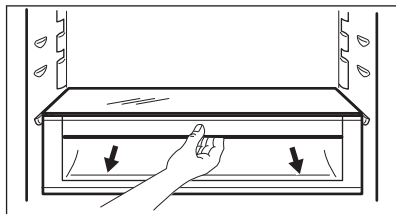

POZOR!

Než vložíte oddíl FreshBox do spotřebiče, případně jej vyjmete, vytáhněte zásuvku MaxiBox a skleněný kryt.

Oddíl FreshBox je vybaven drážkami. Chcete-li jej z chladicího oddílu vyjmout, vytáhněte tento oddíl směrem k sobě a pak koš vytáhněte ven naklopením jeho přední části směrem dolů.

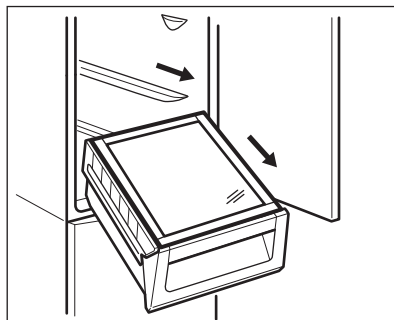

4.6 DYNAMICAIR

Chladicí oddíl je vybaven zařízením, které umožňuje rychlé zchlazení potravin a udržování stejnoměrné teploty v oddílu.

Toto zařízení se v případě potřeby aktivuje samo, například pro rychlé obnovení teploty po otevření dveří nebo v případě vysoké okolní teploty.

5. ČIŠTĚNÍ A ÚDRŽBA



VAROVÁNÍ!

Viz kapitoly o bezpečnosti.

5.1 Čištění vnitřku spotřebiče

Před prvním použitím spotřebiče omyjte vnitřek a veškeré vnitřní příslušenství vlažnou vodou s trochou neutrálního mycího prostředku, abyste odstranili typický pach nového výrobku, pak vše důkladně vytřete do sucha.



POZOR!

Nepoužívejte čisticí prostředky, abrazivní prášky, čističe na bázi chlóru nebo ropy, které mohou poškodit povrch spotřebiče.

5.2 Pravidelné čištění



POZOR!

Nehýbejte s žádnými trubkami nebo kabely uvnitř spotřebiče, netahejte za ně a nepoškozujte je.



POZOR!

Dbejte na to, abyste nepoškodili chladicí systém.



POZOR!

Při přemísťování skříně spotřebiče ji nadzdvihněte za přední okraj, abyste zabránili poškrábání podlahy.

Spotřebič je nutné pravidelně čistit:

1. Vnitřek a všechno vnitřní příslušenství omyjte vlažnou vodou s trochou neutrálního mycího prostředku.
2. Pravidelně kontrolujte těsnění dveří a otírejte je, aby bylo čisté, bez usazených nečistot.
3. Vše důkladně opláchněte a osušte.
4. Jsou-li dostupné, vyčistěte kondenzátor a kompresor na zadní straně spotřebiče kartáčem. Zlepší se tím výkon spotřebiče a sníží spotřeba energie.

Nejnižší polici oddělující chladicí oddíl od oddílu lze vyjmout, pouze však při jejím čištění. Polici vyjmete jejím vytažením.



Plnou funkčnost oddílu FreshBox zajistíte tak, že nejspodnější polici a krytky vrátíte po čištění na své místo.

Krytky nad zásuvkami lze při čištění vyjmout.

5.3 Rozmrazování

Tento spotřebič je beznámrazový. To znamená, že se v zapnutém spotřebiči nevytváří námraza ani na vnitřních stěnách, ani na potravinách. Zajišťuje to nepřetržitá cirkulace chladného vzduchu

uvnitř oddílu automaticky řízeným ventilátorem. Rozmrazená voda vytéká žlábkem do speciální nádoby na zadní straně spotřebiče nad motorem kompresoru, kde se odpařuje.

5.4 Vyřazení spotřebiče z provozu

Jestliže spotřebič nebudete po dlouhou dobu používat, proveďte následná opatření:

1. Odpojte spotřebič od elektrické sítě.
2. Vyjměte všechny potraviny.
3. Vyčistěte spotřebič a všechno příslušenství.
4. Nechte dveře pootevřené, abyste zabránili vzniku nepříjemných pachů.

6. ODSTRAŇOVÁNÍ ZÁVAD



VAROVÁNÍ

Viz kapitoly o bezpečnosti.

6.1 Co dělat, když...

Problém	Možná příčina	Řešení
Spotřebič je hlučný.	Spotřebič není správně postaven.	Zkontrolujte stabilní polohu spotřebiče.
Je spuštěna optická či zvuková výstraha.	Spotřebič byl zapnut nedávno nebo teplota je ještě příliš vysoká.	Viz „Výstraha otevřených dveří“, „Výstraha vysoké teploty“.
	Teplota ve spotřebiči je příliš vysoká.	Viz „Výstraha otevřených dveří“, „Výstraha vysoké teploty“.
Osvětlení nefunguje.	Osvětlení je v pohotovostním režimu.	Zavřete a otevřete dveře.
Osvětlení nefunguje.	Vadná žárovka.	Obraťte se na nejbližší autorizované servisní středisko.
Kompresor funguje nepřetržitě.	Nesprávně nastavená teplota.	Viz pokyny v části „Provoz“/ „Ovládací panel“.
	Uložili jste příliš velké množství potravin najednou.	Počkejte několik hodin a pak znovu zkontrolujte teplotu.

Problém	Možná příčina	Řešení
	Teplota v místnosti je příliš vysoká.	Viz tabulka klimatické třídy na typovém štítku.
	Vložili jste do spotřebiče příliš teplé potraviny.	Před uložením nechte potraviny vychladnout na teplotu místnosti.
	Funkce FROSTMATIC je zapnutá.	Viz „Funkce FROSTMATIC“.
	Funkce COOLMATIC je zapnutá.	Viz „Funkce COOLMATIC“.
Po stisknutí FROSTMATIC nebo po změně teploty se kompresor nespustí okamžitě.	Toto je normální jev, který nepřestavuje poruchu spotřebiče.	Kompresor se po určité době spustí.
Po stisknutí COOLMATIC nebo po změně teploty se kompresor nespustí okamžitě.	Toto je normální jev, který nepřestavuje poruchu spotřebiče.	Kompresor se po určité době spustí.
V chladniče teče voda.	Odtokový otvor je ucpaný.	Vyčistěte odtokový otvor.
	Vložené potraviny brání odtoku vody do odtokového otvoru.	Přemístěte potraviny tak, aby se nedotýkaly zadní stěny.
Na podlaze teče voda.	Vývod rozmražené vody (kondenzátu) neústí do odpařovací misky nad kompresorem.	Vložte vývod rozmražené vody (kondenzátu) do odpařovací misky.
Teplotu nelze nastavit.	Je zapnutá funkce FROSTMATIC nebo COOLMATIC.	Ručně vypněte funkci FROSTMATIC nebo COOLMATIC, či případně vyčkejte s nastavením teploty, dokud se daná funkce neresetuje automaticky. Viz „Funkce FROSTMATIC nebo COOLMATIC“.
Na displeji se zobrazí DEMO.	Spotřebič je v předváděcím režimu.	Držte tlačítko režimu stisknuté na asi 10 sekund, dokud nezazní dlouhý zvukový signál a displej se na krátkou chvíli nevypne.
Teplota ve spotřebiči je příliš nízká/vysoká.	Není správně nastavený regulátor teploty.	Nastavte vyšší/nížší teplotu.

Problém	Možná příčina	Řešení
	Teplota potravin je příliš vysoká.	Před uložením nechte potraviny vychladnout na teplotu místnosti.
	Uložili jste příliš velké množství potravin najednou.	Najednou ukládejte menší množství potravin.
	Funkce FROSTMATIC je zapnutá.	Viz „Funkce FROSTMATIC“.
	Funkce COOLMATIC je zapnutá.	Viz „Funkce COOLMATIC“.
Boční panely spotřebiče jsou teplé.	Jedná se o běžný stav, který je způsoben provozem výměníku tepla.	Když je okolní teplota vyšší než 38 °C, mezi každou stranou spotřebiče a okolním nábytkem musí být prostor alespoň 30 mm.
Na zadní stěně chladničky je příliš mnoho kondenzované vody.	Dveře byly otvírány příliš často.	Dveře otevírejte jen v případě potřeby.
	Dveře nejsou zcela dovřené.	Ujistěte se, že jsou dveře zcela dovřené.
	Uložené potraviny nebyly zabalené.	Před uložením do spotřebiče jídlo zabalte do vhodného obalu.
Dveře nelze snadno otevřít.	Pokusili jste se otevřít dveře ihned po jejich uzavření.	Vyčkejte několik sekund po zavření dveří, než je znovu otevřete.



Pokud tyto rady nevedou ke kýženému výsledku, obraťte se na nejbližší autorizované servisní středisko.

Vnitřní osvětlení smí vyměňovat pouze autorizované servisní středisko. Kontaktujte autorizované servisní středisko.

6.2 Výměna žárovky

Tento spotřebič je vybaven vnitřním osvětlením pomocí LED diod s dlouhou životností.

7. INSTALACE



VAROVÁNÍ!
Viz kapitoly o bezpečnosti.

7.1 Umístění

Spotřebič instalujte na suchém, dobře větraném místě, jehož okolní teplota

odpovídá klimatické třídě uvedené na typovém štítku spotřebiče:

Klima- tická třída	Okolní teplota
SN	+10 °C až 32 °C
N	+16 °C až 32 °C
ST	+16 °C až 38 °C
T	+16 °C až 43 °C

7.2 Připojení k elektrické síti

- Spotřebič smí být připojen k síti až po ověření, že napětí a frekvence uvedené na typovém štítku odpovídají napětí v domácí síti.
- Spotřebič musí být uzemněn. Zástrčka napájecího kabelu je k tomuto účelu vybavena příslušným kontaktem. Pokud není domácí zásuvka uzemněná, poraďte se s odborníkem a připojte spotřebič k samostatnému uzemnění v souladu s platnými předpisy.
- Výrobce odmítá veškerou odpovědnost v případě nedodržení výše uvedených pokynů.
- Tento spotřebič je v souladu se směrnicemi EHS.

7.3 Instalace a výměna filtru CLEANAIR CONTROL

Aby nedošlo k degradaci kvality uhlíkového filtru, je filtr se spotřebičem

dodáván v plastovém sáčku. Filtr musí být umístěn v zásuvce před zapnutím spotřebiče.

1. Otevřete zásuvku.
2. Vyndejte filtr z plastového sáčku.
3. Vložte filtr do zásuvky.
4. Zásuvku zavřete.

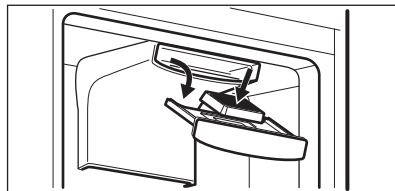

K zajištění nejlepší účinnosti uhlíkového vzduchového filtru je nutné ho každý rok vyměnit.

Nové aktivní vzduchové filtry lze koupit u vašeho místního prodejce.



Vzduchový filtr je spotřební materiál a proto se na něj nevztahuje záruka.

7.4 Instalace spotřebiče a změna směru otevírání dveří



K instalaci (požadavky na odvětrání, vyrovnání) a změně směru otevírání dveří si přečtěte si samostatné pokyny.

8. TECHNICKÉ ÚDAJE

Výška	2 000 mm
Šířka	595 mm
Hloubka	647 mm
Skladovací doba při poruše	17 h

Napětí	230 - 240 V
Frekvence	50 Hz

Technické údaje jsou uvedeny na typovém štítku umístěném na vnější nebo vnitřní straně spotřebiče a na energetickém štítku.

9. POZNÁMKY K OCHRANĚ ŽIVOTNÍHO PROSTŘEDÍ

Recyklujte materiály označené symbolem . Obaly vyhodte do příslušných odpadních kontejnerů k recyklaci. Pomáhejte chránit životní prostředí a lidské zdraví a recyklovat elektrické a elektronické spotřebiče

určené k likvidaci. Spotřebiče označené příslušným symbolem  nelikvidujte spolu s domovním odpadem. Spotřebič odevzdejte v místním sběrném dvoře nebo kontaktujte místní úřad.

ΠΕΡΙΕΧΟΜΕΝΑ

1. ΠΛΗΡΟΦΟΡΙΕΣ ΓΙΑ ΤΗΝ ΑΣΦΑΛΕΙΑ.....	29
2. ΟΔΗΓΙΕΣ ΓΙΑ ΤΗΝ ΑΣΦΑΛΕΙΑ.....	31
3. ΛΕΙΤΟΥΡΓΙΑ.....	33
4. ΚΑΘΗΜΕΡΙΝΗ ΧΡΗΣΗ.....	35
5. ΦΡΟΝΤΙΔΑ ΚΑΙ ΚΑΘΑΡΙΣΜΑ.....	37
6. ΑΝΤΙΜΕΤΩΠΙΣΗ ΠΡΟΒΛΗΜΑΤΩΝ.....	38
7. ΕΓΚΑΤΑΣΤΑΣΗ.....	41
8. ΤΕΧΝΙΚΑ ΧΑΡΑΚΤΗΡΙΣΤΙΚΑ.....	42

ΓΙΑ ΑΡΙΣΤΑ ΑΠΟΤΕΛΕΣΜΑΤΑ

Σας ευχαριστούμε που επιλέξατε αυτό το προϊόν της AEG. Το σχεδιάσαμε για να σας παρέχει άψογη απόδοση για πολλά χρόνια, με πρωτοποριακές τεχνολογίες που θα κάνουν τη ζωή σας πιο απλή και με χαρακτηριστικά που ενδεχομένως δεν θα βρείτε σε κοινές συσκευές. Σας παρακαλούμε να αφιερώσετε λίγα λεπτά και να διαβάσετε τις οδηγίες, ώστε να διασφαλίσετε την καλύτερη δυνατή χρήση της συσκευής σας.

Επισκεφθείτε την ιστοσελίδα μας για να:



Βρείτε υποδείξεις χρήσης, φυλλάδια, συμβουλές για την επίλυση προβλημάτων, πληροφορίες συντήρησης:

www.aeg.com/webselfservice



Καταχωρήσετε το προϊόν σας, ώστε να έχετε καλύτερο σέρβις:

www.registeraeg.com



Αγοράσετε εξαρτήματα, αναλώσιμα και γνήσια ανταλλακτικά για τη συσκευή σας:

www.aeg.com/shop

ΥΠΟΣΤΗΡΙΞΗ ΠΕΛΑΤΩΝ ΚΑΙ ΣΕΡΒΙΣ

Συνιστάται η χρήση γνήσιων ανταλλακτικών.

Όταν επικοινωνείτε με το Εξουσιοδοτημένο Κέντρο Σέρβις, βεβαιωθείτε ότι έχετε διαθέσιμα τα ακόλουθα στοιχεία: Μοντέλο, Κωδ. προϊόντος (PNC), Αριθμός σειράς.

Τα στοιχεία αυτά θα τα βρείτε στην πινακίδα τεχνικών χαρακτηριστικών.

⚠ Προειδοποίηση / Προσοχή - Πληροφορίες για την ασφάλεια

ℹ Γενικές πληροφορίες και συμβουλές

📄 Πληροφορίες σχετικά με το περιβάλλον

Υπόκειται σε αλλαγές χωρίς προειδοποίηση.

1. ⚠ ΠΛΗΡΟΦΟΡΙΕΣ ΓΙΑ ΤΗΝ ΑΣΦΑΛΕΙΑ

Πριν από την εγκατάσταση και τη χρήση της συσκευής, διαβάστε προσεκτικά τις παρεχόμενες οδηγίες. Ο κατασκευαστής δεν είναι υπεύθυνος για τυχόν τραυματισμούς ή ζημιές που είναι αποτέλεσμα

λανθασμένης εγκατάστασης ή χρήσης. Να φυλάσσετε πάντα αυτές τις οδηγίες σε ένα ασφαλές μέρος με εύκολη πρόσβαση για μελλοντική αναφορά.

1.1 Ασφάλεια παιδιών και ευπαθών ατόμων

- Η συσκευή αυτή μπορεί να χρησιμοποιηθεί από παιδιά ηλικίας 8 ετών και άνω και από άτομα με μειωμένες σωματικές, αισθητηριακές ή πνευματικές δυνατότητες ή έλλειψη εμπειρίας και γνώσης, εάν επιβλέπονται ή έχουν λάβει οδηγίες σχετικά με τη χρήση της συσκευής με ασφαλή τρόπο και κατανοούν τους κινδύνους που ενέχονται.
- Μην αφήνετε τα παιδιά να παίζουν με τη συσκευή.
- Τα παιδιά δεν πρέπει να εκτελούν τον καθαρισμό και τη συντήρηση που εκτελεί ο χρήστης στη συσκευή χωρίς επίβλεψη.
- Φυλάσσετε όλα τα υλικά συσκευασίας μακριά από τα παιδιά και απορρίψτε τα κατάλληλα.

1.2 Γενικές πληροφορίες για την ασφάλεια

- Αυτή η συσκευή προορίζεται για οικιακή χρήση και παρόμοιες εφαρμογές, όπως:
 - Αγροτικές, χώροι κουζίνας προσωπικού σε καταστήματα, γραφεία και άλλα εργασιακά περιβάλλοντα
 - Από πελάτες σε ξενοδοχεία, μοτέλ, πανσιόν και άλλα περιβάλλοντα στέγασης
- Διατηρείτε ελεύθερα από εμπόδια όλα τα ανοίγματα αερισμού στο περίβλημα της συσκευής ή την εντοιχισμένη κατασκευή.
- Μη χρησιμοποιείτε μηχανικές συσκευές ή διαφορετικά τεχνητά μέσα για την επιτάχυνση της διαδικασίας απόψυξης από εκείνα που συνιστά ο κατασκευαστής.
- Μην προκαλείτε ζημιά στο κύκλωμα ψυκτικού υγρού.
- Μη χρησιμοποιείτε ηλεκτρικές συσκευές στο εσωτερικό του θαλάμου αποθήκευσης τροφίμων της συσκευής, εκτός αν είναι συσκευές οι οποίες προτείνονται για αυτή τη χρήση από τον κατασκευαστή.

- Μη χρησιμοποιείτε ψεκάσμο με νερό ή ατμό για το καθάρισμα της συσκευής.
- Καθαρίστε τη συσκευή με ένα υγρό μαλακό πανί. Χρησιμοποιείτε μόνο ουδέτερα απορρυπαντικά. Μη χρησιμοποιείτε λειαντικά προϊόντα, σφουγγαράκια που χαράσσουν, διαλύτες ή μεταλλικά αντικείμενα.
- Μην αποθηκεύετε εκρηκτικές ουσίες όπως φιάλες αεροζόλ με εύφλεκτο προωθητικό σε αυτή τη συσκευή.
- Εάν το καλώδιο ρεύματος έχει υποστεί φθορές, θα πρέπει να αντικατασταθεί από τον κατασκευαστή, το Εξουσιοδοτημένο Κέντρο Σέρβις ή ένα κατάλληλα καταρτισμένο άτομο, ώστε να αποφευχθούν οι κίνδυνοι.

2. ΟΔΗΓΙΕΣ ΓΙΑ ΤΗΝ ΑΣΦΑΛΕΙΑ

2.1 Εγκατάσταση



ΠΡΟΕΙΔΟΠΟΙΗΣΗ!

Η εγκατάσταση αυτής της συσκευής πρέπει να εκτελείται μόνο από κατάλληλα καταρτισμένο άτομο.

- Αφαιρέστε όλα τα υλικά συσκευασίας και τους πείρους μεταφοράς.
- Εάν η συσκευή έχει υποστεί ζημιά, μην προβείτε σε εγκατάσταση ή χρήση της.
- Ακολουθείτε τις οδηγίες εγκατάστασης που παρέχονται με τη συσκευή.
- Πάντα να προσέχετε όταν μετακινείτε τη συσκευή καθώς είναι βαριά. Να χρησιμοποιείτε πάντα γάντια ασφαλείας και κλειστά παπούτσια.
- Διασφαλίστε την κυκλοφορία του αέρα γύρω από τη συσκευή.
- Στην πρώτη εγκατάσταση ή μετά από αναστροφή της πόρτας, περιμένετε τουλάχιστον 4 ώρες πριν συνδέσετε τη συσκευή στην παροχή ρεύματος. Αυτό είναι απαραίτητο για να μπορέσει το λάδι να επιστρέψει στον συμπίεστή.
- Προτού πραγματοποιήσετε οποιαδήποτε ενέργεια στη συσκευή (π.χ. αναστροφή της πόρτας), αποσυνδέστε το φις από την πρίζα.

- Μην εγκαθιστάτε τη συσκευή κοντά σε σώματα θέρμανσης, κουζίνες, φούρνους ή εστίες μαγειρέματος.
- Μην εγκαθιστάτε τη συσκευή σε θέση όπου εκτίθεται σε άμεσο ηλιακό φως.
- Μην εγκαθιστάτε αυτή τη συσκευή σε μέρη με πολύ υγρασία ή κρύο, όπως αποθήκες, γκαράζ ή κελάρια κρασιού.
- Όταν μετακινείτε τη συσκευή, να την ανασηκώνετε από το μπροστινό μέρος για να μη χαράξετε το δάπεδο.

2.2 Ηλεκτρική σύνδεση



ΠΡΟΕΙΔΟΠΟΙΗΣΗ!

Κίνδυνος πυρκαγιάς και ηλεκτροπληξίας.

- Η συσκευή πρέπει να είναι γειωμένη.
- Βεβαιωθείτε ότι οι παράμετροι στην πινακίδα τεχνικών χαρακτηριστικών είναι συμβατές με τις ονομαστικές τιμές ηλεκτρικού ρεύματος της παροχής ρεύματος.
- Χρησιμοποιείτε πάντα σωστά εγκατεστημένη πρίζα με προστασία κατά της ηλεκτροπληξίας.
- Μη χρησιμοποιείτε πολύπριζα και μπαλαντέζες.
- Προσέχετε να μην προκληθεί ζημιά στα ηλεκτρικά εξαρτήματα (π.χ. φις τροφοδοσίας, καλώδιο τροφοδοσίας, συμπίεστής). Επικοινωνήστε με το Εξουσιοδοτημένο Κέντρο Σέρβις ή με

- ηλεκτρολόγο για την αλλαγή των ηλεκτρικών εξαρτημάτων.
- Το καλώδιο τροφοδοσίας πρέπει να παραμένει χαμηλότερα από το ύψος του φως τροφοδοσίας.
 - Συνδέστε το φως τροφοδοσίας στην πρίζα μόνον αφού έχει ολοκληρωθεί η εγκατάσταση. Μετά την εγκατάσταση, βεβαιωθείτε ότι είναι δυνατή η πρόσβαση στο φως τροφοδοσίας.
 - Μην τραβάτε το καλώδιο τροφοδοσίας για να αποσυνδέσετε τη συσκευή. Τραβάτε πάντα το φως τροφοδοσίας.

2.3 Χρήση



ΠΡΟΕΙΔΟΠΟΙΗΣΗ!

Κίνδυνος τραυματισμού, εγκαυμάτων, ηλεκτροπληξίας ή πυρκαγιάς.

- Μην αλλάζετε τις προδιαγραφές αυτής της συσκευής.
- Μην τοποθετείτε ηλεκτρικές συσκευές (π.χ. παγωτομηχανές) μέσα στη συσκευή, εκτός αν αναφέρονται ως κατάλληλες για τον σκοπό αυτό από τον κατασκευαστή.
- Προσέχετε να μην προκληθεί ζημιά στο κύκλωμα ψυκτικού υγρού. Το κύκλωμα ψυκτικού υγρού περιέχει ισοβουτάνιο (R600a), ένα φυσικό αέριο με υψηλό επίπεδο περιβαλλοντικής συμβατότητας. Αυτό το αέριο είναι εύφλεκτο.
- Αν προκληθεί ζημιά στο κύκλωμα ψυκτικού υγρού, βεβαιωθείτε ότι δεν υπάρχει παρουσία φλόγας και πηγών ανάφλεξης στο χώρο. Αερίστε τον χώρο.
- Μην αφήνετε ζεστά αντικείμενα να έρθουν σε επαφή με τα πλαστικά μέρη της συσκευής.
- Μην τοποθετείτε αναψυκτικά ποτά στο θάλαμο του καταψύκτη. Στο θάλαμο καταψύκτη αναπτύσσεται πίεση στα δοχεία αυτών των ποτών.
- Μη φυλάσσετε εύφλεκτα αέρια και υγρά στη συσκευή.
- Μην τοποθετείτε μέσα, κοντά ή επάνω στη συσκευή εύφλεκτα αντικείμενα ή αντικείμενα εμποτισμένα με εύφλεκτα προϊόντα.
- Μην αγγίζετε τον συμπίεστή ή τον συμπυκνωτή. Αυτά τα εξαρτήματα είναι ζεστά.

- Εάν τα χέρια σας είναι βρεγμένα ή νωπά, μην αφαιρείτε ή μην αγγίζετε προϊόντα από τον θάλαμο του καταψύκτη.
- Μην καταψύχετε εκ νέου τρόφιμα που έχετε αποψύξει.
- Ακολουθείτε τις οδηγίες αποθήκευσης στη συσκευασία των κατεψυγμένων τροφίμων.

2.4 Εσωτερικός φωτισμός

- Ο τύπος του λαμπτήρα που χρησιμοποιείται σε αυτή τη συσκευή δεν είναι κατάλληλος για φωτισμό οικιακών χώρων

2.5 Φροντίδα και καθαρίσμα



ΠΡΟΕΙΔΟΠΟΙΗΣΗ!

Κίνδυνος τραυματισμού ή βλάβης της συσκευής.

- Πριν από την πραγματοποίηση συντήρησης, απενεργοποιήστε τη συσκευή και αποσυνδέστε το φως τροφοδοσίας από την πρίζα.
- Η συσκευή αυτή περιέχει υδρογονάνθρακες στην ψυκτική μονάδα. Η συντήρηση και η αναπλήρωση του ψυκτικού υγρού της μονάδας πρέπει να πραγματοποιούνται μόνο από εξειδικευμένο άτομο.
- Επιθεωρείτε τακτικά την αποστράγγιση της συσκευής και, αν απαιτείται, καθαρίζετε την. Εάν η αποστράγγιση είναι φραγμένη, το νερό απόψυξης συσσωρεύεται στο κάτω μέρος της συσκευής.

2.6 Απόρριψη



ΠΡΟΕΙΔΟΠΟΙΗΣΗ!

Κίνδυνος τραυματισμού ή ασφυξίας.

- Αποσυνδέστε τη συσκευή από την τροφοδοσία ρεύματος.
- Κόψτε το καλώδιο τροφοδοσίας και απορρίψτε το.
- Αφαιρέστε την πόρτα για να αποτραπεί ο εγκλεισμός παιδιών ή ζώων μέσα στη συσκευή.
- Το κύκλωμα ψυκτικού υγρού και τα μονωτικά υλικά αυτής της συσκευής είναι φιλικά προς το όζον.

- Ο αφρός μόνωσης περιέχει εύφλεκτο αέριο. Επικοινωνήστε με τις δημοτικές αρχές για πληροφορίες σχετικά με τη σωστή απόρριψη της συσκευής.
- Μην προκαλείτε ζημιά στο τμήμα της ψυκτικής μονάδας που βρίσκεται κοντά στον εναλλάκτη θερμότητας.

3. ΛΕΙΤΟΥΡΓΙΑ

3.1 Πίνακας χειριστηρίων

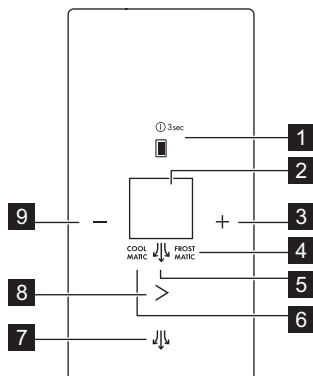

1. Πλήκτρο επιλογής θαλάμου και πλήκτρο ON/OFF
2. Οθόνη
3. Πλήκτρο αύξησης θερμοκρασίας
4. Ένδειξη FROST MATIC
5. Ένδειξη ExtraHumidity
6. Ένδειξη COOL MATIC
7. Πλήκτρο ExtraHumidity
8. Πλήκτρο λειτουργίας
9. Πλήκτρο μείωσης θερμοκρασίας

Μπορείτε να αλλάξετε τον προκαθορισμένο ήχο των κουμπιών, πατώντας μαζί το πλήκτρο αύξησης θερμοκρασίας και το πλήκτρο μείωσης

θερμοκρασίας για 3 δευτερόλεπτα. Η αλλαγή είναι αναστρέψιμη.

Οθόνη

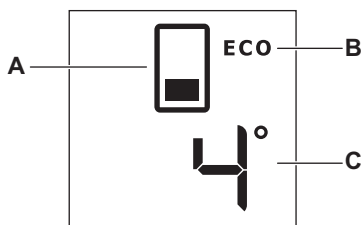

- A. Ένδειξη θαλάμου
- B. Λειτουργία ECO

- C. Ένδειξη θερμοκρασίας θαλάμου

3.2 ON/OFF

Συνδέστε τη συσκευή στην πρίζα.

Η συσκευή ενεργοποιείται αυτόματα όταν συνδεθεί σε πρίζα.

1. Απενεργοποιήστε τη συσκευή πιέζοντας το πλήκτρο ON/OFF για 3 δευτερόλεπτα.
2. Ενεργοποιήστε τη συσκευή πιέζοντας το πλήκτρο ON/OFF.

3.3 Ρύθμιση θερμοκρασίας

1. Επιλέξτε τον θάλαμο ψυγείου ή καταψύκτη πιέζοντας το πλήκτρο επιλογής θαλάμου.
2. Πιέστε το πλήκτρο αύξησης ή μείωσης θερμοκρασίας για να ρυθμίσετε την επιθυμητή θερμοκρασία.
Οι προεπιλεγμένες ρυθμίσεις θερμοκρασίας:
 - +4°C για τον θάλαμο ψυγείου,
 - -18°C για τον θάλαμο καταψύκτη.

Η ένδειξη θερμοκρασίας εμφανίζει την καθορισμένη θερμοκρασία.

i Από τη στιγμή που οριστεί η μέγιστη ή η ελάχιστη θερμοκρασία, πιέζοντας το πλήκτρο ξανά δεν θα αλλάξει η ρύθμιση θερμοκρασίας. Ο ήχος ακούγεται.

3.4 Ενεργή λειτουργία

Η ενεργή λειτουργία σας επιτρέπει να αλλάξετε οποιαδήποτε ρύθμιση στη συσκευή.

Για να ενεργοποιήσετε την ενεργή λειτουργία, ανοίξτε την πόρτα ή κρατήστε πατημένο οποιοδήποτε κουμπί για 1 δευτερόλεπτο έως ότου ακουστεί το ηχητικό σήμα.
Τα εικονίδια θα ανάψουν.

i Η ενεργή λειτουργία απενεργοποιείται αυτόματα μετά από 30 δευτερόλεπτα.

3.5 Λειτουργίες ενίσχυσης θερμοκρασίας COOLMATIC και FROSTMATIC

Οι λειτουργίες ενίσχυσης θερμοκρασίας μειώνουν γρήγορα τη θερμοκρασία στον επιθυμητό θάλαμο για τη σωστή αποθήκευση των τροφίμων. Συνιστάται η ενεργοποίηση της λειτουργίας COOLMATIC για την πιο γρήγορη ψύξη των προϊόντων και την αποφυγή θέρμανσης των υπόλοιπων τροφίμων που βρίσκονται ήδη στο ψυγείο και τη λειτουργία FROSTMATIC για την πιο γρήγορη μείωση της θερμοκρασίας στον

καταψύκτη, επιτρέποντας στα φρέσκα τρόφιμα να παγώσουν γρηγορότερα.

i Αυτή η λειτουργία διακόπτεται αυτόματα ως εξής:

- COOLMATIC μετά από 6 ώρες,
- FROSTMATIC μετά από 52 ώρες.

1. Για να ενεργοποιήσετε τη λειτουργία COOLMATIC, πιέστε το πλήκτρο λειτουργίας μία φορά.

Εμφανίζεται η ένδειξη COOLMATIC.

2. Για να ενεργοποιήσετε τη λειτουργία COOLMATIC και τη λειτουργία FROSTMATIC μαζί, πιέστε το πλήκτρο λειτουργίας δύο φορές.

Εμφανίζονται οι ενδείξεις COOLMATIC και FROSTMATIC.

3. Για να ενεργοποιήσετε τη λειτουργία FROSTMATIC, πιέστε το πλήκτρο λειτουργίας τρεις φορές.

Εμφανίζεται η ένδειξη FROSTMATIC.

4. Για απενεργοποίηση των λειτουργιών, πιέστε το πλήκτρο λειτουργίας μέχρι οι ενδείξεις FROSTMATIC ή/και COOLMATIC να σβήσουν.

3.6 Λειτουργία ECO

Η λειτουργία ECO ενεργοποιείται εάν η ρυθμισμένη θερμοκρασία για τον επιθυμητό θάλαμο είναι ως εξής:

- 4°C για τον θάλαμο ψυγείου,
- -18°C για τον θάλαμο καταψύκτη

Η ένδειξη λειτουργίας ECO εμφανίζεται όταν η λειτουργία ενεργοποιηθεί.

i Αυτή η ρύθμιση διασφαλίζει την ελάχιστη κατανάλωση ενέργειας και τα χαρακτηριστικά της σωστής διατήρησης των τροφίμων.

3.7 Λειτουργία ExtraHumidity

Εάν θέλετε να αυξήσετε την υγρασία στο ψυγείο, συνιστάται η ενεργοποίηση της λειτουργίας ExtraHumidity.

1. Για να ενεργοποιήσετε τη λειτουργία, πιέστε το πλήκτρο ExtraHumidity.

Η ένδειξη ExtraHumidity ανάβει.

2. Για απενεργοποίηση της λειτουργίας, πιέστε το πλήκτρο ExtraHumidity μέχρι να σβήσει η ένδειξη ExtraHumidity.

3.8 Λειτουργία DEMO

Η λειτουργία DEMO σας επιτρέπει να χειριστείτε το χειριστήριο χωρίς να ενεργοποιήσετε τη συσκευή.

- Για ενεργοποίηση της λειτουργίας, πιέστε το πλήκτρο λειτουργίας 9 φορές, μέχρι να εμφανιστεί η ένδειξη **dE** στην οθόνη.
- Για να απενεργοποιήσετε τη λειτουργία, πιέστε το πλήκτρο λειτουργίας για περίπου 10 δευτερόλεπτα. Η συσκευή επιστρέφει στην κανονική λειτουργία.

3.9 Συναγερμός υψηλής θερμοκρασίας

Η αύξηση της θερμοκρασίας του καταψύκτη (για παράδειγμα λόγω προηγούμενης διακοπής ρεύματος ή επειδή είναι ανοικτή η πόρτα) υποδεικνύεται από τα εξής:

- το πλήκτρο επιλογής θαλάμου και η ένδειξη θαλάμου που αναβοσβήνουν,
- τον βομβητή.

Πιέστε οποιοδήποτε πλήκτρο για τη σίγαση του συναγερμού.

Ο βομβητής απενεργοποιείται.

Οι ενδείξεις συναγερμού συνεχίζουν να αναβοσβήνουν, έως ότου επανέλθουν οι φυσιολογικές συνθήκες.

3.10 Συναγερμός ανοιχτής πόρτας

Αν η πόρτα παραμένει ανοιχτή για μερικά λεπτά, ακούγεται ένας ηχητικός συναγερμός. Οι περιπτώσεις συναγερμού ανοιχτής πόρτας υποδεικνύονται από:

- το πλήκτρο επιλογής θαλάμου και η ένδειξη θαλάμου που αναβοσβήνουν,
- τον βομβητή.

Όταν αποκατασταθούν οι συνθήκες κανονικής λειτουργίας (δηλ. όταν κλείσει η πόρτα), ο συναγερμός απενεργοποιείται. Κατά τη διάρκεια του συναγερμού, ο βομβητής μπορεί να απενεργοποιηθεί πιέζοντας οποιοδήποτε πλήκτρο.

4. ΚΑΘΗΜΕΡΙΝΉ ΧΡΉΣΗ



ΠΡΟΕΙΔΟΠΟΙΗΣΗ!

Ανατρέξτε στα κεφάλαια σχετικά με την Ασφάλεια.

4.1 Πρώτη ενεργοποίηση



ΠΡΟΣΟΧΗ!

Πριν από την τοποθέτηση του φινιρίσματος στην πρίζα και την ενεργοποίηση του θαλάμου για πρώτη φορά, αφήστε τη συσκευή σε όρθια θέση για τουλάχιστον 4 ώρες. Με αυτόν τον τρόπο θα εξασφαλιστεί επαρκής χρόνος για την επιστροφή του λαδιού στο συμπιεστή. Διαφορετικά, ο συμπιεστής ή τα ηλεκτρονικά εξαρτήματα μπορεί να υποστούν βλάβη.

4.2 Αποθήκευση κατεψυγμένων τροφίμων

Κατά την αρχική ενεργοποίηση ή μετά από μια περίοδο μη λειτουργίας, προτού τοποθετήσετε τα προϊόντα στον θάλαμο, η συσκευή πρέπει να λειτουργήσει για τουλάχιστον 2 ώρες με ενεργοποιημένη τη λειτουργία FROSTMATIC. Τα συρτάρια του καταψύκτη διασφαλίζουν την εύκολη και γρήγορη ανεύρεση της συσκευασίας τροφίμων που αναζητάτε. Εάν πρόκειται να αποθηκευτούν μεγάλες ποσότητες τροφίμων, αφαιρέστε όλα τα συρτάρια εκτός από το κάτω συρτάρι, το οποίο πρέπει να παραμένει στη θέση του για τη σωστή κυκλοφορία του αέρα. Σε όλα τα ράφια μπορείτε να τοποθετείτε τρόφιμα που προεξέχουν μέχρι 15 mm από την πόρτα.

4.3 Κατάψυξη φρέσκων τροφίμων

Ο θάλαμος του καταψύκτη είναι κατάλληλος για την κατάψυξη φρέσκων τροφίμων, καθώς και για τη μακροχρόνια αποθήκευση κατεψυγμένων τροφίμων και προϊόντων βαθιάς κατάψυξης.

Για την κατάψυξη μικρής ποσότητας φρέσκων τροφίμων δεν είναι απαραίτητο να αλλάξετε την τρέχουσα ρύθμιση.

Για να καταψύξετε φρέσκα τρόφιμα, ενεργοποιήστε τη λειτουργία FROSTMATIC τουλάχιστον 24 ώρες προτού τοποθετήσετε τα τρόφιμα στον θάλαμο του καταψύκτη.

Τοποθετήστε τα τρόφιμα προς κατάψυξη στον επάνω θάλαμο.

Η μέγιστη ποσότητα τροφίμων που μπορεί να καταψυχθεί σε 24 ώρες αναφέρεται στην πινακίδα χαρακτηριστικών.

Η διαδικασία της κατάψυξης διαρκεί 24 ώρες: διάστημα κατά το οποίο δεν πρέπει να προσθέσετε άλλα τρόφιμα προς κατάψυξη.

Όταν ολοκληρωθεί η διαδικασία κατάψυξης, επιστρέψτε στην απαιτούμενη θερμοκρασία (βλ. «Λειτουργία FROSTMATIC»).



Σε αυτή την περίπτωση, η θερμοκρασία στον θάλαμο του ψυγείου ενδέχεται να μειωθεί κάτω από τους 0°C. Αν συμβεί αυτό, θέστε και πάλι τον ρυθμιστή θερμοκρασίας σε μια πιο θερμή ρύθμιση.

4.4 Αποθήκευση τροφίμων σε έναν θάλαμο του ψυγείου

Καλύπτετε ή τυλίγετε τα τρόφιμα, ιδιαίτερα εάν μυρίζουν έντονα.

Τοποθετείτε τα τρόφιμα με τέτοιο τρόπο ώστε ο αέρας να κυκλοφορεί ελεύθερα γύρω τους.

Διατηρείτε τα τρόφιμα σε όλα τα ράφια σε απόσταση τουλάχιστον 20 mm από το πίσω τοίχωμα και 15 mm από την πόρτα.

4.5 Μονάδα FreshBox

Το συρτάρι εντός της μονάδας είναι κατάλληλο για την αποθήκευση φρέσκων τροφίμων όπως ψάρι, κρέας και θαλασσινά, αφού η θερμοκρασία σε αυτό το συρτάρι είναι χαμηλότερη από ό,τι στο υπόλοιπο ψυγείο.

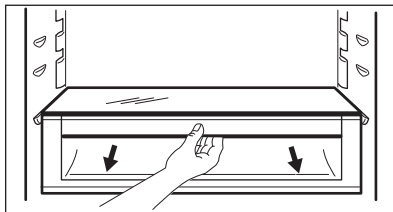

ΠΡΟΣΟΧΗ!

Προτού τοποθετήσετε ή αφαιρέσετε τη μονάδα FreshBox εντός της συσκευής, αφαιρέστε το συρτάρι MaxiBox και το γυάλινο κάλυμμα.

Η μονάδα FreshBox είναι εφοδιασμένη με βραχιόνες. Όταν θέλετε να την αφαιρέσετε από τον θάλαμο του ψυγείου, τραβήξτε τη μονάδα προς το μέρος σας και αφαιρέστε το καλάθι γέροντάς το μπροστινό του μέρος προς τα κάτω.

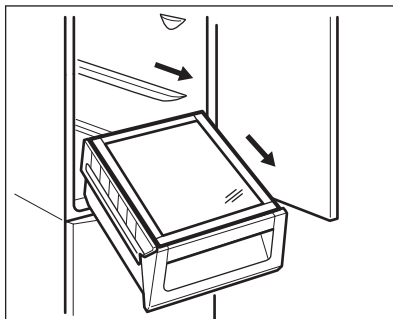

4.6 DYNAMICAIR

Ο θάλαμος του ψυγείου διαθέτει μια διάταξη που επιτρέπει την ταχεία φύξη των τροφίμων και διατηρεί μια πιο ομοιόμορφη κατανομή της θερμοκρασίας στο εσωτερικό του.

Αυτή η διάταξη ενεργοποιείται αυτόματα όταν χρειάζεται, π.χ. για γρήγορη

ανάκτηση της θερμοκρασίας μετά από άνοιγμα της πόρτας ή όταν η θερμοκρασία περιβάλλοντος είναι υψηλή.

5. ΦΡΟΝΤΙΔΑ ΚΑΙ ΚΑΘΑΡΙΣΜΑ



ΠΡΟΕΙΔΟΠΟΙΗΣΗ!

Ανατρέξτε στα κεφάλαια σχετικά με την Ασφάλεια.

5.1 Καθάρισμα του εσωτερικού

Πριν από την πρώτη χρήση της συσκευής, το εσωτερικό και όλα τα εξαρτήματα πρέπει να πλυθούν με χλιαρό νερό και ουδέτερο σαπούνι για την αφαίρεση της τυπικής μυρωδιάς ενός ολοκαίνουριου προϊόντος και, στη συνέχεια, να σκουπιστούν καλά για να στεγνώσουν.



ΠΡΟΣΟΧΗ!

Μη χρησιμοποιείτε απορρυπαντικά ή σκόνες που χαράσσουν, χλωρίνη ή καθαριστικά που έχουν ως βάση το πετρέλαιο καθώς καταστρέφουν το φινιρίσμα.

5.2 Τακτικός καθαρισμός



ΠΡΟΣΟΧΗ!

Μην τραβάτε, μετακινείτε ή προκαλείτε ζημιά σε σωληνώσεις ή/και καλώδια που βρίσκονται στο εσωτερικό του θαλάμου.



ΠΡΟΣΟΧΗ!

Προσέξτε να μην προκληθεί ζημιά στο σύστημα ψύξης.



ΠΡΟΣΟΧΗ!

Όταν μετακινείτε τη συσκευή, να την ανασηκώνετε από το μπροστινό μέρος για να μη χαράξετε το δάπεδο.

Η συσκευή πρέπει να καθαρίζεται τακτικά:

1. Καθαρίζετε το εσωτερικό και τα εξαρτήματα με χλιαρό νερό και λίγο ουδέτερο σαπούνι.

2. Ελέγχετε και σκουπίζετε τακτικά τα λάστιχα της πόρτας, ώστε να παραμένουν καθαρά και χωρίς υπολείμματα.
3. Ξεπλύνετε και σκουπίστε καλά.
4. Αν έχετε πρόσβαση, καθαρίστε το συμπυκνωτή και το συμπιεστή στο πίσω μέρος της συσκευής με μια βούρτσα.

Η διαδικασία αυτή βελτιώνει την απόδοση της συσκευής και εξοικονομεί κατανάλωση ρεύματος.

Το χαμηλότερο ράφι, που χωρίζει τον πιο ψυχρό θάλαμο από το θάλαμο μπορεί να αφαιρεθεί μόνο για καθαρίσμα. Για να το αφαιρέσετε, τραβήξτε το ράφι ευθεία προς τα έξω.



Για να εξασφαλίσετε την πλήρη λειτουργικότητα του θαλάμου FreshBox, το χαμηλότερο ράφι και τα καλύμματα πρέπει να τοποθετηθούν πάλι στην αρχική τους θέση μετά το καθαρίσμα.

Τα καλύμματα πάνω από τα συρτάρια στο θάλαμο μπορούν να αφαιρεθούν για καθαρίσμα.

5.3 Απόψυξη

Η συσκευή σας δεν συγκεντρώνει πάγο (είναι frost free). Αυτό σημαίνει ότι δεν υπάρχει συσσώρευση πάγου όταν λειτουργεί, ούτε στα εσωτερικά τοιχώματα ούτε στα τρόφιμα. Η απουσία του πάγου οφείλεται στη συνεχή κυκλοφορία κρύου αέρα στο εσωτερικό του θαλάμου, η οποία παράγεται από έναν αυτόματα ελεγχόμενο ανεμιστήρα. Το νερό της απόψυξης αποστραγγίζεται μέσω μιας σκάφης σε ένα ειδικό δοχείο στο πίσω μέρος της συσκευής, επάνω από το συμπιεστή, όπου και εξατμίζεται.

5.4 Περίοδοι εκτός λειτουργίας

Όταν η συσκευή δεν χρησιμοποιείται για μεγάλα χρονικά διαστήματα, λαμβάνετε τις ακόλουθες προφυλάξεις:

1. Αποσυνδέστε τη συσκευή από την ηλεκτρική τροφοδοσία.

2. Αφαιρέστε όλα τα τρόφιμα.
3. Καθαρίστε τη συσκευή και όλα τα εξαρτήματα.
4. Αφήστε την πόρτα ή τις πόρτες ανοικτές για να αποτρέψετε τις δυσάρεστες οσμές.

6. ΑΝΤΙΜΕΤΩΠΙΣΗ ΠΡΟΒΛΗΜΑΤΩΝ



ΠΡΟΕΙΔΟΠΟΙΗΣΗ!

Ανατρέξτε στα κεφάλαια σχετικά με την Ασφάλεια.

6.1 Τι να κάνετε αν...

Πρόβλημα	Πιθανή αιτία	Επίλυση
Η συσκευή κάνει θόρυβο.	Η συσκευή δεν στηρίζεται σωστά.	Βεβαιωθείτε ότι η συσκευή είναι σταθερή.
Είναι ενεργοποιημένος ένας ηχητικός ή οπτικός συναγερμός.	Ο θάλαμος τέθηκε πρόσφατα σε λειτουργία ή η θερμοκρασία είναι ακόμη πολύ υψηλή.	Ανατρέξτε στην ενότητα «Συναγερμός Ανοιχτής Πόρτας» ή «Συναγερμός Υψηλής Θερμοκρασίας».
	Η θερμοκρασία στη συσκευή είναι πολύ υψηλή.	Ανατρέξτε στην ενότητα «Συναγερμός Ανοιχτής Πόρτας» ή «Συναγερμός Υψηλής Θερμοκρασίας».
Ο λαμπτήρας δεν λειτουργεί.	Ο λαμπτήρας βρίσκεται σε λειτουργία κατάστασης αναμονής.	Κλείστε και ανοίξτε την πόρτα.
Ο λαμπτήρας δεν λειτουργεί.	Ο λαμπτήρας είναι ελαττωματικός.	Επικοινωνήστε με το πλησιέστερο Εξουσιοδοτημένο Κέντρο Σέρβις.
Ο συμπιεστής λειτουργεί συνεχώς.	Δεν έχει ρυθμιστεί σωστά η θερμοκρασία.	Ανατρέξτε στο κεφάλαιο «Λειτουργία»/«Πίνακας χειριστηρίων».
	Τοποθετήσατε ταυτόχρονα μεγάλες ποσότητες τροφίμων.	Περιμένετε μερικές ώρες και, στη συνέχεια, ελέγξτε ξανά τη θερμοκρασία.
	Η θερμοκρασία δωματίου είναι πολύ υψηλή.	Ανατρέξτε στον πίνακα κλιματικής κατηγορίας στην πινακίδα τεχνικών χαρακτηριστικών.

Πρόβλημα	Πιθανή αιτία	Επίλυση
	Τα τρόφιμα που τοποθετήσατε στη συσκευή ήταν πολύ ζεστά.	Περιμένετε μέχρι τα τρόφιμα να αποκτήσουν θερμοκρασία δωματίου πριν τα αποθηκεύσετε.
	Η λειτουργία FROSTMATIC είναι ενεργοποιημένη.	Ανατρέξτε στην ενότητα «Λειτουργία FROSTMATIC».
	Η λειτουργία COOLMATIC είναι ενεργοποιημένη.	Ανατρέξτε στην ενότητα «Λειτουργία COOLMATIC».
Ο συμπιεστής δεν ξεκινά αμέσως μετά το πάτημα του FROSTMATIC, ή μετά από την αλλαγή της θερμοκρασίας.	Αυτό είναι φυσιολογικό, δεν υπάρχει δυσλειτουργία.	Ο συμπιεστής ξεκινά μετά από λίγη ώρα.
Ο συμπιεστής δεν ξεκινά αμέσως μετά το πάτημα του COOLMATIC, ή μετά από την αλλαγή της θερμοκρασίας.	Αυτό είναι φυσιολογικό, δεν υπάρχει δυσλειτουργία.	Ο συμπιεστής ξεκινά μετά από λίγη ώρα.
Υπάρχει ροή νερού στο εσωτερικό του ψυγείου.	Η έξοδος νερού είναι φραγμένη.	Καθαρίστε την έξοδο νερού.
	Υπάρχουν τρόφιμα που εμποδίζουν τη ροή του νερού στον συλλέκτη νερού.	Βεβαιωθείτε ότι τα τρόφιμα δεν έρχονται σε επαφή με την πίσω πλάκα.
Υπάρχει ροή νερού στο δάπεδο.	Η έξοδος του νερού απόψυξης δεν είναι συνδεδεμένη στον δίσκο εξάτμισης που βρίσκεται επάνω από τον συμπιεστή.	Προσαρμόστε την έξοδο του νερού απόψυξης ώστε να ρέει μέσα στον δίσκο εξάτμισης.
Δεν είναι δυνατή η ρύθμιση της θερμοκρασίας.	Η λειτουργία FROSTMATIC ή COOLMATIC είναι ενεργοποιημένη.	Απενεργοποιήστε τη λειτουργία FROSTMATIC ή COOLMATIC χειροκίνητα, ή περιμένετε μέχρι η λειτουργία να επαναρυθμιστεί αυτόματα για να ρυθμίσετε τη θερμοκρασία. Ανατρέξτε στην ενότητα «Λειτουργία FROSTMATIC ή COOLMATIC».
Η ένδειξη DEMO εμφανίζεται στην οθόνη.	Η συσκευή βρίσκεται σε κατάσταση επίδειξης.	Κρατήστε πατημένο το πλήκτρο λειτουργίας για 10 δευτερόλεπτα περίπου έως ότου ακουστεί ένα παρατεταμένο ηχητικό σήμα και η οθόνη σβήσει για λίγο.

Πρόβλημα	Πιθανή αιτία	Επίλυση
Η θερμοκρασία στη συσκευή είναι πολύ χαμηλή/πολύ υψηλή.	Δεν έχει ρυθμιστεί σωστά ο ρυθμιστής θερμοκρασίας.	Ρυθμίστε υψηλότερη/χαμηλότερη θερμοκρασία.
	Η θερμοκρασία των τροφίμων είναι πολύ υψηλή.	Αφήστε τη θερμοκρασία των τροφίμων να μειωθεί στη θερμοκρασία δωματίου πριν από την αποθήκευση.
	Αποθηκεύτηκαν ταυτόχρονα μεγάλες ποσότητες τροφίμων.	Αποθηκεύστε λιγότερα τρόφιμα ταυτόχρονα.
	Η λειτουργία FROSTMATIC είναι ενεργοποιημένη.	Ανατρέξτε στην ενότητα «Λειτουργία FROSTMATIC».
	Η λειτουργία COOLMATIC είναι ενεργοποιημένη.	Ανατρέξτε στην ενότητα «Λειτουργία COOLMATIC».
Οι πλαϊνές πλευρές της συσκευής είναι ζεστές.	Αυτή η κατάσταση είναι φυσιολογική και οφείλεται στη λειτουργία του εναλλάκτη θερμότητας.	Βεβαιωθείτε ότι υπάρχει απόσταση τουλάχιστον 30 mm ανάμεσα στην κάθε πλευρά της συσκευής και στα γύρω έπιπλα όταν η θερμοκρασία περιβάλλοντος υπερβαίνει τους 38°C.
Υπάρχει πολύ νερό από τη συμπύκνωση στο πίσω τοίχωμα του ψυγείου.	Η πόρτα ανοιγόταν πολύ συχνά.	Ανοίγετε την πόρτα μόνο όταν είναι απαραίτητο.
	Η πόρτα δεν είχε κλείσει εντελώς.	Βεβαιωθείτε ότι η πόρτα έχει κλείσει εντελώς.
	Τα αποθηκευμένα τρόφιμα δεν ήταν συσκευασμένα.	Τυλίγετε τα τρόφιμα σε κατάλληλη συσκευασία προτού τα αποθηκεύσετε στη συσκευή.
Η πόρτα δεν ανοίγει εύκολα.	Προσπαθήσατε να ανοίξετε πάλι την πόρτα αμέσως μετά το κλείσμό της.	Περιμένετε μερικά δευτερόλεπτα από το κλείσιμο της πόρτας και ανοίξτε την πάλι.



Εάν το πρόβλημα δεν αποκατασταθεί, επικοινωνήστε με το πλησιέστερο Εξουσιοδοτημένο Κέντρο Σέρβις.

6.2 Αντικατάσταση του λαμπτήρα

Η συσκευή διαθέτει εσωτερικό φωτισμό LED μακράς διάρκειας.

Μόνο κάποιος αντιπρόσωπος σέρβις επιτρέπεται να αντικαταστήσει τη διάταξη φωτισμού. Επικοινωνήστε με το Εξουσιοδοτημένο Κέντρο Σέρβις.

7. ΕΓΚΑΤΑΣΤΑΣΗ



ΠΡΟΕΙΔΟΠΟΙΗΣΗ!
Ανατρέξτε στα κεφάλαια σχετικά με την Ασφάλεια.

7.1 Τοποθέτηση

Η συσκευή αυτή μπορεί να εγκατασταθεί σε στεγνό, καλά αεριζόμενο εσωτερικό χώρο όπου η θερμοκρασία περιβάλλοντος αντιστοιχεί στην κλιματική κατηγορία που αναγράφεται στην πινακίδα τεχνικών χαρακτηριστικών της συσκευής:

Κλιματική κατηγορία	Θερμοκρασία περιβάλλοντος
SN	+10°C έως + 32°C
N	+16°C έως + 32°C
ST	+16°C έως + 38°C
T	+16°C έως + 43°C

7.2 Ηλεκτρική σύνδεση

- Πριν από τη σύνδεση, επαληθεύστε ότι η τάση και η συχνότητα που αναγράφονται στην πινακίδα τεχνικών χαρακτηριστικών αντιστοιχούν στα χαρακτηριστικά της παροχής σας.
- Η συσκευή πρέπει να είναι γειωμένη. Το φινι του καλωδίου τροφοδοσίας διαθέτει μια επαφή για το σκοπό αυτό. Εάν η πρίζα δεν είναι γειωμένη, συνδέστε τη συσκευή σε μια μεμονωμένη γείωση σύμφωνα με τους τρέχοντες κανονισμούς, αφού συμβουλευθείτε έναν επαγγελματία ηλεκτρολόγο.
- Σε περίπτωση μη τήρησης των παραπάνω προφυλάξεων ασφαλείας, ο κατασκευαστής δεν φέρει καμία ευθύνη.
- Η συσκευή αυτή συμμορφώνεται με τις Οδηγίες της ΕΟΚ.

7.3 Εγκατάσταση και αντικατάσταση του φίλτρου CLEANAIR CONTROL

Κατά την παράδοση, το φίλτρο άνθρακα βρίσκεται σε πλαστική σακούλα για τη διατήρηση της άριστης απόδοσης. Το φίλτρο πρέπει να τοποθετηθεί στο συρτάρι πριν ενεργοποιηθεί η συσκευή.

1. Ανοίξτε το συρτάρι.
2. Αφαιρέστε το φίλτρο από την πλαστική σακούλα.
3. Τοποθετήστε το φίλτρο στο συρτάρι.
4. Κλείστε το συρτάρι.

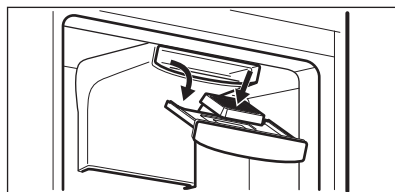

Για να έχετε τη βέλτιστη απόδοση, πρέπει να αλλάζετε το φίλτρο αέρα από άνθρακα κάθε χρόνο.

Μπορείτε να προμηθευτείτε καινούργια ενεργά φίλτρα αέρα από τον τοπικό σας αντιπρόσωπο.



Το φίλτρο αέρα είναι αναλώσιμο εξάρτημα και ως τέτοιο δεν καλύπτεται από την εγγύηση.

7.4 Εγκατάσταση της συσκευής και αντιστροφή πόρτας



Ανατρέξτε σε ξεχωριστές οδηγίες για την εγκατάσταση (απαιτήσεις εξαερισμού, οριζοντίωση) και την αντιστροφή της πόρτας.

8. ΤΕΧΝΙΚΑ ΧΑΡΑΚΤΗΡΙΣΤΙΚΑ

Ύψος	2000 mm
Πλάτος	595 mm
Βάθος	647 mm
Χρόνος ανόδου	17 h

Τάση	230 - 240 V
Συχνότητα	50 Hz

Τα τεχνικά δεδομένα αναγράφονται στην πινακίδα τεχνικών χαρακτηριστικών στην εξωτερική ή εσωτερική πλευρά της συσκευής και στην ετικέτα κατανάλωσης ενέργειας.

9. ΠΕΡΙΒΑΛΛΟΝΤΙΚΑ ΘΕΜΑΤΑ

Ανακυκλώστε τα υλικά που φέρουν το σύμβολο . Τοποθετήστε τα υλικά συσκευασίας σε κατάλληλα δοχεία για ανακύκλωση. Συμβάλετε στην προστασία του περιβάλλοντος και της ανθρώπινης υγείας ανακυκλώνοντας τις άχρηστες ηλεκτρικές και ηλεκτρονικές συσκευές.

Μην απορρίπτετε με τα οικιακά απορρίμματα συσκευές που φέρουν το σύμβολο . Επιστρέψτε το προϊόν στην τοπική σας μονάδα ανακύκλωσης ή επικοινωνήστε με τη δημοτική αρχή.

OBSAH

1. BEZPEČNOSTNÉ INFORMÁCIE.....	43
2. BEZPEČNOSTNÉ POKYNY.....	45
3. PREVÁDZKA.....	47
4. KAŽDODENNÉ POUŽÍVANIE.....	49
5. OŠETROVANIE A ČISTENIE.....	50
6. RIEŠENIE PROBLÉMOV.....	51
7. INŠTALÁCIA.....	54
8. TECHNICKÉ ÚDAJE.....	55

NAJLEPŠIE VÝSLEDKY

Ďakujeme vám, že ste si vybrali tento výrobok značky AEG. Vyrobili sme ho tak, aby vám poskytoval perfektný výkon mnoho rokov, a s inovatívnymi technológiami, ktoré vám uľahčia život – to sú vlastnosti, ktoré pri bežných spotrebičoch často nenájdete. Venujte, prosím, niekoľko minút tomuto návodu a dôkladne si ho prečítajte, aby ste svoj spotrebič mohli využívať čo najlepšie. Navštívte našu internetovú stránku, kde nájdete:



Tipy na používanie, brožúry, pokyny na riešenie problémov a informácie o údržbe:

www.aeg.com/webselfservice



Zaregistrujte si výrobok a využívajte ešte lepšie služby:

www.registreaeg.com



Môžete si kúpiť príslušenstvo, spotrebný materiál a originálne náhradné diely pre váš spotrebič:

www.aeg.com/shop

STAROSTLIVOSŤ A SLUŽBY ZÁKAZNÍKOM

Odporúčame, aby ste používali originálne náhradné diely.

Keď budete kontaktovať autorizované servisné stredisko, nezabudnite si pripraviť nasledujúce údaje: Model, číslo výrobku, sériové číslo.

Tieto informácie nájdete na typovom štítku.

 Varovanie/upozornenie – Bezpečnostné pokyny

 Všeobecné informácie a tipy

 Ochrana životného prostredia

Vyhradzujeme si právo na zmeny bez predchádzajúceho upozornenia.

1. BEZPEČNOSTNÉ INFORMÁCIE

Pred inštaláciou a používaním spotrebiča si pozorne prečítajte priložený návod na používanie. Výrobca nezodpovedá za telesnú ujmu ani za škody spôsobené nesprávnou montážou alebo používaním. Tieto pokyny

uskladnite na bezpečnom a prístupnom mieste, aby ste do nich mohli v budúcnosti nahliadnuť.

1.1 Bezpečnosť detí a zraniteľných osôb

- Tento spotrebič smú používať deti staršie ako 8 rokov a osoby so zníženou fyzickou, zmyslovou alebo psychickou spôsobilosťou alebo nedostatkom skúseností a znalostí, iba ak sú pod dozorom zodpovednej osoby alebo ak boli zodpovednou osobou poučené o bezpečnom používaní spotrebiča a rozumejú prípadným rizikám.
- Nedovoľte, aby sa deti hrali so spotrebičom.
- Deti nesmú spotrebič bez dozoru čistiť ani vykonávať žiadnu údržbu na spotrebiči.
- Obaly vždy uschovajte mimo dosah detí a náležite ich zlikvidujte.

1.2 Všeobecné bezpečnostné pokyny

- Tento spotrebič je určený na používanie v domácnosti a podobnom prostredí, ako sú napr.:
 - Vidiecke domy, kuchynky pre zamestnancov v obchodoch, kanceláriách a inom pracovnom prostredí.
 - Pre klientov v hoteloch, moteloch, ubytovacích zariadeniach s raňajkami a iných obytných objektoch.
- Vetracie otvory na spotrebiči alebo v skrinke na zabudovanie musia zostať voľné.
- Na urýchlenie odmrazovania nepoužívajte mechanické nástroje ani iné prostriedky, ak ich neodporučil výrobca.
- Nepoškodzujte chladiaci okruh.
- Vnútri skladovacieho priestoru nepoužívajte elektrické spotrebiče, ak ich neodporučil výrobca.
- Na čistenie spotrebiča nepoužívajte prúd vody ani paru.
- Spotrebič čistite vlhkou mäkkou handričkou. Používajte iba neutrálne saponáty. Nepoužívajte

abrazívne prostriedky, drôtenky, rozpúšťadlá ani kovové predmety.

- V tomto spotrebiči neskladujte výbušné látky ako napr. aerosólové plechovky s horlavým propelantom.
- Ak je poškodený elektrický napájací kábel, musíte ho dať vymeniť u výrobcu, v autorizovanom servisnom stredisku alebo u kvalifikovanej osoby, aby sa predišlo nebezpečenstvu.

2. BEZPEČNOSTNÉ POKYNY

2.1 Inštalácia



VAROVANIE!

Tento spotrebič smie nainštalovať iba kvalifikovaná osoba.

- Odstráňte všetky obaly a prepravné prvky.
- Neinštalujte ani nepoužívajte poškodený spotrebič.
- Dodržiavajte pokyny pre inštaláciu dodané so spotrebičom.
- Vždy dávajte pozor, ak presúvate spotrebič, pretože je ťažký. Vždy používajte ochranné rukavice a uzavretú obuv.
- Uistite sa, že okolo spotrebiča môže voľne cirkulovať vzduch.
- Pri prvej inštalácii alebo po zmene smeru otvárania dvierok počkajte minimálne 4 hodiny pred pripojením spotrebiča do napájania. Je to potrebné na to, aby olej stiekol späť do kompresora.
- Pred vykonávaním úprav na spotrebiči (napr. zmena smeru otvárania dvierok) vyťahnite sieťovú zástrčku zo sieťovej zásuvky.
- Spotrebič neinštalujte blízko radiátorov, sporákov, rúr ani varných panelov.
- Neinštalujte spotrebič na miesta, kde dopadá priame slnečné svetlo.
- Tento spotrebič neinštalujte na miestach, ktoré sú príliš vlhké alebo chladné, ako napr. prístavby, garáže alebo vínne pivnice.
- Pri presúvaní spotrebiča nadvihnite jeho prednú hranu, aby ste nepoškrabali podlahu.

2.2 Zapojenie do elektrickej siete



VAROVANIE!

Hrozí nebezpečenstvo požiaru a zásahu elektrickým prúdom.

- Spotrebič musí byť uzemnený.
- Uistite sa, že parametre na typovom štítku sú kompatibilné s elektrickým napätím zdroja napájania.
- Vždy používajte správne inštalovanú uzemnenú zásuvku.
- Nepoužívajte viaczásuvkové adaptéry a predlžovacie káble.
- Dbajte na to, aby ste nespôsobili poškodenie elektrických častí (napr. zástrčky napájacieho kábla, elektrického napájacieho kábla, kompresora). Ak je potrebná výmena elektrických komponentov, obráťte sa na autorizované servisné stredisko alebo elektrikára.
- Elektrický napájací kábel musí zostať vždy nižšie ako zástrčka napájacieho kábla.
- Sieťovú zástrčku pripojte do sieťovej zásuvky až po dokončení inštalácie. Po inštalácii sa uistite, že máte prístup k sieťovej zástrčke.
- Spotrebič neodpájajte potiahnutím za sieťové káble. Vždy ťahajte za zástrčku.

2.3 Použite



VAROVANIE!

Nebezpečenstvo zranenia, popálenín, zásahu elektrickým prúdom alebo požiaru.

- Nemeňte technické charakteristiky tohto spotrebiča.
- Do spotrebiča nekladajte iné elektrické spotrebiče (napr. výrobníky zmrzliny), pokiaľ nie sú výslovne určené výrobcom na tento účel.
- Dbajte na to, aby ste nespôsobili poškodenie chladiaceho okruhu. Obsahuje izobután (R600a), prírodný plyn s vysokou kompatibilitou so životným prostredím. Tento plyn je horľavý.
- V prípade poškodenia chladiaceho okruhu zabezpečte, aby sa v miestnosti nenachádzali žiadne plamene ani iné zápalné zdroje. Miestnosť dobre vyvetrajte.
- Dbajte na to, aby sa horúce predmety nedostali do kontaktu s plastovými časťami spotrebiča.
- Do mraziaceho priestoru nedávajte sytené a nealkoholické nápoje. Spôsobí to vznik nadmerného tlaku v nádobe s nápojom.
- V spotrebiči neskladujte horľavé plyny ani kvapaliny.
- Horľavé látky ani predmety, ktoré sú nasiaknuté horľavými látkami, nekladte do spotrebiča, do jeho blízkosti ani naň.
- Nedotýkajte sa kompresora ani kondenzátora. Sú horúce.
- Ak máte mokré alebo vlhké ruky, z mraziaceho priestoru nevyberajte žiadne predmety ani sa ich nedotýkajte.
- Rozmrazené potraviny nikdy znovu nezmrazujte.
- Dodržiavajte pokyny ohľadne správneho uskladnenia uvedené na obale mrazených potravín.

2.4 Vnútorne osvetlenie

- Druh žiarovky používaný v tomto spotrebiči nie je vhodný na osvetlenie izieb domácností

2.5 Ošetrovanie a čistenie



VAROVANIE!

Hrozí nebezpečenstvo poranenia alebo poškodenia spotrebiča.

- Pred vykonávaním údržby spotrebič vypnite a vytiahnite jeho zástrčku zo sieťovej zásuvky.
- Tento spotrebič obsahuje uhlíkovdýky v chladiacej jednotke. Údržbu a dopĺňanie jednotky smie vykonať iba kvalifikovaná osoba.
- Pravidelne kontrolujte odtok spotrebiča a v prípade potreby ho vyčistite. Ak je odtok upchatý, odmrazená voda sa bude zhromažďovať na dne spotrebiča.

2.6 Likvidácia



VAROVANIE!

Hrozí nebezpečenstvo poranenia alebo udusenía.

- Spotrebič odpojte od elektrickej siete.
- Odrežte elektrický kábel a zlikvidujte ho.
- Odstráňte dvierka, aby ste zabránili uviaznutiu detí a domácich zvierat v spotrebiči.
- Chladiaci okruh a izolačné materiály tohto spotrebiča nepoškodzujú ozónovú vrstvu.
- Penová izolácia obsahuje horľavý plyn. Informácie o správnej likvidácii spotrebiča vám poskytne váš miestny úrad.
- Nepoškodte tú časť chladiacej jednotky, ktorá sa nachádza blízko výmenníka tepla.

3. PREVÁDZKA

3.1 Ovládací panel

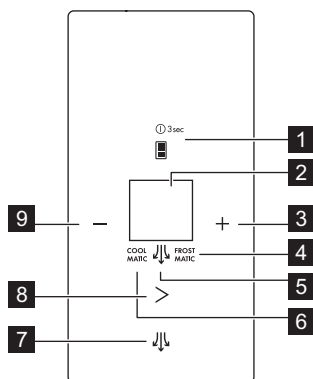

1. Tlačidlo voľby priestoru a tlačidlo ON/OFF
2. Displej
3. Tlačidlo zvýšenia teploty
4. Ukazovateľ FROSTMATIC
5. Ukazovateľ ExtraHumidity
6. Ukazovateľ COOLMATIC
7. Tlačidlo ExtraHumidity
8. Tlačidlo režimu
9. Tlačidlo zníženia teploty

Predvolenú hlasitosť zvukových signálov pri stláčaní tlačidiel môžete zmeniť súčasným stlačením tlačidla zvýšenia teploty a tlačidla zníženia teploty na 3

sekundy. Vykonané zmeny môžete vrátiť späť.

Displej

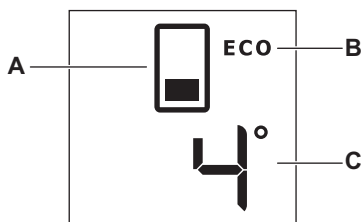

- A. Ukazovateľ priestoru
- B. Režim ECO

- C. Ukazovateľ teploty priestoru

3.2 ON/OFF

Spotrebič zapojte do zásuvky elektrickej siete.

Spotrebič sa po zapojení do zásuvky elektrickej siete automaticky ZAPNE.

1. Spotrebič VYPNITE stlačením tlačidla ON/OFF na 3 sekundy.
2. Spotrebič ZAPNITE stlačením tlačidla ON/OFF.

3.3 Regulácia teploty

1. Zvoľte chladiaci alebo mraziaci priestor stlačením tlačidla výberu priestoru.
2. Stlačením tlačidla vyššej alebo nižšej teploty nastavte požadovanú teplotu. Predvolené nastavenie teploty:
 - +4 °C pre chladiaci priestor;
 - -18 °C pre mraziaci priestor.

Ukazovateľ teploty zobrazuje nastavenú teplotu.

- i** Po nastavení maximálnej alebo minimálnej teploty nedôjde po opätovnom stlačení tlačidla k zmene nastavenia teploty. Zaznie zvukový signál.

3.4 Aktívny režim

Aktívny režim vám umožňuje zmeniť nastavenie spotrebiča.

Aktívny režim zapnete otvorením dvierok alebo stlačením ľubovoľného tlačidla na 1 sekundu, kým nezaznie zvukový signál. Rozsvietia sa ikony.

- i** Aktívny režim sa po 30 sekundách automaticky vypne.

3.5 Funkcie rýchleho zníženia teploty COOLMATIC a FROSTMATIC

Funkcie rýchleho zníženia teploty v záujme správneho skladovania potravín rapídne znížia teplotu v požadovanom priestore. Odporúčame aktivovať funkciu COOLMATIC na rýchlejšie schladenie potravín, aby ste predišli zohriatiu potravín, ktoré už sú v chladničke, a funkciu FROSTMATIC, aby sa prudko znížila teplota v mrazničke, čo umožní rýchle zmrazenie čerstvých potravín.

- i** Táto funkcia sa automaticky vypne nasledovne:
- COOLMATIC po 6 hodinách;
 - FROSTMATIC po 52 hodinách.

1. Režim COOLMATIC zapnete jedným stlačením tlačidla režimu.

Zobrazí sa ukazovateľ COOLMATIC.

2. Režimy COOLMATIC a FROSTMATIC naraz zapnete dvomi stlačeniami tlačidla režimu.

Zobrazia sa ukazovatele COOLMATIC a FROSTMATIC.

3. Režim FROSTMATIC zapnete tromi stlačeniami tlačidla režimu.

Zobrazí sa ukazovateľ FROSTMATIC.

4. Ak chcete funkcie vypnúť, stláčajte tlačidlo režimu FROSTMATIC a/

alebo COOLMATIC dovtedy, kým nezhasnú ukazovatele.

3.6 Režim ECO

Režim ECO sa aktivuje pri nasledovnej nastavenej teplote pre požadovaný priestor:

- +4 °C pre chladiaci priestor;
- -18 °C pre mraziaci priestor

Ukazovateľ režimu ECO sa zobrazí pri aktivovaní funkcie.

- i** Toto nastavenie zaručuje minimálnu spotrebu energie a zachovanie správnych podmienok na skladovanie potravín.

3.7 Režim ExtraHumidity

Ak je potrebné zvýšiť vlhkosť v chladničke, odporúčame vám zapnúť funkciu ExtraHumidity.

1. Aj chcete funkciu zapnúť, stlačte tlačidlo ExtraHumidity. Ukazovateľ ExtraHumidity sa rozsvieti.
2. Ak chcete funkciu vypnúť, stláčajte tlačidlo ExtraHumidity dovtedy, kým nezhasne ukazovateľ ExtraHumidity.

3.8 Režim DEMO

Režim DEMO umožňuje používanie ovládacieho panela bez zapínania spotrebiča.

- Tento režim zapnete tak, že stlačíte tlačidlo tlačidlo režimu 9-krát, kým sa na displeji nezobrazí **dE**.
- Režim vypnete stlačením tak, že tlačidlo tlačidlo režimu stlačíte približne na 10 sekúnd. Spotrebič sa vráti do normálneho režimu.

3.9 Alarm pri zvýšení vnútornej teploty

Zvýšenie teploty v mraziacom priestore (napríklad následkom predchádzajúceho výpadku elektrického prúdu alebo pri otvorení dvierok) indikujú:

- blikanie tlačidla voľby a ukazovateľa vnútorného priestoru;
- zvukový signál.

Alarm vynulujete stlačením ktoréhokolvek tlačidla.
Zvukový signál sa vypne.
Ukazovatele alarmu budú naďalej blikat', kým sa neobnovia normálne podmienky.

3.10 Alarm otvorených dverí

Zvukový signál sa spustí, ak necháte dvere otvorené niekoľko minút. Alarm otvorených dverí indikujú:

- blikanie tlačidla voľby a ukazovateľa vnútorného priestoru;
- zvukový signál.

Po obnovení normálnych podmienok (zatvorené dvere) sa zvukový signál vypne. Počas fázy alarmu môžete zvukový signál vypnúť stlačením ľubovoľného tlačidla.

4. KAŽDODENNÉ POUŽÍVANIE



VAROVANIE!

Pozrite si kapitoly oľadne bezpečnosti.

4.1 Prvé zapnutie



UPOZORNENIE!

Pred zasunutím zástrčky do sieťovej zásuvky a prvým zapnutím spotrebiča nechajte spotrebič vo vzpriamenej polohe minimálne 4 hodiny. Toto opatrenie zabezpečí dostatok času na to, aby sa olej vrátil do kompresora. V opačnom prípade môže dôjsť k poškodeniu kompresora alebo elektronických komponentov.

4.2 Skladovanie mrazených potravín

Pri prvom uvedení do prevádzky alebo po dlhodobom odstavení nechajte spotrebič pred vložením potravín bežať najmenej 2 hodiny so zapnutou funkciou FROSTMATIC. Zásuvky mrazničky zaist'ujú rýchle a jednoduché hľadanie požadovaných potravín. Ak je potrebné zmraziť veľké množstvo potravín, vyberte všetky zásuvky okrem dolnej zásuvky, ktorá musí zostať na svojom mieste, aby bola zaistená správna cirkulácia vzduchu. Na všetky police môžete položiť potraviny, ktoré vyčnievajú až do 15 mm od dverí.

4.3 Zmrazovanie čerstvých potravín

Mraziaci priestor je vhodný na zmrazovanie čerstvých potravín a na dlhodobé uchovávanie mrazených a hlboko mrazených potravín.

Pri zmrazovaní malého množstva čerstvých potravín nie je nutné meniť predvolené nastavenie spotrebiča.

Pri zmrazovaní čerstvých potravín zapnite funkciu FROSTMATIC najmenej 24 hodín pred vložením potravín určených na zmrazenie do mraziaceho priestoru.

Čerstvé potraviny, ktoré chcete zmraziť, vložte do horného chladiaceho priečinka.

Maximálne množstvo potravín, ktoré sa dá zmraziť počas 24 hodín, je uvedené na typovom štítku.

Proces zmrazovania trvá 24 hodín: v tomto čase nepridávajte ďalšie potraviny na zmrazenie.

Keď sa zmrazovanie skončí, znova nastavte požadovanú teplotu (pozri „Funkcia FROSTMATIC“).



V takýchto podmienkach môže klesnúť teplota chladiaceho priestoru pod 0 °C. Ak sa tak stane, nastavte regulátor teploty na vyššiu teplotu.

4.4 Skladovanie potravín v chladiacom priestore

Potraviny prikryte alebo zabaľte, hlavne ak majú prenikavú arómu.

Potraviny uložte tak, aby vzduch mohol voľne cirkulovať okolo nich.

Potraviny ukladajte na policičkách nie menej ako 20 mm od zadnej steny a 15 mm od dverí.

4.5 Modul FreshBox

Zásuvka vnútri modulu je vhodná na skladovanie čerstvých potravín ako ryby, mäso a morské plody, pretože teplota v nej je nižšia ako v ostatných častiach chladničky.

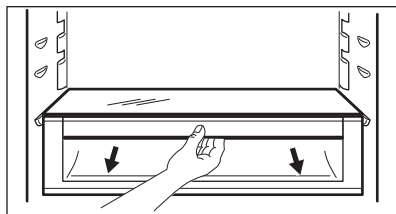

UPOZORNENIE!

Pred vložením alebo vybratím modulu FreshBox do/zo spotrebiča vytiahnite zásuvku MaxiBox a sklenený kryt.

Modul FreshBox je vybavený výsuvnými lištami. Pri vyberaní z chladiaceho priestoru potiahnite modul smerom k sebe a vyberte košík sklopením jeho prednej časti nadol.

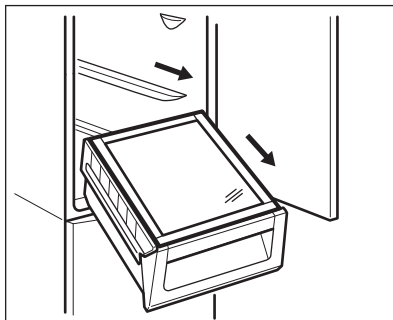

4.6 DYNAMICAIR

Chladiaci priestor je vybavený zariadením, ktoré umožňuje rýchle chladenie potravín a jednotnejšiu teplotu v chladničke.

Toto zariadenie sa automaticky aktivuje podľa potreby, napríklad na rýchlu obnovu teploty po otvorení dverí alebo pri vysokej okolitej teplote.

5. OŠETROVANIE A ČISTENIE



VAROVANIE!

Pozrite si kapitoly ohľadne bezpečnosti.

5.1 Čistenie vnútrajška

Pred prvým použitím spotrebiča treba jeho vnútro a všetky jeho diely umyť vlažnou vodou s prídavkom neutrálneho umývacieho prostriedku, aby ste odstránili typický zápach nového spotrebiča. Potom všetky povrchy dôkladne osušte.



UPOZORNENIE!

Nepoužívajte saponáty, abrazívne prášky ani čistiace prostriedky na báze chlóru alebo oleja, pretože poškodia povrchovú vrstvu.

5.2 Pravidelné čistenie



UPOZORNENIE!

Neťahajte, neposúvajte a nepoškodujte žiadne rúrky a/alebo káble v spotrebiči alebo na ňom.



UPOZORNENIE!

Dbajte na to, aby ste nepoškodili chladiaci systém.



UPOZORNENIE!

Pri presúvaní spotrebiča nadvíhnite jeho prednú hranu, aby ste nepoškriabali podlahu.

Vybavenie spotrebiča treba pravidelne čistiť:

1. Vnútro spotrebiča a príslušenstvo umyte vlažnou vodou s prídavkom neutrálneho saponátu.
2. Pravidelne kontrolujte tesnenia dverí a vyutierajte ich, aby boli čisté a bez zvyškov potravín.
3. Opláchnite a dôkladne osušte.
4. Kefou vyčistite kondenzátor a kompresor na zadnej strane spotrebiča, ak sú prístupné.
Touto operáciou zvýšite výkonnosť spotrebiča a ušetríte elektrickú energiu.

Najnižšiu priehradku, ktorá oddeľuje chladiaci priestor od zvyšného priestoru, môžete odstrániť iba za účelom čistenia. Vytiahnete ju priamym potiahnutím.



Ak chcete zabezpečiť plnú funkčnosť priestoru FreshBox, najnižšiu priehradku a krycie dosky je potrebné po čistení vrátiť na pôvodné miesto.

Krycie dosky nad zásuvkami v chladiacom priestore je možné vybrať a vyčistiť.

5.3 Rozmrazovanie

Váš spotrebič je beznámrazový. Znamená to, že sa tu počas prevádzky

netvorí námraza, a to ani na vnútorných stenách, ani na potravinách. Absencia námrazy sa dosahuje nepretržitým obehom studeného vzduchu v tomto priestore, ktorý je poháňaný ventilátorom s automatickou reguláciou. Odmrazená voda odtéka cez žliabok do osobitnej nádoby na zadnej stene spotrebiča nad motorom kompresora, z ktorej sa odparuje.

5.4 Obdobia mimo prevádzky

Ak spotrebič nebudete dlhší čas používať, vykonajte nasledujúce opatrenia:

1. Spotrebič odpojte od elektrického napájania.
2. Vyberte všetky potraviny.
3. Spotrebič a všetky časti príslušenstva vyčistite.
4. Dvierka nechajte pootvorené, aby sa zabránilo vzniku nepríjemného zápachu.

6. RIEŠENIE PROBLÉMOV



VAROVANIE!

Pozrite si kapitoly ohľadne bezpečnosti.

6.1 Čo robiť, keď...

Problém	Možné príčiny	Riešenie
Nadmerná hlučnosť spotrebiča.	Spotrebič nestojí pevne na podklade.	Skontrolujte, či spotrebič stabilne stojí.
Zapal sa zvukový alebo vizuálny alarm.	Spotrebič ste zapli iba nedávno alebo teplota je ešte stále vysoká.	Pozrite si časť „Alarm pri otvorených dvierkach“ alebo „Alarm pri zvýšení vnútornej teploty“.

Problém	Možné príčiny	Riešenie
	Teplota v spotrebiči je príliš vysoká.	Pozrite si časť „Alarm pri otvorených dverkách“ alebo „Alarm pri zvýšení vnútornej teploty“.
Nesvieti žiarovka.	Žiarovka je v pohotovostnom režime.	Zatvorte a otvorte dvierka.
Nesvieti žiarovka.	Žiarovka je vypálená.	Obráťte sa na najbližšie autorizované servisné stredisko.
Kompresor pracuje nepretržite.	Teplota nie je nastavená správne.	Pozrite si kapitolu „Prevádzka“/„Ovládací panel“.
	Do spotrebiča ste vložili naraz veľa potravín.	Počkajte niekoľko hodín a potom opäť skontrolujte teplotu.
	Izbová teplota je príliš vysoká.	Pozrite si údaje o klimatickej triede uvedené na typovom štítku.
	Potraviny vložené do spotrebiča boli príliš teplé.	Pred vložením nechajte potraviny vychladnúť na izbovú teplotu.
	Je zapnutá funkcia FROSTMATIC.	Pozrite si časť „Funkcia FROSTMATIC“.
	Je zapnutá funkcia COOLMATIC.	Pozrite si časť „Funkcia COOLMATIC“.
Kompresor sa nezapne ihneď po stlačení FROSTMATIC alebo po zmene teploty.	Je to normálne, nie je to porucha.	Kompresor sa zapne po určitom čase.
Kompresor sa nezapne ihneď po stlačení COOLMATIC alebo po zmene teploty.	Je to normálne, nie je to porucha.	Kompresor sa zapne po určitom čase.
Voda steká do chladiaceho priestoru.	Upchaný odtokový kanálik na rozmrazenú vodu.	Vyčistíte odtokový kanálik.
	Potraviny uložené v spotrebiči bránia odtekaniu vody do odtokového kanálika.	Dávajte pozor, aby sa potraviny nedotýkali zadnej steny.
Voda vyteká na podlahu.	Odtokový kanálik na vodu z rozmrazenej námrazy nie je pripojený k odparovacej miske nad kompresorom.	Odtokový kanálik pripevnite k odparovacej miske.

Problém	Možné príčiny	Riešenie
Nedá sa nastaviť teplota.	Je zapnutá funkcia FROSTMATIC alebo COOLMATIC.	Funkciu FROSTMATIC alebo COOLMATIC vypnite manuálne alebo počkajte, kým sa funkcia nevykne automaticky. Pozrite si časť „Funkcia FROSTMATIC alebo COOLMATIC“.
Na displeji sa zobrazí DE-MO.	Spotrebič je v predvážacom režime.	Tlačidlo tlačidlo režimu podržte stlačené po dobu asi 10 sekúnd, kým nezaznie dlhý zvukový signál a displej sa na krátku dobu nevykne.
Teplota vnútri spotrebiča je príliš nízka alebo príliš vysoká.	Nie je správne nastavený regulátor teploty.	Nastavte vyššiu alebo nižšiu teplotu.
	Teplota potravín je príliš vysoká.	Pred vložením do spotrebiča nechajte potraviny najprv vychladnúť na izbovú teplotu.
	Do spotrebiča ste vložili naraz veľa potravín.	Do spotrebiča vkladajte naraz menej potravín.
	Je zapnutá funkcia FROSTMATIC.	Pozrite si časť „Funkcia FROSTMATIC“.
	Je zapnutá funkcia COOLMATIC.	Pozrite si časť „Funkcia COOLMATIC“.
Bočné panely spotrebiča sú teplé.	Je to normálny stav spôsobený prevádzkou výmenníka tepla.	Keď teplota okolia prekročí 38 °C, uistite sa, že medzi každou stranou spotrebiča a okolitým nábytkom je minimálne 30 mm odstup.
Na zadnej stene chladničky je príliš veľa skondensovanej vody.	Dvierka boli otvárané príliš často.	Dvierka otvorte, len ak je to potrebné.
	Dvierka neboli úplne zatvorené.	Uistite sa, že sú dvierka úplne zatvorené.
	Uskladnené potraviny neboli zabalené.	Potraviny pred uskladnením v spotrebiči zabaľte do vhodného obalu.
Dvierka sa ťažko otvárajú.	Pokúsili ste sa opäť otvoriť dvierka ihneď po zatvorení.	Medzi zatvorením a opätovným otvorením dvierok počkajte niekoľko sekúnd.



Ak pomocou horeuvedených pokynov nedosiahnete požadovaný výsledok, kontaktujte najbližšie autorizované servisné stredisko.

7. INŠTALÁCIA



VAROVANIE!

Pozrite si kapitoly ohľadne bezpečnosti.

7.1 Umiestnenie

Tento spotrebič môžete nainštalovať do suchého a dobre vetraného interiéru, kde teplota prostredia zodpovedá klimatickej triede uvedenej na typovom štítku spotrebiča:

Klima- tická trieda	Teplota prostredia
SN	+10 °C až +32 °C
N	+16 °C až +32 °C
ST	+16 °C až +38 °C
T	+16 °C až +43 °C

7.2 Zapojenie do elektrickej siete

- Pred pripojením sa presvedčte, či napätie a frekvencia uvedené na typovom štítku zodpovedajú parametrom vašej domácej elektrickej siete.
- Spotrebič musí byť uzemnený. Napájací elektrický kábel je na tento účel vybavený príslušným kontaktom. Ak domáca sieťová zásuvka nie je uzemnená, spotrebič pripojte k samostatnému uzemneniu v súlade s platnými predpismi. Poradte sa s kvalifikovaným elektrikárom.
- Výrobca odmieta akúkoľvek zodpovednosť pri nedodržaní hore uvedených bezpečnostných opatrení.

6.2 Výmena osvetlenia

Spotrebič je vybavený trvácnym vnútorným osvetlením LED.

Žiarovku smie vymieňať len servisné stredisko. Obráťte sa na vaše autorizované servisné stredisko.

- Tento spotrebič spĺňa smernice EHS.

7.3 Inštalácia a výmena filtra CLEANAIR CONTROL

Pri dodaní je filter s uhlím v plastovom obale, aby si uchoval účinnosť. Filter treba vložiť do zásuvky ešte pred zapnutím spotrebiča.

1. Otvorte zásuvku.
2. Vyberte filter z plastového obalu.
3. Vložte filter do zásuvky.
4. Zásuvku zatvorte.

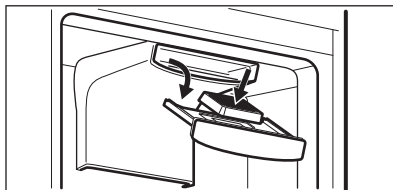

Aby sa dosiahla čo najvyššia účinnosť, vzduchový filter s uhlím treba vymeniť každý rok.

Nové aktívne vzduchové filtre môžete kúpiť u svojho predajcu.



Vzduchový filter patrí medzi spotrebný materiál, preto sa naň nevzťahuje záruka.

7.4 Inštalácia spotrebiča a zmena smeru otvárania dverí



Pozrite si samostatné pokyny ohľadom inštalácie (požiadavky na vetranie, vyrovnanie do vodorovnej polohy) a zmeny smeru otvárania dverí.

8. TECHNICKÉ ÚDAJE

Výška	2000 mm
Šírka	595 mm
Hĺbka	647 mm
Akumulačná doba	17 h

Napätie	230 – 240 V
Frekvencia	50 Hz

Technické údaje sú uvedené na typovom štítku, na vonkajšej alebo vnútornej strane spotrebiča a na štítku energetických parametrov.

9. OCHRANA ŽIVOTNÉHO PROSTREDIA

Materiály označené symbolom odovzdajte na recykláciu.  Obal hodte do príslušných kontajnerov na recykláciu. Chráňte životné prostredie a zdravie ľudí a recyklujte odpad z elektrických a elektronických spotrebičov. Nelikvidujte

spotrebiče označené symbolom spolu s odpadom z domácnosti.  Výrobok odovzdajte v miestnom recyklačnom zariadení alebo sa obráťte na obecný alebo mestský úrad.

www.aeg.com/shop



280157588-A-092018



AEG